



# **MS410 Series**

---

## **Guide de l'utilisateur**

**Août 2012**

**[www.lexmark.com](http://www.lexmark.com)**

---

Type(s) de machine(s) :

4514

Modèle(s) :

420, 430

# Contenu

<b>Consignes de sécurité.....</b>	<b>5</b>
<b>Présentation de l'imprimante.....</b>	<b>7</b>
Recherche d'informations à propos de l'imprimante.....	7
Choix d'un emplacement pour l'imprimante.....	8
Configurations des imprimantes.....	9
Utilisation du panneau de commandes de l'imprimante.....	11
Interprétation des couleurs de l'indicateur et des voyants du bouton Veille.....	12
Utilisation d'Embedded Web Server.....	12
Utilisation de l'utilitaire Paramètres de l'imprimante locale.....	13
<b>Configuration supplémentaire de l'imprimante.....</b>	<b>14</b>
Installation des options internes.....	14
Installation des options matérielles.....	19
Connexion des câbles.....	20
Configuration du logiciel d'imprimante.....	21
Utilisation en réseau.....	23
Vérification de la configuration de l'imprimante.....	29
<b>Chargement de papier et de supports spéciaux.....</b>	<b>30</b>
Définition du type et du format de papier.....	30
Configuration des paramètres de papier Universel.....	31
Utilisation du réceptacle standard et de la butée.....	31
Chargement des tiroirs.....	32
Alimentation du chargeur multifonction.....	37
Chaînage et annulation du chaînage de bacs.....	40
<b>Spécifications relatives au papier et aux supports spéciaux.....</b>	<b>43</b>
Recommandations relatives au papier.....	43
Chargement de support spécial.....	46
Stockage du papier.....	48
Formats, grammages et types de papiers pris en charge.....	48
<b>Impression.....</b>	<b>52</b>
Impression d'un document.....	52

---

Impression de pages d'informations.....	53
Annulation d'un travail d'impression.....	53
<b>Présentation des menus de l'imprimante.....</b>	<b>55</b>
Liste des menus.....	55
Papier, menu.....	55
Rapports, menu.....	64
Menu Réseau/Ports.....	64
Menu Sécurité.....	71
Paramètres, menu.....	73
<b>Economiser de l'argent et protéger l'environnement.....</b>	<b>84</b>
Economies de papier et de toner.....	84
Economie d'énergie.....	85
Recyclage.....	88
<b>Sécurisation de l'imprimante.....</b>	<b>90</b>
Utilisation de la fonction de verrouillage.....	90
Déclaration relative à la volatilité.....	90
Effacement de la mémoire volatile.....	91
Effacement de la mémoire non volatile.....	91
Recherche des informations de sécurité sur l'imprimante.....	91
<b>Maintenance de l'imprimante.....</b>	<b>92</b>
Nettoyage de l'imprimante.....	92
Vérification de l'état des pièces et des fournitures.....	92
Estimation du nombre de pages restantes.....	93
Commande de fournitures.....	93
Stockage des fournitures.....	95
Remplacement des fournitures.....	96
Déplacement de l'imprimante.....	99
<b>Gestion de votre imprimante.....</b>	<b>101</b>
Recherche d'informations sur l'administrateur et la mise en réseau avancée.....	101
Consultation de l'écran virtuel.....	101
Affichage de rapports.....	101
Configuration des notifications des fournitures à partir d'Embedded Web Server.....	102
Modification des paramètres d'impression confidentielle.....	102

---

Copie des paramètres de l'imprimante sur d'autres imprimantes.....	103
Restauration des paramètres d'usine.....	103
Création d'un code PIN du panneau de commandes de l'imprimante.....	104
<b>Elimination des bourrages.....</b>	<b>105</b>
Réduction des risques de bourrage.....	105
Explication des messages de bourrage papier et identification des zones de bourrage.....	106
Bourrage, porte avant [20y.xx].....	108
Bourrage, porte arrière [20y.xx].....	111
Bourrage, réceptacle standard [20y.xx].....	112
Bourrage, tirez tiroir 1. Baissez rabat bleu. [23y.xx].....	113
Bourrage papier, tiroir [x] [24y.xx].....	114
Bourrage, chargeur multifonction [250.xx].....	115
<b>Dépannage.....</b>	<b>117</b>
Présentation des messages de l'imprimante.....	117
Résolution des problèmes d'imprimante.....	127
Résolution des problèmes d'impression.....	133
Embedded Web Server ne s'ouvre pas.....	156
Contacter l'assistance clientèle.....	157
<b>Avis.....</b>	<b>158</b>
Informations sur le produit.....	158
Avis sur l'édition.....	158
Consommation électrique.....	162
<b>Index.....</b>	<b>170</b>

## Consignes de sécurité

Branchez le cordon d'alimentation sur une prise électrique correctement mise à la terre, située à proximité de l'appareil et facile d'accès.

Ne placez pas ce produit et ne l'utilisez pas à proximité d'une source humide.

 **AVERTISSEMENT—RISQUE DE BLESSURE** : ce produit utilise un laser. L'utilisation de commandes ou de réglages ou la mise en place de procédures autres que celles spécifiées dans le présent manuel peuvent entraîner des risques d'exposition aux rayonnements laser.

Ce produit utilise un procédé d'impression thermique qui chauffe le support d'impression, ce qui peut provoquer des émanations provenant du support. Vous devez lire intégralement la section relative aux instructions de mise en service qui traitent du choix des supports d'impression afin d'éviter d'éventuelles émanations dangereuses.

 **MISE EN GARDE—SURFACE BRULANTE** : l'intérieur de l'imprimante risque d'être brûlant. Pour réduire le risque de brûlure, laissez la surface ou le composant refroidir avant d'y toucher.

 **AVERTISSEMENT—RISQUE DE BLESSURE** : La batterie lithium de ce produit n'est pas destinée à être remplacée. Il existe un risque d'explosion si une batterie lithium est placée de façon incorrecte. Ne rechargez pas, ne démontez pas et n'incinerez pas une batterie lithium. Mettez les batteries lithium usagées au rebut selon les instructions du fabricant et les réglementations locales.

 **AVERTISSEMENT—RISQUE DE BLESSURE** : avant de déplacer l'imprimante, suivez les instructions ci-dessous pour éviter de l'endommager ou de vous blesser :

- Mettez l'imprimante hors tension à l'aide du commutateur d'alimentation et débranchez le câble d'alimentation de la prise électrique.
- Débranchez tous les cordons et câbles de l'imprimante avant de la déplacer.
- Si un tiroir en option est installé, retirez-le d'abord de l'imprimante. Pour retirer le tiroir en option, faites glisser vers l'avant de celui-ci le loquet situé sur son côté droit jusqu'à ce qu'il *s'enclenche*.
- Utilisez les poignées situées de part et d'autre de l'imprimante pour la soulever.
- Vérifiez que vos doigts ne se trouvent pas sous l'imprimante lorsque vous la posez.
- Assurez-vous qu'il y a suffisamment d'espace autour de l'imprimante avant de la configurer.

Utilisez uniquement le cordon d'alimentation fourni avec cet appareil ou le cordon de remplacement autorisé par le fabricant.

 **MISE EN GARDE—RISQUE D'ELECTROCUTION** : Si vous accédez à la carte contrôleur ou installez du matériel en option ou des périphériques mémoire alors que l'imprimante est déjà en service, mettez celle-ci hors tension et débranchez son câble d'alimentation de la prise électrique avant de poursuivre. Si d'autres périphériques sont connectés à l'imprimante, mettez-les également hors tension et débranchez tous les câbles reliés à l'imprimante.

 **MISE EN GARDE—RISQUE D'ELECTROCUTION** : Vérifiez que toutes les connexions externes (telles que les connexions Ethernet et téléphonique) sont correctement installées dans les ports appropriés.

Ce produit a été conçu, testé et approuvé afin de satisfaire à des normes de sécurité générale strictes et d'utiliser des composants spécifiques du fabricant. Les caractéristiques de sécurité de certains éléments ne sont pas toujours connues. Le fabricant n'est pas responsable de l'utilisation de pièces de rechange d'autres fabricants.

 **AVERTISSEMENT—RISQUE DE BLESSURE** : abstenez-vous de couper, de tordre, de plier, d'écraser le câble d'alimentation ou de poser des objets lourds dessus. Ne le soumettez pas à une usure ou une utilisation abusive. Ne pincez pas le cordon d'alimentation entre des objets, par exemple des meubles, et un mur. Un risque d'incendie ou de choc électrique pourrait s'ensuivre. Vérifiez régulièrement que le câble d'alimentation ne présente pas ces problèmes. Avant de l'inspecter, débranchez-le de la prise électrique.

Pour toute intervention ou réparation autre que celles décrites dans la documentation de l'utilisateur, adressez-vous à un représentant du service approprié.

 **MISE EN GARDE—RISQUE D'ELECTROCUTION** : pour éviter tout risque d'électrocution lors du nettoyage de l'extérieur de l'imprimante, débranchez le cordon d'alimentation électrique de la prise et déconnectez tous les câbles de l'imprimante avant de continuer.

 **AVERTISSEMENT—RISQUE DE BLESSURE** : Pour réduire le risque d'instabilité de l'appareil, chargez chaque bac séparément. Laissez tous les bacs ou tiroirs fermés aussi longtemps que vous ne les utilisez pas.

 **MISE EN GARDE—RISQUE D'ELECTROCUTION** : N'installez pas ce produit et ne procédez à aucun branchement (fonction de télécopie, cordon d'alimentation, téléphone, etc.) en cas d'orage.

**CONSERVEZ PRECIEUSEMENT CES CONSIGNES.**

# Présentation de l'imprimante

## Recherche d'informations à propos de l'imprimante

Que recherchez-vous ?	Trouvez-le ici
Instructions pour l'installation initiale : <ul style="list-style-type: none"> <li>• Connexion à l'imprimante</li> <li>• Installation du logiciel de l'imprimante</li> </ul>	Documentation de configuration : la documentation de configuration fournie avec l'imprimante est également disponible sur le site Web de Lexmark à l'adresse <a href="http://support.lexmark.com">http://support.lexmark.com</a> .
Instructions de configuration et d'utilisation de l'imprimante supplémentaires : <ul style="list-style-type: none"> <li>• Sélection et stockage du papier et des supports spéciaux</li> <li>• Chargement du papier</li> <li>• Configuration des paramètres de l'imprimante</li> <li>• Affichage et impression de documents et de photos</li> <li>• Configuration et utilisation du logiciel de l'imprimante</li> <li>• Configuration d'une imprimante sur un réseau</li> <li>• Informations sur l'entretien de l'imprimante</li> <li>• Dépannage et résolution des problèmes</li> </ul>	<i>Guide de l'utilisateur</i> et <i>Guide de référence rapide</i> : les guides sont disponibles sur le CD <i>Logiciel et documentation</i> . Pour les mises à jour, consultez notre site Web à l'adresse <a href="http://support.lexmark.com">http://support.lexmark.com</a> .
Instructions relatives à : <ul style="list-style-type: none"> <li>• Utilisez l'imprimante sur un réseau Ethernet</li> <li>• Dépannage des problèmes de connexion de l'imprimante</li> </ul>	<i>Guide de mise en réseau</i> : ouvrez le CD <i>Logiciel et documentation</i> , puis recherchez <i>Documentation sur l'imprimante et le logiciel</i> sous le dossier Pubs. Dans la liste des applications, cliquez sur le lien <b>Guide de mise en réseau</b> .
Aide à l'utilisation du logiciel d'impression	Aide Windows ou Mac : exécutez un logiciel d'impression et cliquez sur <b>Aide</b> . Cliquez sur  pour afficher l'aide contextuelle. <b>Remarques :</b> <ul style="list-style-type: none"> <li>• Aide du logiciel est installée automatiquement avec le logiciel de l'imprimante.</li> <li>• Le logiciel de l'imprimante se trouve dans le dossier Programmes de l'imprimante ou sur le bureau, selon votre système d'exploitation.</li> </ul>

Que recherchez-vous ?	Trouvez-le ici
<p>Les informations supplémentaires récentes, mises à jour ou support clientèle :</p> <ul style="list-style-type: none"> <li>• Documentation</li> <li>• Téléchargement de pilotes d'impression</li> <li>• Assistance en ligne par messagerie instantanée</li> <li>• Assistance par E-mail</li> <li>• Support vocal</li> </ul>	<p>Site Web d'assistance Lexmark : <a href="http://support.lexmark.com">http://support.lexmark.com</a></p> <p><b>Remarque</b> : sélectionnez votre pays ou votre région, puis votre produit afin de consulter le site d'assistance approprié.</p> <p>Les numéros de téléphone de l'assistance et les heures de permanence pour votre pays ou région sont disponibles sur le site Web d'assistance ou sur la garantie papier fournie avec votre imprimante.</p> <p>Notez les informations suivantes (fournies sur la facture du magasin et à l'arrière de l'imprimante) et ayez-les à portée de main lorsque vous contactez le personnel de l'assistance clientèle pour qu'il puisse vous servir plus rapidement :</p> <ul style="list-style-type: none"> <li>• Numéro de type de machine</li> <li>• Numéro de série</li> <li>• Date de l'achat</li> <li>• Revendeur</li> </ul>
<p>Informations de garantie</p>	<p>Les informations de garantie varient en fonction des pays ou des zones :</p> <ul style="list-style-type: none"> <li>• <b>Aux États-Unis</b> : reportez-vous à la déclaration de garantie limitée fournie avec l'imprimante ou rendez-vous sur le site Web <a href="http://support.lexmark.com">http://support.lexmark.com</a>.</li> <li>• <b>Dans les autres pays et régions</b> : reportez-vous à la garantie fournie avec l'imprimante.</li> </ul>

## Choix d'un emplacement pour l'imprimante

Lorsque vous sélectionnez un emplacement pour l'imprimante, faites en sorte de laisser suffisamment d'espace pour ouvrir les tiroirs, les capots et les portes. Si vous envisagez d'installer des options matérielles, prévoyez l'espace nécessaire. Important :

- Installez l'imprimante à proximité d'une prise de courant correctement mise à la terre et facile d'accès.
- Assurez-vous que la pièce est aérée conformément à la dernière révision de la norme ASHRAE 62 ou de la norme 156 du Comité technique CEN.
- Posez-la sur une surface plane, stable et propre.
- Veuillez suivre les instructions suivantes :
  - Nettoyer, sécher et enlever la poussière ;
  - Tenir à l'écart des agrafes et des trombones.
  - Ne pas être exposé directement aux courants d'air provenant des appareils de climatisation, des chauffages ou des ventilateurs.
  - Ne doit pas être exposé directement aux rayons du soleil, à un taux d'humidité élevé ou à des variations de températures ;
- Respecter les températures recommandées et éviter les variations.

Température ambiante	16 à 32 °C (60 à 90 °F)
Température de stockage	-20 à 40 °C (-4 à 104 °F)

- Pour que l'imprimante soit correctement ventilée, l'espace recommandé autour d'elle est le suivant :



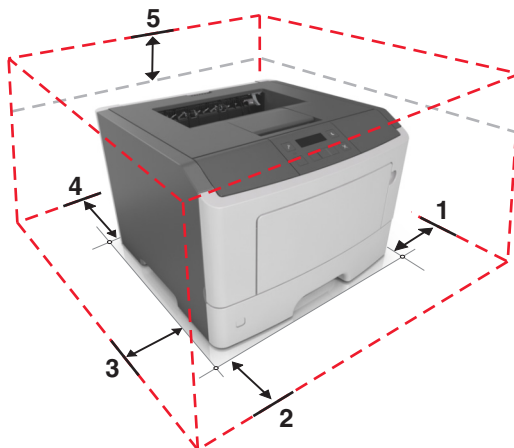

1	Volet de droite	305 mm (12 po)
2	Avant	510 mm (20 po)
3	Volet de gauche	205 mm (8 po)
4	Arrière	205 mm (8 po)
5	Supérieur	305 mm (12 po)

## Configurations des imprimantes

**⚠ AVERTISSEMENT—RISQUE DE BLESSURE :** Pour réduire le risque d'instabilité de l'appareil, chargez chaque bac séparément. Laissez tous les bacs fermés aussi longtemps que vous ne les utilisez pas.

Vous pouvez configurer votre imprimante en ajoutant un tiroir 250 ou 550 feuilles optionnel. Pour des instructions sur l'installation du tiroir en option, reportez-vous à « Installation des tiroirs optionnels », page 19.

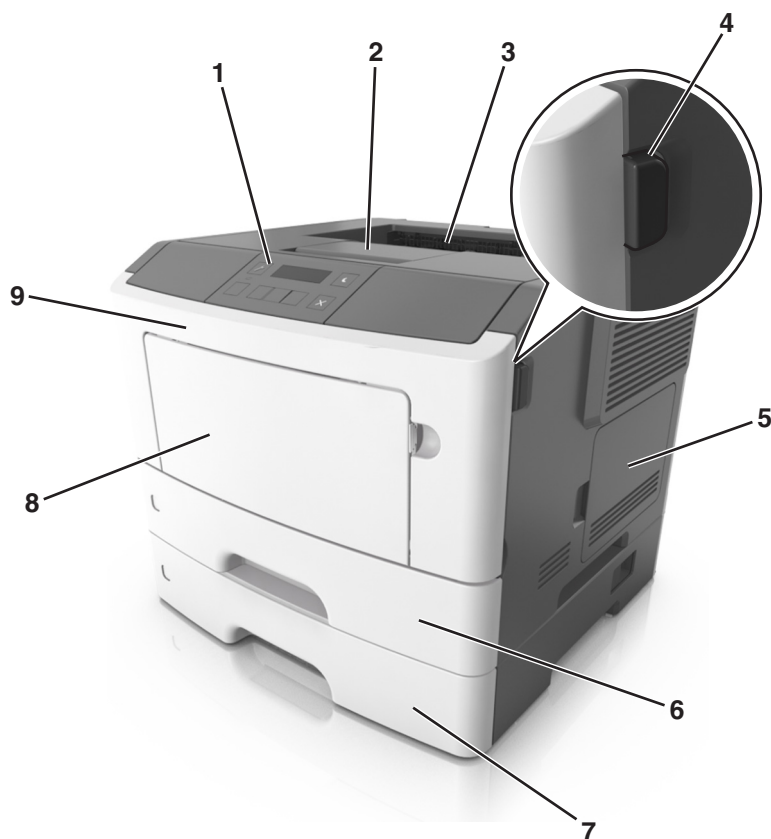

<b>1</b>	Panneau de commandes de l'imprimante
<b>2</b>	Butée papier
<b>3</b>	Réceptacle standard
<b>4</b>	Bouton d'ouverture de la porte avant
<b>5</b>	Porte d'accès à la carte contrôleur
<b>6</b>	Tiroir 250 feuilles standard
<b>7</b>	Tiroir 250 ou 500 feuilles optionnel
<b>8</b>	Dispositif d'alimentation polyvalent 50 feuilles
<b>9</b>	Porte avant

## Utilisation du panneau de commandes de l'imprimante

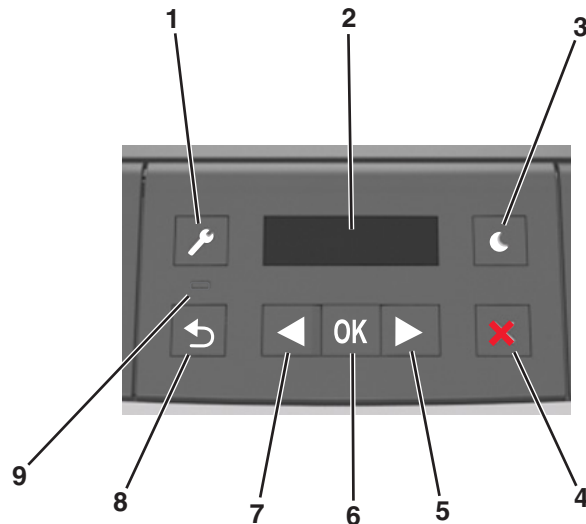

	Utilisez	A
1	Bouton Menus	<p>Ouvrir les menus</p> <p><b>Remarques :</b></p> <ul style="list-style-type: none"> <li>les menus sont accessibles uniquement lorsque l'état de l'imprimante indique sur Prêt.</li> <li>Quand vous appuyez sur ce bouton alors que vous naviguez dans les menus, l'écran de menu principal réapparaît sur le panneau de commandes de l'imprimante.</li> </ul>
2	Ecran	Afficher les options d'impression, ainsi que les messages d'état et d'erreur.
3	Bouton Veille	<p>Active le mode Veille ou le mode Hibernation.</p> <p><b>Remarques :</b></p> <ul style="list-style-type: none"> <li>Lorsque vous appuyez sur un de ses boutons physiques, l'imprimante quitte le mode Veille.</li> <li>L'imprimante quitte le mode Hibernation si vous appuyez sur le bouton Veille ou sur le commutateur d'alimentation principal.</li> </ul>
4	Bouton Stop	<ul style="list-style-type: none"> <li>Quitter les menus et rétablir l'état Prêt.</li> <li>Arrêter les activités de l'imprimante telles que l'impression ou le téléchargement de polices.</li> </ul>
5	Flèche vers la droite	<ul style="list-style-type: none"> <li>Faire défiler les menus ou naviguer entre les écrans et les options de menu.</li> <li>Faire défiler les paramètres ou du texte. Pour les menus comportant des valeurs numériques, appuyez et maintenez enfoncée la flèche pour faire défiler les paramètres. Relâchez le bouton lorsque la valeur souhaitée est affichée.</li> </ul>
6	Bouton Sélectionner	<ul style="list-style-type: none"> <li>Ouvrir un menu.</li> <li>Afficher les valeurs ou les paramètres de menu disponibles. L'astérisque (*) désigne le paramètre par défaut actuel.</li> <li>Enregistrez cette valeur en tant que nouveau paramètre utilisateur par défaut.</li> </ul>
7	Flèche vers la gauche	<ul style="list-style-type: none"> <li>Faire défiler les menus ou naviguer entre les écrans et les options de menu.</li> <li>Faire défiler les paramètres ou du texte. Pour les menus comportant des valeurs numériques, appuyez et maintenez enfoncée la flèche pour faire défiler les paramètres. Relâchez le bouton lorsque la valeur souhaitée est affichée.</li> </ul>
8	Bouton Retour	Revenir à l'écran précédent.

	Utilisez	A
9	Voyant	Déterminer l'état de l'imprimante.

## Interprétation des couleurs de l'indicateur et des voyants du bouton Veille

Les couleurs du voyant d'indication et des voyants du bouton Veille sur le panneau de commandes de l'imprimante indiquent une condition ou un état particulier de l'imprimante.

### Couleur du voyant d'indication et état de l'imprimante correspondant

Voyant	Etat de l'imprimante
Eteinte	L'imprimante est hors tension ou en mode Hibernation.
Vert clignotant	L'imprimante préchauffe, traite des données ou est en cours d'impression.
Vert non clignotant	L'imprimante est sous tension, mais en attente.
Rouge clignotant	L'imprimante nécessite une intervention de l'utilisateur.

### Couleur du voyant du bouton Veille et état de l'imprimante correspondant

Voyant du bouton Veille	Etat de l'imprimante
Eteinte	L'imprimante est en attente ou à l'état Prêt.
Ambre uni	L'imprimante est en mode Veille.
Ambre clignotant	L'imprimante quitte ou entre en mode Hibernation.
Ambre clignotant pendant 1/10 de seconde, puis extinction complète pendant 1,9 seconde en mode impulsion	L'imprimante est en mode Hibernation.

## Utilisation d'Embedded Web Server

**Remarque :** Cette fonctionnalité n'est disponible que sur les imprimantes réseau et les imprimantes connectées à des serveurs d'impression.

Si l'imprimante est installée sur un réseau, vous pouvez utiliser Embedded Web Server pour réaliser les opérations suivantes :

- afficher l'écran virtuel du panneau de commandes de l'imprimante ;
- vérifier l'état des fournitures d'imprimante ;
- configurer les notifications sur les fournitures ;
- configurer les paramètres de l'imprimante ;
- configurer les paramètres réseau ;
- afficher des rapports.

Pour accéder à Embedded Web Server pour votre imprimante :

**1** Obtenez l'adresse IP de l'imprimante :

- Depuis la section TCP/IP du menu Réseau/Ports
- En imprimant une page de configuration du réseau ou une page des paramètres de menu, puis en localisant la section TCP/IP

**Remarques :**

- Une adresse IP apparaît sous la forme de quatre séries de chiffres séparées par des points, par exemple 123.123.123.123.
- Si vous utilisez un serveur proxy, désactivez-le temporairement pour charger correctement la page Web.

**2** Ouvrez un navigateur Web, puis tapez l'adresse IP de l'imprimante dans le champ d'adresse.

**3** Appuyez sur **Entrée**.

La page Web du serveur Web incorporé apparaît.

## Utilisation de l'utilitaire Paramètres de l'imprimante locale

Cet utilitaire permet de modifier et d'enregistrer les paramètres d'une imprimante connectée à un ordinateur localement via un câble USB ou parallèle.

Pour télécharger et installer l'utilitaire Paramètres de l'imprimante locale, reportez-vous à la section « Installation de l'utilitaire Paramètres de l'imprimante locale », page 22.

Pour accéder à l'utilitaire Paramètres de l'imprimante locale :

**1** Cliquez sur  ou **Démarrer**.

**2** Cliquez sur **Programmes >Lexmark >Utilitaire Paramètres de l'imprimante locale**.

Pour enregistrer vos paramètres, cliquez sur **Actions >Appliquer les paramètres**.

Vous pouvez également distribuer vos paramètres à d'autres imprimantes en les enregistrant dans un fichier de commandes. Pour enregistrer les paramètres dans un fichier de commandes, cliquez sur **Actions >Enregistrer comme fichier de commandes..**

# Configuration supplémentaire de l'imprimante

## Installation des options internes

**⚠ MISE EN GARDE—RISQUE D'ELECTROCUTION** : Si vous accédez à la carte contrôleur ou installez du matériel en option ou des périphériques mémoire alors que l'imprimante est déjà en service, mettez celle-ci hors tension et débranchez son câble d'alimentation de la prise électrique avant de poursuivre. Si d'autres périphériques sont connectés à l'imprimante, mettez-les également hors tension et débranchez tous les câbles reliés à l'imprimante.

## Options internes disponibles

### Cartes mémoire

- Mémoire de l'imprimante
- Mémoire flash
- Polices

**Remarque** : Certaines options internes sont disponibles uniquement sur certains modèles d'imprimantes.

## Accès à la carte contrôleur

**⚠ MISE EN GARDE—RISQUE D'ELECTROCUTION** : Si vous accédez à la carte contrôleur ou installez du matériel en option ou des périphériques mémoire alors que l'imprimante est déjà en service, mettez celle-ci hors tension et débranchez son câble d'alimentation de la prise électrique avant de poursuivre. Si d'autres périphériques sont connectés à l'imprimante, mettez-les également hors tension et débranchez tous les câbles reliés à l'imprimante.

- 1 Ouvrez la porte d'accès à la carte contrôleur.

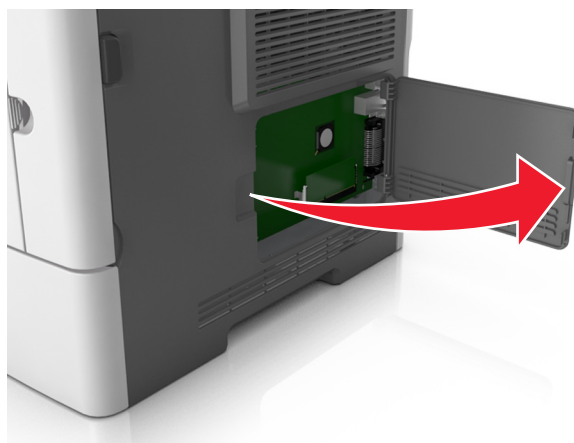

- 2 Reportez-vous à l'illustration suivante pour localiser le connecteur approprié.

**Attention — Dommages potentiels** : Les composants électroniques de la carte contrôleur sont très vulnérables à l'électricité statique. Touchez une partie métallique de l'imprimante avant de manipuler les composants électroniques ou connecteurs de la carte contrôleur.

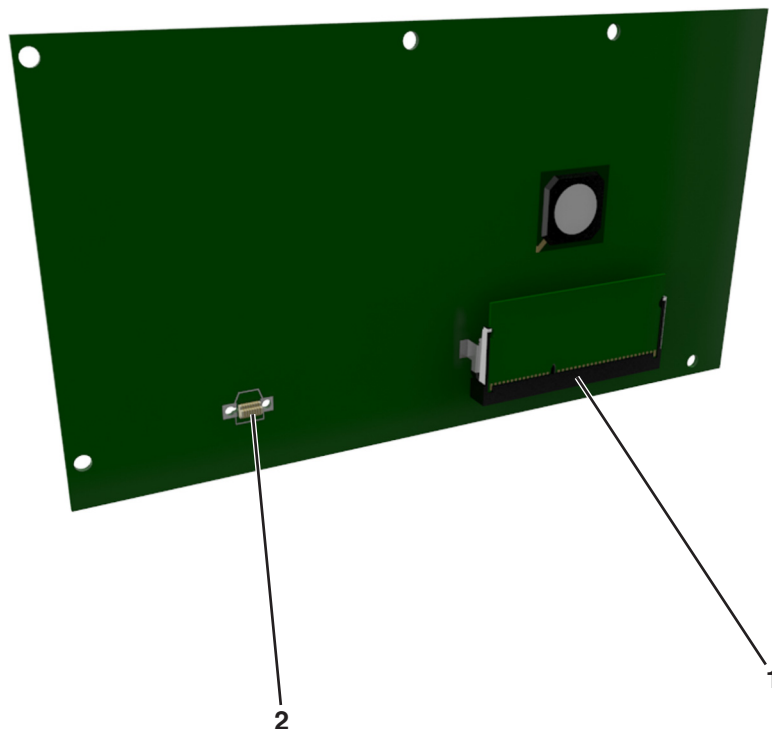

1	Connecteur de carte mémoire
2	Connecteur de carte en option

## Installation d'une carte mémoire

**⚠ MISE EN GARDE—RISQUE D'ELECTROCUTION :** Si vous accédez à la carte contrôleur ou installez du matériel en option ou des périphériques mémoire alors que l'imprimante est déjà en service, mettez celle-ci hors tension et débranchez son câble d'alimentation de la prise électrique avant de poursuivre. Si d'autres périphériques sont connectés à l'imprimante, mettez-les également hors tension et débranchez tous les câbles reliés à l'imprimante.

**Attention — Dommages potentiels :** Les composants électroniques de la carte contrôleur sont très vulnérables à l'électricité statique. Touchez une partie métallique de l'imprimante avant de manipuler les composants électroniques ou connecteurs de la carte contrôleur.

Vous pouvez vous procurer séparément une carte mémoire optionnelle et l'associer à la carte logique.

**1** Accédez à la carte contrôleur.

Pour plus d'informations, reportez-vous à la section « Accès à la carte contrôleur », page 14.

**2** Déballez la carte mémoire.

**Attention — Dommages potentiels :** Evitez de toucher les points de connexion le long des bords de la carte. Vous risqueriez de l'endommager.

3 Alignez l'encoche (1) de la carte mémoire sur l'arrête (2) du connecteur.

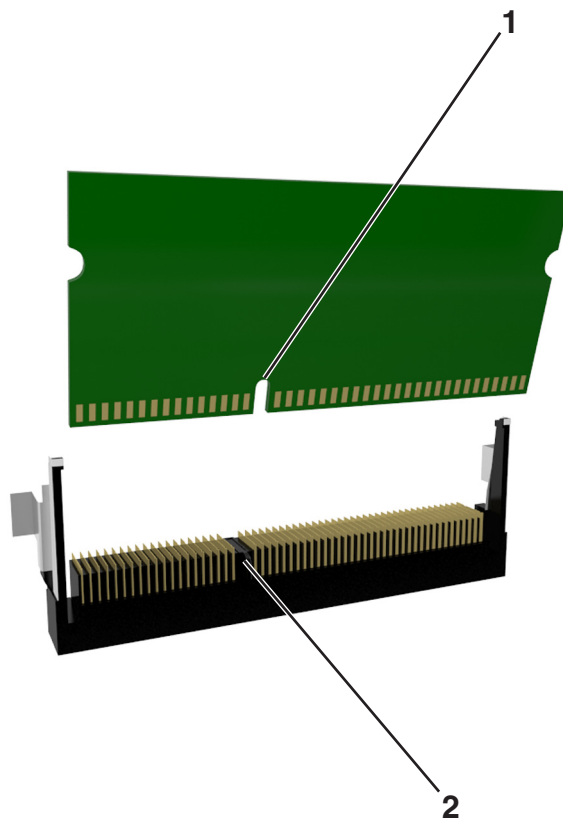

4 Poussez la carte mémoire dans le connecteur, puis poussez-la vers la carte logique jusqu'à ce qu'elle s'enclenche.

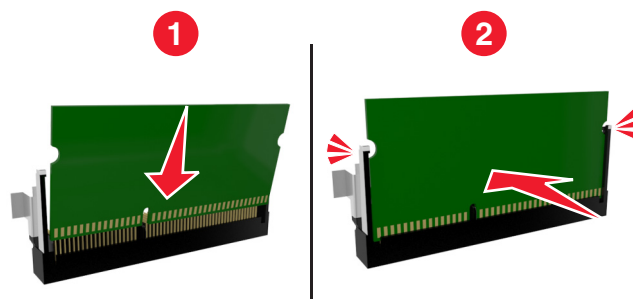

5 Fermez la porte d'accès à la carte contrôleur.

**Remarque :** Lorsque le logiciel de l'imprimante et les options matérielles sont installées, il peut être nécessaire d'ajouter manuellement les options dans le pilote de l'imprimante afin qu'elles soient disponibles pour des travaux d'impression. Pour plus d'informations, reportez-vous à la section « Mise à jour des options disponibles dans le pilote d'imprimante », page 22.



## Installation d'une carte en option

**⚠ MISE EN GARDE—RISQUE D'ELECTROCUTION** : Si vous accédez à la carte contrôleur ou installez du matériel en option ou des périphériques mémoire alors que l'imprimante est déjà en service, mettez celle-ci hors tension et débranchez son câble d'alimentation de la prise électrique avant de poursuivre. Si d'autres périphériques sont connectés à l'imprimante, mettez-les également hors tension et débranchez tous les câbles qui les relient à l'imprimante.

**Attention — Dommages potentiels** : Les composants électroniques de la carte contrôleur sont très vulnérables à l'électricité statique. Touchez une partie métallique de l'imprimante avant de manipuler les composants électroniques ou connecteurs de la carte contrôleur.

**1** Accédez à la carte contrôleur.

Pour plus d'informations, reportez-vous à la section « Accès à la carte contrôleur », page 14.

**2** Déballez la carte en option.

**Attention — Dommages potentiels** : Évitez de toucher les points de connexion le long des bords de la carte.

**3** Tenez la carte par les côtés et alignez les broches en plastique (1) avec les orifices (2) de la carte contrôleur.

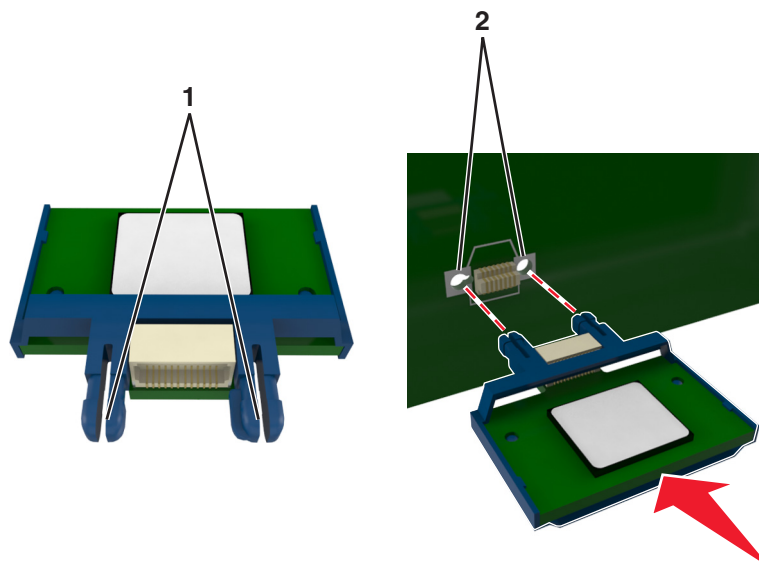

4 Mettez la carte en place en appuyant fermement comme indiqué sur l'illustration.

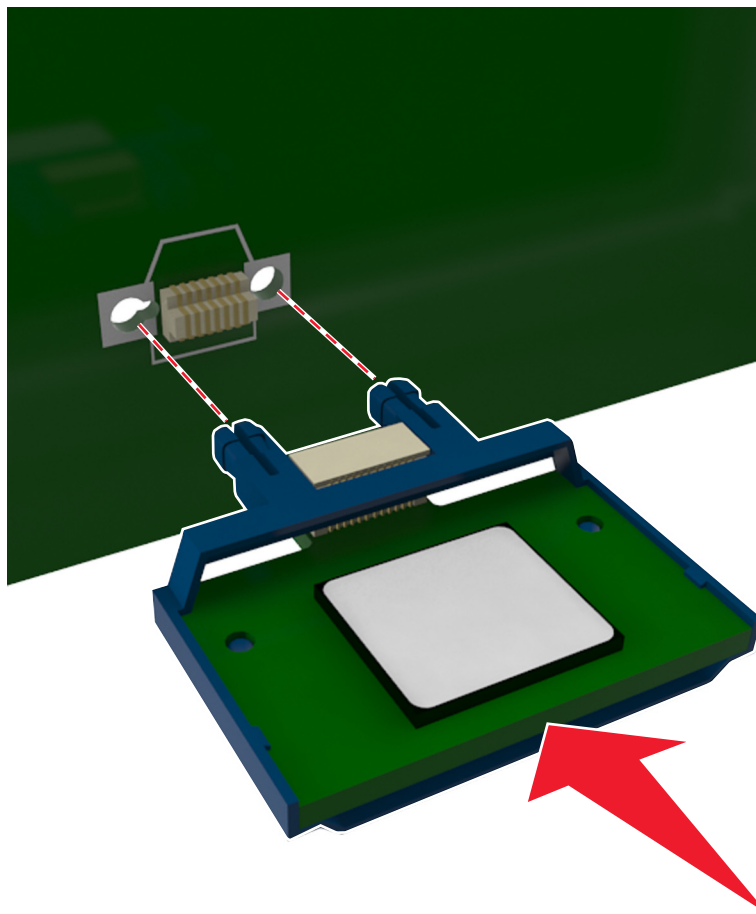

**Attention — Dommages potentiels :** Une installation incorrecte de la carte peut entraîner des dégâts pour la carte et la carte contrôleur.

**Remarque :** Le connecteur de la carte doit être en contact avec la carte contrôleur sur toute sa longueur.

5 Fermez la porte d'accès à la carte contrôleur.

**Remarque :** Lorsque le logiciel de l'imprimante et les options matérielles sont installées, il peut être nécessaire d'ajouter manuellement les options dans le pilote de l'imprimante afin qu'elles soient disponibles pour des travaux d'impression. Pour plus d'informations, reportez-vous à la section « Mise à jour des options disponibles dans le pilote d'imprimante », page 22.

## Installation des options matérielles

### Installation des tiroirs optionnels

**⚠ MISE EN GARDE—RISQUE D'ELECTROCUTION** : Si vous accédez à la carte contrôleur ou installez du matériel en option ou des périphériques mémoire alors que l'imprimante est déjà en service, mettez celle-ci hors tension et débranchez son câble d'alimentation de la prise électrique avant de poursuivre. Si d'autres périphériques sont connectés à l'imprimante, mettez-les également hors tension et débranchez tous les câbles reliés à l'imprimante.

- 1 Mettez l'imprimante hors tension à l'aide du commutateur Marche/arrêt et débranchez le cordon d'alimentation de la prise électrique.



- 2 Déballez le tiroir et retirez tout matériau d'emballage.
- 3 Retirez le tiroir de la base.

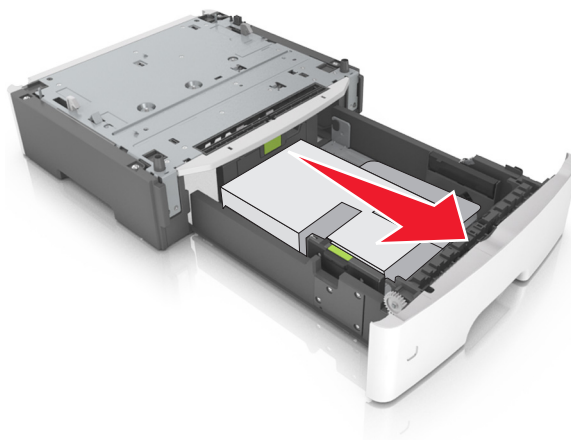

- 4 Retirez tout matériau d'emballage de l'intérieur du tiroir.
- 5 Insérez le tiroir dans la base.
- 6 Placez le tiroir à proximité de l'imprimante.

7 Aligned l'imprimante sur le tiroir, puis abaissez-la lentement pour la mettre en place.

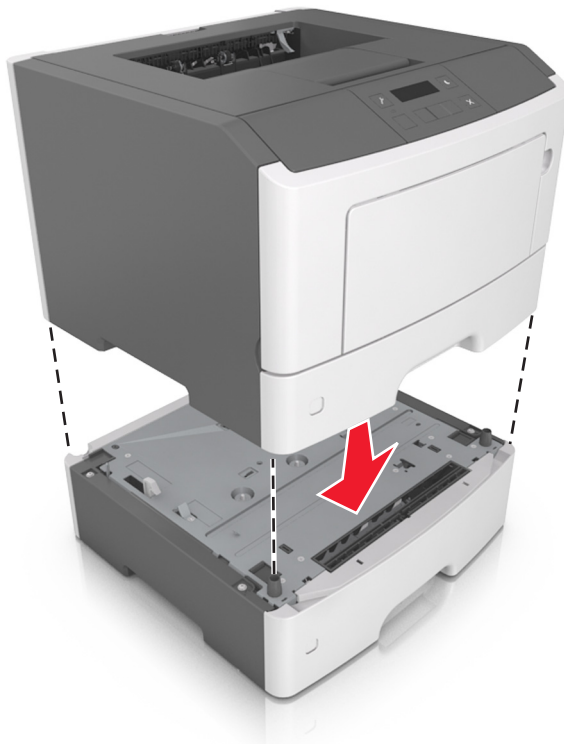

8 Branchez le cordon d'alimentation sur l'imprimante, puis sur une prise de courant correctement reliée à la terre, puis mettez l'imprimante sous tension.



**Remarque :** Une fois le logiciel de l'imprimante et les options matérielles installées, il peut être nécessaire d'ajouter manuellement les options dans le pilote de l'imprimante afin qu'elles soient disponibles pour des travaux d'impression. Pour plus d'informations, reportez-vous à la section « Mise à jour des options disponibles dans le pilote d'imprimante », page 22.

## Connexion des câbles

Reliez l'imprimante à l'ordinateur à l'aide d'un câble USB parallèle, ou au réseau à l'aide d'un câble Ethernet.

Assurez-vous de faire correspondre les éléments suivants :

- Le symbole USB du câble avec le symbole USB de l'imprimante
- Le câble parallèle approprié avec le port parallèle

- Le câble Ethernet approprié avec le port Ethernet

**Attention — Dommages potentiels :** Lors de l'impression, ne touchez pas au câble USB, à l'adaptateur réseau ou à la zone de l'imprimante illustrée. Vous risqueriez de perdre des données ou de causer un dysfonctionnement.

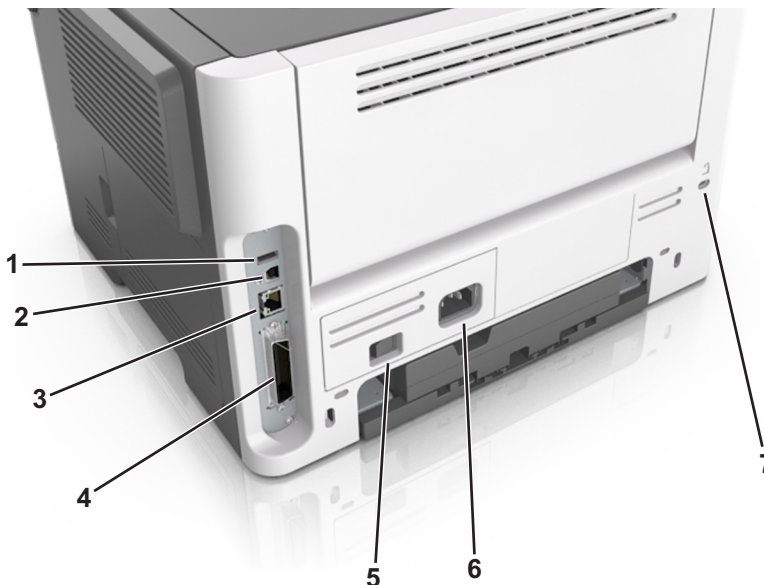

	Utilisez	Pour
1	Port USB*	Connectez un adaptateur réseau sans fil en option.
2	Port USB de l'imprimante	Connectez l'imprimante à un ordinateur.
3	Port Ethernet*	Connectez l'imprimante à un réseau.
4	Port parallèle*	Connectez l'imprimante à un ordinateur.
5	Commutateur d'alimentation	Allumer ou éteindre l'imprimante.
6	Prise du cordon d'alimentation de l'imprimante	Connecter l'imprimante à une prise électrique.
7	Fente de sécurité	Installer un verrou qui empêchera tout déplacement de l'imprimante.

\* Ces ports sont uniquement disponibles sur certains modèles d'imprimantes.

## Configuration du logiciel d'imprimante

### Installation du logiciel de l'imprimante

**Remarque :** Si vous avez installé auparavant le logiciel de l'imprimante sur cet ordinateur et que vous devez le réinstaller, désinstallez d'abord le logiciel actuel.

#### Pour les utilisateurs Windows

- 1 Fermez tous les programmes.
- 2 Insérez le CD *Logiciel et Documentation*.

Si la boîte de dialogue d'installation n'apparaît pas après une minute, lancez le CD manuellement :

- a Cliquez sur  ou sur **Démarrer**, puis sur **Exécuter**.
- b Dans la boîte de dialogue Démarrer Recherche ou Exécuter, tapez **D : \setup.exe**, où **D** correspond à la lettre de votre lecteur CD ou DVD.
- c Appuyez sur **Entrée** ou cliquez sur **OK**.

**3** Cliquez sur **Installer**, puis suivez les instructions qui s'affichent sur l'écran de l'ordinateur.

### Pour les utilisateurs Macintosh

**1** Fermez toutes les applications.

**2** Insérez le CD *Logiciel et Documentation*.

Si la boîte de dialogue d'installation ne s'affiche pas au bout d'une minute, cliquez sur l'icône du CD sur le bureau.

**3** Cliquez deux fois sur le programme d'installation du logiciel et suivez les instructions qui s'affichent sur l'écran de l'ordinateur.

**Remarque :** Pour tirer le meilleur parti de toutes les fonctionnalités de l'imprimante, sélectionnez l'option d'installation personnalisée, puis sélectionnez tous les programmes répertoriés.

### Utilisation d'Internet

**1** Rendez-vous sur le site Web de Lexmark à l'adresse <http://support.lexmark.com>.

**2** Accédez à :

**Assistance & Téléchargements** > sélectionnez votre imprimante > sélectionnez votre système d'exploitation

**3** Téléchargez le pilote et installez son logiciel de l'imprimante.

## Installation de l'utilitaire Paramètres de l'imprimante locale

**1** Visitez <http://support.lexmark.com>, puis téléchargez le logiciel.

**2** Double-cliquez sur le logiciel que vous avez téléchargé.

**3** Sélectionnez un type d'installation, puis cliquez sur **Installer**.

**4** Cliquez sur **Installer** pour lancer l'installation.

**5** Cliquez sur **Accepter** pour accepter l'accord de licence.

**6** Cliquez sur **Continuer** et suivez les instructions qui s'affichent sur l'écran de l'ordinateur.

### Remarques :

- Au moyen de l'utilitaire Paramètres de l'imprimante locale, modifiez les paramètres d'intensité du toner, d'économie énergie et de format de papier de tous les travaux d'impression. Utilisez le logiciel de l'imprimante pour modifier ces paramètres pour des travaux d'impression ponctuels.
- Cet utilitaire n'est pris en charge que sur certains modèles d'imprimante.

## Mise à jour des options disponibles dans le pilote d'imprimante

Lorsque le logiciel et les options matérielles de l'imprimante sont installées, il peut être nécessaire d'ajouter manuellement les options dans le pilote d'imprimante afin qu'elles soient disponibles pour des travaux d'impression.

## Pour les utilisateurs Windows

- 1 Ouvrez le dossier Imprimantes.
  - a Cliquez sur  ou sur **Démarrer**, puis sur **Exécuter**.
  - b Dans la boîte de dialogue Démarrer Recherche ou Exécuter, saisissez **contrôler les imprimantes**.
  - c Appuyez sur **Entrée** ou cliquez sur **OK**.
- 2 Sélectionnez l'imprimante.
- 3 Cliquez avec le bouton droit de la souris sur l'imprimante et sélectionnez **Propriétés**.
- 4 Cliquez sur l'onglet **Configuration**.
- 5 Effectuez l'une des opérations suivantes :
  - Cliquez sur **Mettre à jour - Interroger l'imprimante**.
  - Sous Options de configuration, ajoutez manuellement les options matérielles installées.
- 6 Cliquez sur **Appliquer**.

## Pour les utilisateurs Macintosh

- 1 A partir du menu Pomme, naviguez jusqu'à l'une des options suivantes :
  - **Préférences système > Imprimantes et scanners > sélectionnez votre imprimante > Options et consommables > Pilote**
  - **Préférences système > Imprimantes et télécopieurs > sélectionnez votre imprimante > Options et consommables > Pilote**
- 2 Ajoutez toute option matérielle installée, puis cliquez sur **OK**.

## Utilisation en réseau

### Remarques :

- Avant de configurer l'imprimante sur un réseau sans fil, achetez un adaptateur réseau sans fil MarkNet™ N8352. Pour plus d'informations sur l'installation de l'adaptateur réseau sans fil, reportez-vous à la notice d'utilisation qui l'accompagne.
- *SSID* (Service Set Identifier) est le nom attribué à un réseau sans fil. WEP (Wired Equivalent Privacy), WPA (Wi-Fi Protected Access), WPA2 et 802.1X - RADIUS sont des types de sécurité utilisés sur un réseau.

## Préparation de la configuration de l'imprimante sur un réseau Ethernet

Pour configurer votre imprimante pour un réseau Ethernet, organisez les informations suivantes avant de commencer :

**Remarque :** si votre réseau affecte automatiquement des adresses IP aux ordinateurs et imprimantes, passez à l'installation de l'imprimante.

- Adresse IP valide et unique de l'imprimante à utiliser sur le réseau
- Passerelle du réseau

- Masque de réseau
- Surnom de l'imprimante (facultatif)

**Remarque** : un surnom d'imprimante peut faciliter l'identification de cette dernière sur le réseau. Vous pouvez utiliser le surnom d'imprimante par défaut ou affecter un nom facile à retenir.

Vous aurez besoin d'un câble Ethernet pour connecter l'imprimante au réseau et d'un port disponible pour la connexion physique. Chaque fois que cela est possible, utilisez un câble réseau neuf pour éviter d'éventuels problèmes causés par un câble endommagé.

## Installation de l'imprimante sur un réseau Ethernet

### Pour les utilisateurs Windows

**1** Insérez le CD *Logiciel et Documentation*.

Si la boîte de dialogue d'installation n'apparaît pas après une minute, lancez le CD manuellement :

- a Cliquez sur  ou sur **Démarrer**, puis sur **Exécuter**.
- b Dans la boîte de dialogue Démarrer Recherche ou Exécuter, tapez **D : \setup.exe**, où **D** correspond à la lettre du lecteur CD ou DVD.
- c Appuyez sur **Entrée** ou cliquez sur **OK**.

**2** Cliquez sur **Installer**, puis suivez les instructions qui s'affichent sur l'écran de l'ordinateur.

**3** Sélectionnez **Connexion Ethernet**, puis cliquez sur **Continuer**.

**4** Raccordez le câble Ethernet lorsque vous y êtes invité.

**5** Sélectionnez l'imprimante dans la liste, puis cliquez sur **Continuer**.

**Remarque** : Si l'imprimante configurée ne figure pas dans la liste, cliquez sur **Modifier la recherche**.

**6** Suivez les instructions qui s'affichent à l'écran.

### Pour les utilisateurs Macintosh

**1** Autorisez le serveur DHCP du réseau à attribuer une adresse IP à l'imprimante.

**2** Obtenez l'adresse IP de l'imprimante :

- A partir du panneau de commandes de l'imprimante
- Depuis la section TCP/IP du menu Réseau/Ports menu
- En imprimant une page de configuration réseau ou une page des paramètres du menu, puis en localisant la section TCP/IP

**Remarque** : Cette adresse IP vous sera nécessaire si vous configurez l'accès pour des ordinateurs qui se trouvent sur un sous-réseau différent de celui de l'imprimante.

**3** Installez le pilote d'imprimante sur l'ordinateur.

- a Insérez le CD *Logiciel et documentation*, puis double-cliquez sur le programme d'installation de l'imprimante.
- b Suivez les instructions qui s'affichent à l'écran.
- c Sélectionnez une destination, puis cliquez sur **Continuer**.
- d Sur l'écran Installation standard, cliquez sur **Installer**.



- e Saisissez le mot de passe utilisateur, puis cliquez sur **OK**.  
Toutes les applications nécessaires sont installées sur l'ordinateur.
- f Cliquez sur **Fermer** une fois l'installation terminée.

#### 4 Ajoutez l'imprimante.

- Pour l'impression IP :
  - a A partir du menu Pomme, naviguez jusqu'à l'une des options suivantes :
    - **Préférences système >Imprimantes et scanners**
    - **Préférences système >Imprimantes et télécopieurs**
  - b Cliquez sur +.
  - c Cliquez sur l'onglet **IP**.
  - d Tapez l'adresse IP de l'imprimante dans le champ d'adresse, puis cliquez sur **Ajouter**.
- Pour l'impression AppleTalk :

##### Remarques :

- assurez-vous qu'AppleTalk est activé sur l'imprimante.
- Cette fonction n'est prise en charge que sur Mac OS X version 10.5.

- a Dans le menu Pomme, naviguez jusqu'à :  
**Préférences système >Imprimantes et télécopieurs**
- b Cliquez sur +, puis accédez à :  
**AppleTalk > sélectionnez votre imprimante >Ajouter**

## Préparation de l'installation de l'imprimante sans fil sur un réseau sans fil.

### Remarques :

- Assurez-vous que votre adaptateur réseau sans fil est installé sur votre imprimante et qu'il fonctionne correctement.
- Assurez-vous que votre point d'accès (routeur sans fil) est activé et qu'il fonctionne correctement.

Assurez-vous que vous disposez des informations suivantes avant de configurer les paramètres de l'imprimante sans fil :

- **SSID** : le SSID correspond au nom du réseau.
- **Mode sans fil (ou mode réseau)** : le mode peut être infrastructure ou ad hoc.
- **Canal (réseaux sans fil ad hoc)** : par défaut, le réglage automatique du canal est sélectionné pour les réseaux en mode infrastructure.

Certains réseaux en mode ad hoc requièrent également le réglage automatique. Demandez conseil auprès de votre assistant système si vous avez des doutes concernant le canal à sélectionner.

- **Méthode de sécurité** : il existe trois options de base pour la méthode de sécurité :
  - Clé WEP :
 

Si votre réseau utilise plus d'une clé WEP, vous pouvez saisir jusqu'à quatre clés dans les zones prévues à cet effet. Pour sélectionner la clé en cours d'utilisation sur le réseau, sélectionnez la clé WEP transmise par défaut.

*ou*
  - Clé préparatagée ou phrase de passe WPA ou WPA2
 

Le mot de passe WPA comprend une fonction de cryptage comme couche supplémentaire de sécurité. La méthode de cryptage peut être AES ou TKIP. La méthode de cryptage doit être la même pour le routeur et l'imprimante, faute de quoi l'imprimante sera dans l'impossibilité de communiquer sur le réseau.
  - 802.1X–RADIUS
 

Si vous installez l'imprimante sur un réseau 802.1X, les informations suivantes vous seront nécessaires :

    - Type d'authentification
    - Type d'authentification interne
    - Nom d'utilisateur et mot de passe 802.1X
    - Certificats
  - Pas de sécurité
 

Si votre réseau sans fil n'utilise aucune méthode de sécurité, vous ne possédez aucune information de sécurité.

**Remarque** : il est déconseillé d'utiliser un réseau sans fil non sécurisé.

#### Remarques :

- si vous ne connaissez pas le SSID du réseau auquel votre ordinateur est connecté, lancez l'utilitaire sans fil de votre adaptateur réseau, puis recherchez le nom du réseau. Si vous ne trouvez pas le SSID ou les informations de sécurité de votre réseau, consultez la documentation fournie avec le point d'accès ou adressez-vous à votre technicien de support technique.
- Pour obtenir la clé / phrase de passe WPA/WPA2 prépartagée du réseau sans fil, reportez-vous à la documentation fournie avec votre point d'accès, à la page Web associée au point d'accès, ou encore consultez votre technicien de support technique.

## Connexion de l'imprimante à un réseau sans fil à l'aide de Wi-Fi Protected Setup

Avant de connecter l'imprimante à un réseau sans fil, vérifiez les points suivants :

- Le point d'accès (routeur sans fil) est certifié WPS (Wi-Fi Protected Setup) ou compatible WPS. Pour plus d'informations, consultez la documentation fournie avec votre point d'accès.
- Un adaptateur réseau sans fil installé sur votre imprimante est raccordé et fonctionne correctement. Pour plus d'informations, reportez-vous à la notice d'utilisation fournie avec l'adaptateur réseau sans fil.

#### Utilisation de la méthode PBC (Push Button Configuration, configuration des boutons de commande)

1 A partir du panneau de commandes de l'imprimante, naviguez jusqu'à :

 >Réseau/Ports >  >Réseau [x] >  >Configuration réseau [x] >  >Sans fil >  >Wi-Fi Protected Setup >  >Démarrer Méthode PBC > 

2 Suivez les instructions qui s'affichent sur l'écran de l'imprimante.

## Utilisation de la méthode PIN (Personal Identification Number, numéro d'identification personnel)

1 A partir du panneau de commandes de l'imprimante, naviguez jusqu'à :

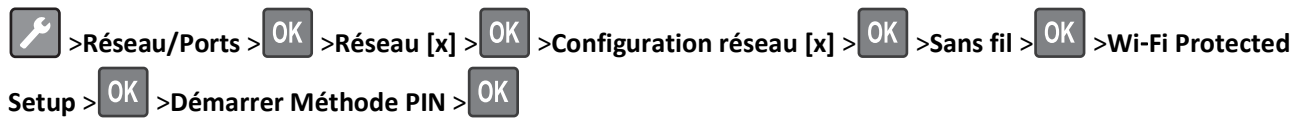

2 Copiez le code PIN WPS à huit chiffres.

3 Ouvrez un navigateur Web, puis tapez l'adresse IP de votre d'accès dans le champ d'adresse.

### Remarques :

- L'adresse IP apparaît sous la forme de quatre séries de chiffres séparées par des points, par exemple 123.123.123.123.
- Si vous utilisez un serveur proxy, désactivez-le temporairement pour charger correctement la page Web.

4 Accédez aux paramètres WPS. Pour plus d'informations, consultez la documentation fournie avec votre point d'accès.

5 Entrez le code PIN à huit chiffres, puis enregistrez le paramètre.

## Connexion de l'imprimante à un réseau sans fil à l'aide du logiciel de l'imprimante

### Utilisation de l'Utilitaire de configuration sans fil (Windows uniquement)

L'utilitaire de configuration sans fil vous permet de :

- Configurer l'imprimante pour qu'elle se connecte à un réseau sans fil existant.
- Ajouter une imprimante à un réseau ad hoc existant.
- Modifier les paramètres sans fil après l'installation.
- Installer l'imprimante sur d'autres ordinateurs du réseau.

### Installation de Wireless Setup Utility

1 Allez sur le site Web de Lexmark au <http://support.lexmark.com>.

2 Téléchargez la dernière version de Wireless Setup Utility.

3 Double-cliquez sur le programme d'installation du logiciel que vous avez téléchargé.

4 Suivez les instructions à l'écran.

### Lancement de l'utilitaire Wireless Setup Utility

#### Remarques :

- Assurez-vous que l'imprimante est allumée.
- Vérifiez qu'un adaptateur réseau sans fil est installé sur votre imprimante et fonctionne correctement.

1 Cliquez sur  ou **Démarrer**.

2 Cliquez sur **Tous les programmes** ou **Programmes** puis sélectionnez le dossier du programme de l'imprimante dans la liste.

- 3 Sélectionnez votre imprimante et allez sur:  
**Accueil de l'imprimante >Paramètres >Wireless Setup Utility**
- 4 Suivez les instructions à l'écran.

### Utilisation de l'Assistant de configuration sans fil (Macintosh uniquement)

L'assistant de configuration sans fil vous permet de :

- Configurer l'imprimante pour qu'elle se connecte à un réseau sans fil existant.
- Ajouter une imprimante à un réseau ad hoc existant.
- Modifier les paramètres sans fil après l'installation.
- Installer l'imprimante sur d'autres ordinateurs du réseau.

#### Installation de l'Assistant de configuration sans fil

- 1 Allez sur le site Web de Lexmark au <http://support.lexmark.com>.
- 2 Téléchargez la dernière version de l'application Assistant de configuration sans fil.
- 3 Double-cliquez sur le programme d'installation du logiciel que vous avez téléchargé.
- 4 Suivez les instructions à l'écran.

#### Lancement de l'Assistant de configuration sans fil

##### Remarques :

- Assurez-vous que l'imprimante est allumée.
- Vérifiez qu'un adaptateur réseau sans fil est installé sur votre imprimante et fonctionne correctement.

- 1 Dans le Finder, naviguez jusqu'à :

**Applications** > sélectionnez le dossier de votre imprimante

- 2 Double-cliquez sur **Assistant de configuration sans fil**, puis suivez les instructions qui s'affichent sur l'écran de l'ordinateur.

**Remarque :** Si vous rencontrez des problèmes lors de l'exécution de l'application, cliquez sur .

### Connexion de l'imprimante à un réseau sans fil à l'aide du serveur Web incorporé

Avant de commencer, vérifiez les points suivants :

- Votre imprimante est connectée temporairement à un réseau Ethernet.
- Un adaptateur réseau sans fil est installé sur votre imprimante et fonctionne correctement. Pour plus d'informations, reportez-vous à la notice d'utilisation fournie avec votre adaptateur réseau sans fil.

- 1 Ouvrez un navigateur Web, puis tapez l'adresse IP de l'imprimante dans le champ d'adresse.

##### Remarques :

- Voir l'adresse IP de l'imprimante sur son panneau de commandes. L'adresse IP apparaît sous la forme de quatre séries de chiffres séparées par des points, par exemple 123.123.123.123.

- Si vous utilisez un serveur proxy, désactivez-le temporairement pour charger correctement la page Web.

**2** Cliquez sur **Paramètres >Réseau/Ports >Sans fil**.

**3** Modifiez les paramètres afin qu'ils correspondent à ceux de votre point d'accès (routeur sans fil).

**Remarque :** Veillez à entrer le SSID correct.

**4** Cliquez sur **Soumettre**.

**5** Mettez l'imprimante hors tension, puis débranchez le câble Ethernet. Ensuite, attendez au moins cinq secondes avant de remettre l'imprimante sous tension.

**6** Pour vérifier si votre imprimante est connectée au réseau, imprimez une page de configuration du réseau. Dans la section Carte réseau [x], vérifiez si l'état est Connectée.

## Vérification de la configuration de l'imprimante

### Impression d'une page des paramètres de menu

L'impression de la page des paramètres de menus permet de contrôler les paramètres de menus actuels et de vérifier si les options de l'imprimante sont correctement définies.

**Remarque :** Si vous n'avez pas modifié de paramètres de menu, la page des paramètres de menu liste alors tous les paramètres usine. Lorsque vous sélectionnez et enregistrez d'autres paramètres dans les menus, ils remplacent les paramètres usine dans les *paramètres utilisateur par défaut*. Un paramètre utilisateur par défaut s'applique jusqu'à ce que vous retourniez dans le menu, que vous sélectionniez une valeur et que vous l'enregistriez.

A partir du panneau de commandes de l'imprimante, naviguez jusqu'à :



### Impression d'une page de configuration du réseau

Si l'imprimante est connectée à un réseau, imprimez une page de configuration du réseau pour vérifier la connexion réseau. Cette page permet également d'obtenir des informations importantes qui vous aident à configurer les impressions réseau.

**1** A partir du panneau de commandes de l'imprimante, naviguez jusqu'à :



**Remarque :** Si un serveur d'impression interne en option est installé, le message **Réseau [x] page de configuration** s'affiche.

**2** Vérifiez la première section de la page de configuration du réseau et assurez-vous que l'état est Connecté.

Si l'état est Non connecté, il se peut que la connexion de réseau local ne soit pas activée ou que le câble réseau ne fonctionne pas correctement. Consultez un technicien de support système pour trouver une solution, puis imprimez une nouvelle page de configuration réseau.

## Chargement de papier et de supports spéciaux

Le choix et le chargement du papier et des supports spéciaux peuvent affecter la fiabilité de l'impression des documents. Pour des informations supplémentaires, reportez-vous aux sections « Réduction des risques de bourrage », page 105 et « Stockage du papier », page 48.

### Définition du type et du format de papier

1 A partir du panneau de commandes de l'imprimante, allez sur :

 >Menu Papier >  >Format/Type de papier > 

2 Sélectionnez **Format tiroir [x]** ou **Type tiroir [x]**, puis appuyez sur .

3 Modifiez le format ou le type de papier, puis appuyez sur .

#### Remarques :

- Le paramètre de format de papier du tiroir 250 feuilles standard (Tiroir 1), du tiroir 250 ou 550 feuilles en option (Tiroir 2) et le chargeur multifonction doivent être définis manuellement dans le menu Format de papier.
- Par défaut, le type de papier du Tiroir 1 est Papier ordinaire.
- Le type de papier par défaut du chargeur multifonction est le Type perso 6.
- Le paramètre de type de papier doit être défini manuellement pour l'ensemble des tiroirs.





## Configuration des paramètres de papier Universel

Le format papier Universel est un paramètre défini par l'utilisateur qui permet d'imprimer sur des formats de papier qui ne sont pas prédéfinis dans les menus de l'imprimante.

### Remarques :





- Le plus grand format Universel pris en charge est 216 x 355,6 mm (8,5 x 14 pouces).
- Le plus petit format de papier Universel pris en charge pris en charge par le chargeur multifonction est 76 x 127 mm (3 x 5 pouces). Le plus petit format de papier Universel pris en charge pris en charge par le tiroir en option est 183 x 210 mm (7.2 x 8.3 pouces).

A partir du panneau de commandes de l'imprimante, allez sur :

 >Menu Papier >  >Configuration Universel >  >Unités of Measure >  > sélectionnez une unité de mesure > 

### Indiquez la hauteur et la largeur du papier.

1 A partir du panneau de commandes de l'imprimante, allez sur :

 >Menu Papier >  >Configuration Universel >  >Unités of Measure >  > sélectionnez une unité de mesure > 

2 Appuyez sur les flèches jusqu'à ce que **Unités de mesure** ou **Hauteur portrait** apparaisse, puis appuyez sur .

3 Modifiez les paramètres, puis appuyez sur .

## Utilisation du réceptacle standard et de la butée

Le réceptacle standard peut contenir jusqu'à 150 feuilles de papier 75 g/m<sup>2</sup>. Il réceptionne les impressions face vers le bas. Le réceptacle standard dispose d'une butée qui empêche le papier de glisser vers l'avant de l'imprimante.

Pour ouvrir la butée, tirez-la droit vers vous.

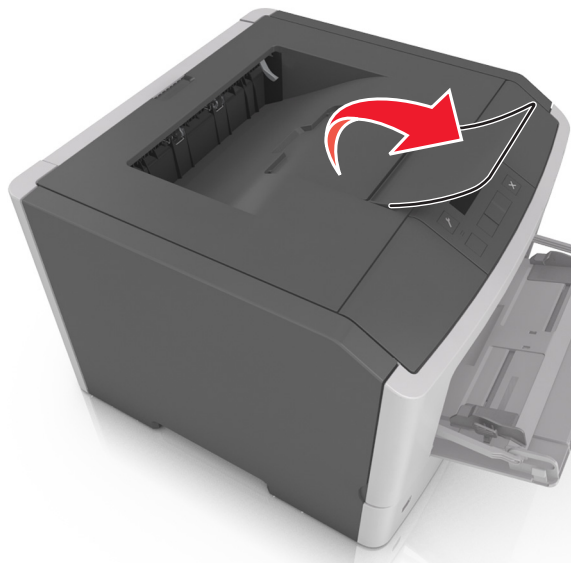

**Remarque :** Fermez la butée lorsque vous déplacez l'imprimante.

## Chargement des tiroirs

**⚠ AVERTISSEMENT—RISQUE DE BLESSURE :** Pour réduire le risque d'instabilité de l'appareil, chargez chaque bac séparément. Laissez tous les bacs fermés aussi longtemps que vous ne les utilisez pas.

- 1 Retirez complètement le bac.

**Remarque :** Ne retirez pas les bacs lorsqu'un t est en cours d'impression ou lorsque le message **Occupé** apparaît à l'écran de l'imprimante. Vous risqueriez de provoquer des brouillages.





- 2 Pincez le taquet du guide de largeur et glissez-le jusqu'à la position correspondant au format du papier que vous chargez

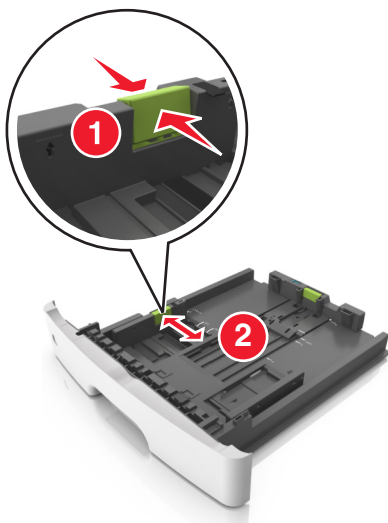

- 3 Déverrouillez le guide de longueur. Pincez le taquet du guide de longueur et glissez-le jusqu'à la position correspondant au format du papier que vous chargez.

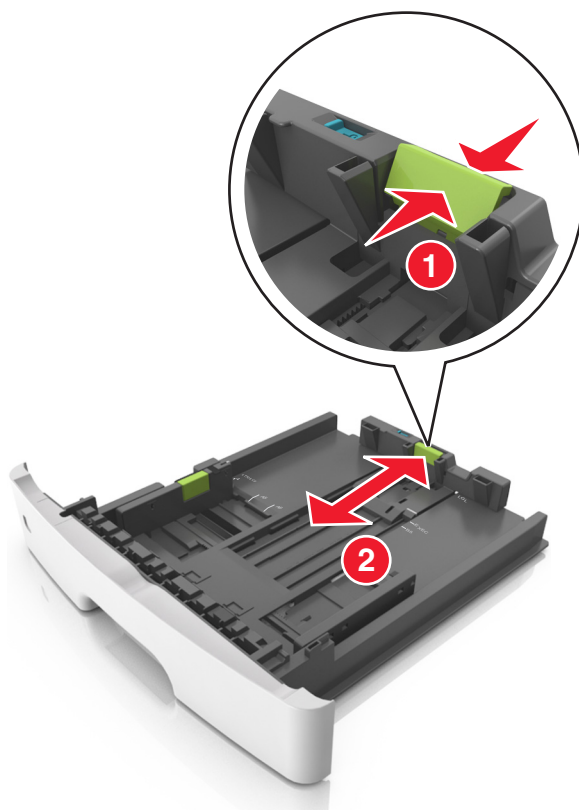

**Remarques :**

- Avec certains formats de papier tels que les formats Lettre, Légal et A4, pincez le taquet du guide de longueur et faites-le glisser vers l'arrière de façon à l'ajuster à la longueur du papier.

- Lorsque vous chargez du papier de format Légal, le guide de longueur dépasse de la base et expose le papier à la poussière. Pour protéger le papier contre la poussière, vous pouvez acheter séparément un couvercle anti-poussière. Pour plus d'informations, contactez l'assistance clientèle.
- Si vous chargez du papier de format A6 dans le tiroir standard, pincez le taquet du guide de longueur et glissez-le vers le centre du tiroir, sur la position du format A6.
- Assurez-vous que les guides de largeur et de longueur sont alignés sur les repères de format de papier, sur le dessous du tiroir.

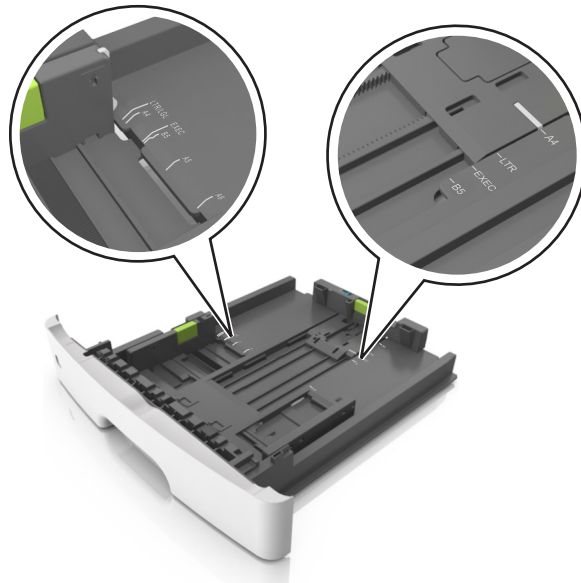

- 4** Déramez les feuilles pour les détacher, puis ventilez-les. Ne pliez pas le papier et ne le froissez pas. Egalisez les bords sur une surface plane.

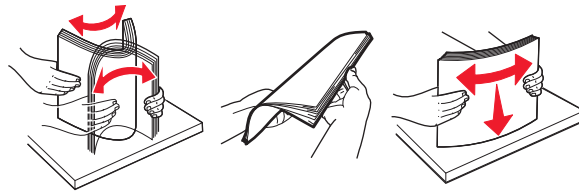

**5** Chargez la pile de papier.**Remarques :**

- Chargez le papier recyclé ou préimprimé en orientant la face à imprimer vers le bas.
- Placez le papier préperforé en orientant les trous sur le bord supérieur vers l'avant du tiroir.
- Chargez le papier à en-tête face vers le bas, en orientant le bord supérieur de la feuille vers l'avant du tiroir. Pour l'impression recto verso, chargez le papier à en-tête face à imprimer vers le haut, le bord inférieur de la feuille étant dirigé vers l'avant du tiroir.
- Vérifiez que le papier n'atteint pas le repère de chargement maximal indiqué sur le bord du guide de largeur.

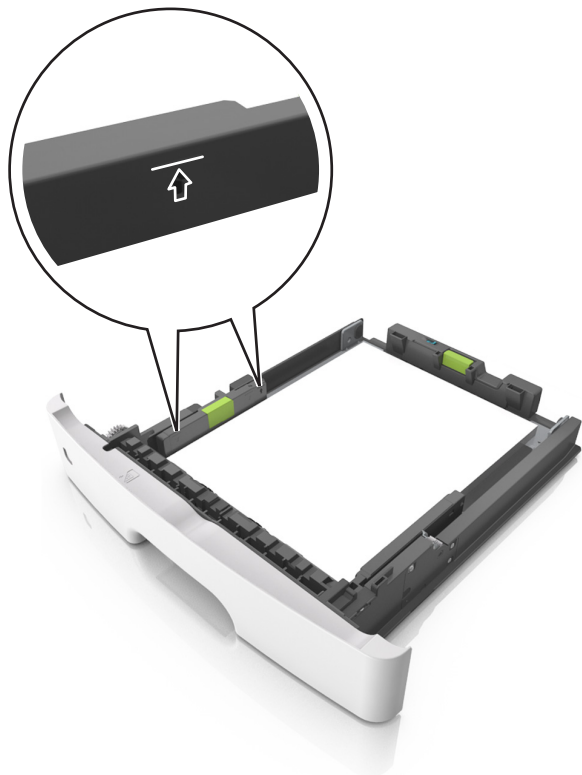

**6** Insérez le bac.



**7** A partir du panneau de commandes de l'imprimante, définissez le format et le type de papier dans le menu Papier de manière à ce qu'ils correspondent au papier chargé dans le tiroir.

**Remarque :** Réglez le format et le type de papier corrects afin d'éviter les problèmes de bourrage papier et de qualité d'impression.

## Alimentation du chargeur multifonction

Utilisez le dispositif d'alimentation polyvalent lorsque vous imprimez sur différents types et formats de papier ou sur du papier spécial, notamment des bostols, des transparents, des étiquettes en papier et des enveloppes. Vous pouvez également l'utiliser pour des travaux d'impression d'une seule page sur du papier à en-tête.

- 1 Ouvrez le chargeur multifonction.

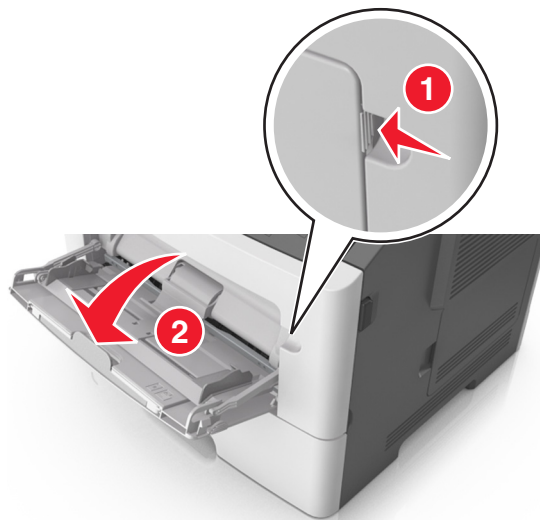

- a Tirez le prolongateur du chargeur multifonction.



- b Tirez délicatement le prolongateur pour agrandir et ouvrir complètement le dispositif d'alimentation polyvalent.



- 2 Pincez la patte du guide de largeur gauche, puis déplacez les guides de façon à les ajuster au format du papier que vous chargez.

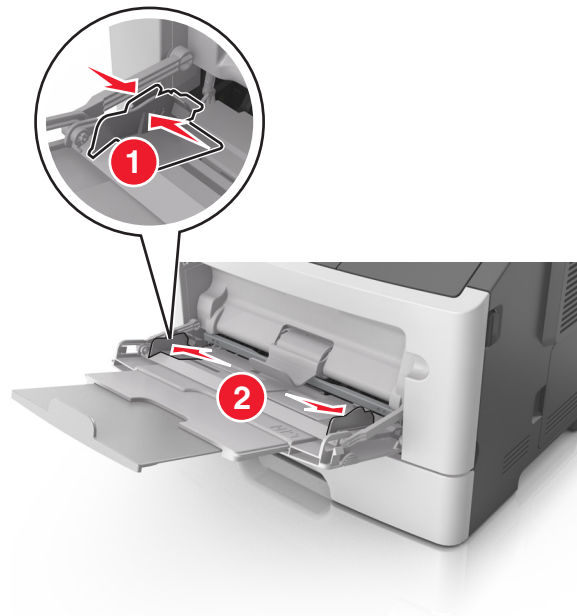

- 3 Préparez le papier ou les supports spéciaux à charger.

- Déramez les feuilles de papier pour les assouplir, puis ventilez-les. Ne pliez pas le papier et ne le froissez pas. Egalisez les bords sur une surface plane.

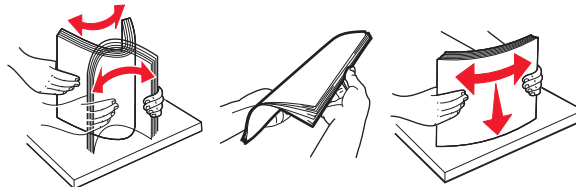

- Tenez les transparents par les bords. Déramez la pile de transparents pour les assouplir, puis ventilez-les. Egalisez les bords sur une surface plane.

**Remarque :** Evitez de toucher la face d'impression des transparents. Attention à ne pas les rayer.

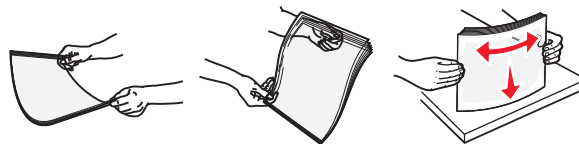

- Déramez la pile d'enveloppes pour les assouplir, puis ventilez-les. Egalisez les bords sur une surface plane.



- 4 Chargez le papier ou le support spécial.

**Remarque :** Veillez à ce que le papier ou le support spécial ne dépasse le repère de chargement maximal situé sur les guide-papier. Tout chargement excessif peut provoquer des bourrages.

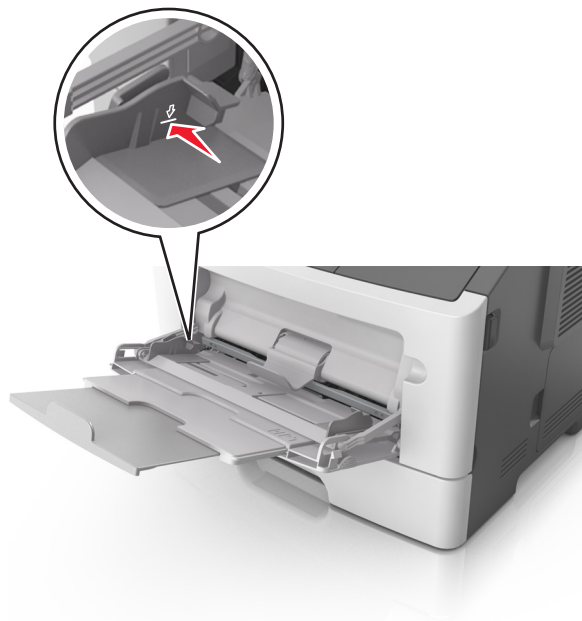

- Chargez le papier, les brosses et les transparents en positionnant la face imprimable recommandée vers le haut, bord supérieur en premier. Pour plus d'informations sur le chargement des transparents, reportez-vous à leur emballage.



- Chargez le papier à en-tête, face à imprimer vers le haut et bord supérieur en premier. Pour l'impression recto verso, chargez le papier à en-tête face à imprimer vers le bas et bord inférieur en premier.



- Chargez les enveloppes rabat vers la gauche, face imprimable vers le bas.



**Attention — Dommages potentiels :** n'utilisez jamais d'enveloppes avec timbre, agrafe, fermoir, fenêtre, revêtement intérieur couché ou bande autocollante. Ces enveloppes peuvent endommager sérieusement l'imprimante.

- 5 A partir du panneau de commandes de l'imprimante, définissez le format et le type du papier dans le menu Papier de manière à ce qu'ils correspondent au papier ou au papier spécial qui est chargé dans le dispositif d'alimentation polyvalent.

## Chaînage et annulation du chaînage de bacs

L'imprimante met les tiroirs en chaîne lorsqu'ils ont un format et un type de papier identiques. Lorsqu'un tiroir chaîné est vide, le support d'impression est extrait du tiroir chaîné suivant. Il est vivement conseillé d'attribuer un nom de type spécifique à tous les papiers uniques, comme ceux disposant d'un en-tête et les autres en couleurs afin que les tiroirs ne soient pas automatiquement chaînés, une fois le papier inséré.

## Chaînage et annulation du chaînage de bacs

### Utilisation d'Embedded Web Server

- 1 Ouvrez un navigateur Web, puis tapez l'adresse IP de l'imprimante dans le champ d'adresse.

#### Remarques :

- L'adresse IP de l'imprimante figure dans la section TCP/IP du menu Réseau/Ports. L'adresse IP apparaît sous la forme de quatre séries de chiffres séparées par des points, par exemple 123.123.123.123.
- Si vous utilisez un serveur proxy, désactivez-le temporairement pour charger correctement la page Web.

- 2 Cliquez sur **Paramètres >Menu papier**.

- 3 Modifiez les paramètres du tiroir pour spécifier le format et le type du papier chargé.

- Pour lier des tiroirs, veillez à ce que leur format et leur type de papier soient identiques.
- Pour annuler la liaison des tiroirs, veillez à ce que le type ou le format de papier qu'ils renferment *ne correspondent pas*.

- 4 Cliquez sur **Soumettre**.



## Utilisation des paramètres de l'imprimante sur l'ordinateur

Selon le système d'exploitation, accédez au menu Papier à l'aide de l'utilitaire Paramètres de l'imprimante locale ou de Paramètres de l'imprimante.

**Remarque :** Vous pouvez également spécifier le format et le type de papier du tiroir à l'aide du panneau de commandes de l'imprimante. Pour plus d'informations, reportez-vous à la section « Définition du type et du format de papier », page 30.

**Attention — Dommages potentiels :** Le papier chargé dans le bac doit correspondre au type de papier utilisé par l'imprimante. La température de l'unité de fusion varie en fonction du type de papier spécifié. Des problèmes d'impression peuvent survenir si les paramètres ne sont pas correctement configurés.

## Configuration d'un nom de type de papier personnalisé

### Utilisation d'Embedded Web Server

- 1 Ouvrez un navigateur Web, puis tapez l'adresse IP de l'imprimante dans le champ d'adresse.

**Remarques :**

- imprimer une page de configuration du réseau ou la page de paramètres de menus, puis identifier l'adresse IP dans la section TCP/IP. L'adresse IP apparaît sous la forme de quatre séries de chiffres séparées par des points, par exemple 123.123.123.123.
- Si vous utilisez un serveur proxy, désactivez-le temporairement pour charger correctement la page Web.

- 2 Cliquez sur **Paramètres >Menu papier >Noms personnalisés**.

- 3 Sélectionnez un nom personnalisé, puis saisissez un nouveau nom de type de papier personnalisé.

- 4 Cliquez sur **Envoyer**.

- 5 Cliquez sur **Types personnalisés**, puis vérifiez si le nouveau nom de type de papier personnalisé a remplacé l'ancien.

### Utilisation des paramètres de l'imprimante sur l'ordinateur (Windows uniquement)

Accédez au menu Personnalisé à l'aide de l'utilitaire Paramètres de l'imprimante locale.

## Configuration d'un type de papier personnalisé

### Utilisation d'Embedded Web Server

- 1 Ouvrez un navigateur Web, puis tapez l'adresse IP de l'imprimante dans le champ d'adresse.

**Remarques :**

- Imprimez une page de configuration du réseau ou la page des paramètres de menu, puis identifiez l'adresse IP dans la section TCP/IP. L'adresse IP apparaît sous la forme de quatre séries de chiffres séparées par des points, par exemple 123.123.123.123.
- Si vous utilisez un serveur proxy, désactivez-le temporairement pour charger correctement la page Web.

- 2 Cliquez sur **Paramètres >Menu papier >Types personnalisés**.

- 3 Sélectionnez un nom de type de papier personnalisé, puis sélectionnez un type de papier personnalisé.

**Remarque :** Papier ordinaire est le format de papier associé par défaut à tous les types de papier pour tous les noms personnalisés définis par l'utilisateur.

- 4 Cliquez sur **Envoyer**.

### Utilisation des paramètres de l'imprimante sur l'ordinateur

Selon le système d'exploitation, accédez au menu Personnalisé à l'aide de l'utilitaire Paramètres de l'imprimante locale ou de Paramètres de l'imprimante.

## Attribution d'un type de papier personnalisé

### Utilisation d'Embedded Web Server

- 1 Ouvrez un navigateur Web, puis tapez l'adresse IP de l'imprimante dans le champ d'adresse.

**Remarques :**

- imprimer une page de configuration du réseau ou la page de paramètres de menus, puis identifier l'adresse IP dans la section TCP/IP. L'adresse IP apparaît sous la forme de quatre séries de chiffres séparées par des points, par exemple 123.123.123.123.
- Si vous utilisez un serveur proxy, désactivez-le temporairement pour charger correctement la page Web.

- 2 Cliquez sur **Paramètres >Menu papier**.

- 3 Dans la section Configuration du tiroir, sélectionnez une source d'alimentation, puis sélectionnez un type de papier personnalisé dans la colonne Type de papier.

- 4 Cliquez sur **Envoyer**.

### Utilisation des paramètres de l'imprimante sur l'ordinateur

Selon le système d'exploitation, accédez au menu Papier à l'aide de l'utilitaire Paramètres de l'imprimante locale ou de Paramètres de l'imprimante.

# Spécifications relatives au papier et aux supports spéciaux

Des informations supplémentaires pour l'impression sur support spécial peuvent figurer dans le *Card Stock and Label Guide* disponible sur <http://support.lexmark.com>.

## Recommandations relatives au papier

Le choix de papier ou de supports spéciaux approprié réduit le risque de problèmes d'impression. Pour assurer une qualité d'impression maximale, imprimez sur des échantillons de papier ou de supports spéciaux que vous prévoyez d'utiliser avant d'en acheter de grandes quantités.

### Caractéristiques du papier

Les caractéristiques de papier suivantes affectent la fiabilité et la qualité de l'impression. Tenez compte de ces caractéristiques lors du choix d'un nouveau support.

#### Grammage

Les tiroirs standard de l'imprimante peuvent automatiquement charger des grammages atteignant 90 g/m<sup>2</sup>, papier de qualité sens machine sur longueur. Les tiroirs en option de l'imprimante peuvent automatiquement charger des grammages atteignant 120 g/m<sup>2</sup>, papier de qualité sens machine sur longueur. Le dispositif d'alimentation polyvalent peut automatiquement charger des grammages atteignant 163 g/m<sup>2</sup>, papier de qualité sens machine sur longueur. La rigidité des papiers dont le grammage est inférieur à 60 g/m<sup>2</sup> (16 lb) peut être insuffisante et empêcher que l'alimentation se fasse correctement, ce qui provoque des bourrages. Pour obtenir des performances optimales, utilisez du papier sens machine sur longueur de 75 g/m<sup>2</sup> (20 lb). Pour les formats inférieurs à 182 x 257 mm (7,2 x 10,1 pouces), il est conseillé d'utiliser un grammage de 90 g/m<sup>2</sup> ou supérieur.

**Remarque :** L'impression recto verso est prise en charge pour le papier de 60–90-g/m<sup>2</sup>.

#### Roulage

On appelle roulage la tendance du support à se recourber aux extrémités. Si le papier se recourbe d'une manière excessive, cela peut provoquer des problèmes d'alimentation. Cela se produit généralement lorsque le papier a transité à l'intérieur de l'imprimante, où il est exposé à des températures élevées. Stocker du papier non emballé dans des endroits chauds, humides, froids et secs, même à l'intérieur des tiroirs, peut contribuer à ce qu'il se recourbe avant l'impression, provoquant des problèmes d'alimentation.

#### Lissage

Le degré de lissage du papier affecte directement la qualité de l'impression. Si le papier est trop rugueux, le toner n'est pas réparti correctement. Si le papier est trop lisse, cela peut provoquer des problèmes d'alimentation ou de qualité d'impression. Utilisez toujours des supports dont le degré de lissage est compris entre 100 et 300 points Sheffield ; néanmoins, sachez qu'un degré de lissage compris entre 150 et 200 points Sheffield permet d'obtenir un niveau de qualité optimal.

## Teneur en eau

La teneur en eau du papier affecte à la fois la qualité de l'impression et la possibilité, pour l'imprimante, d'alimenter correctement le papier. Conservez le papier dans son emballage d'origine jusqu'à l'utilisation. Vous limiterez ainsi l'exposition du papier aux variations de taux d'humidité susceptibles de réduire les performances.

Soumettez le papier aux conditions ambiantes avant de l'utiliser. Pour cela, stockez-le dans le même environnement que l'imprimante pendant 24 à 48 heures sans le sortir de son emballage. Si l'environnement de stockage ou de transport est très différent de celui de l'imprimante, prolongez ce temps d'adaptation de quelques jours. Le papier épais peut également nécessiter un temps d'adaptation plus important.

## Sens du papier

Le sens du papier correspond à l'alignement des fibres du papier sur une feuille. Vous avez le choix entre *sens machine sur longueur* (dans le sens de la longueur du papier) et *sens machine sur largeur* (dans le sens de la largeur du papier).

Pour le papier dont le grammage est compris entre 60 et 90 g/m<sup>2</sup> (16–24 lb), il est conseillé d'utiliser du papier sens machine sur longueur.

## Teneur en fibres

La plupart des papiers xérogaphiques de qualité supérieure sont constitués de bois réduit en pulpe à 100 % selon un procédé chimique. Il s'agit dans ce cas d'un papier très stable engendrant peu de problèmes d'alimentation et offrant un niveau de qualité supérieur. Le papier qui contient des fibres telles que le coton peut affecter la manipulation.

## Supports déconseillés

Les types de supports suivants sont déconseillés pour une utilisation avec l'imprimante :

- Supports traités par un procédé chimique pour permettre d'effectuer des copies sans papier carbone, également appelés papiers autocopiant ou papiers NCR (No Carbon Required Paper).
- Supports préimprimés fabriqués avec des produits chimiques susceptibles de contaminer l'imprimante.
- Supports préimprimés susceptibles d'être affectés par la température de l'unité de fusion.
- Supports préimprimés exigeant un repérage (emplacement d'impression précis sur la page) inférieur à ±2,5 mm (±0,10 pouce), notamment des formulaires OCR (Optical Character Recognition).

Il est parfois possible de régler le repérage dans le logiciel pour imprimer sur les types de formulaire suivant :

- Supports couchés (de qualité effaçable), supports synthétiques et thermiques.
- Supports à bords irréguliers, supports présentant une surface rugueuse ou très texturée ou supports recourbés.
- Les papiers recyclés qui ne sont pas conformes à la norme EN 12281:2002 (Européenne)
- Supports de grammage inférieur à 60 g/m<sup>2</sup> (16 lb)
- Supports reliés

## Choix du papier

Le choix d'un support papier approprié évite les problèmes d'impression et réduit le risque de bourrages.

Pour éviter les bourrages de papier et obtenir une qualité d'impression optimale :

- Utilisez *toujours* du papier neuf en bon état.
- Avant de charger du papier, repérez la face à imprimer recommandée. Cette information est généralement indiquée sur l'emballage.

- *N'utilisez pas de papier découpé ou rogné manuellement.*
- *Ne mélangez pas* plusieurs formats, grammages ou types de papier du même bac d'alimentation, car cela provoquerait des bourrages.
- *N'utilisez pas de papier couché à moins qu'il soit spécialement conçu pour l'impression électrophotographique.*

## Sélection de formulaires préimprimés et de papier à en-tête

Conformez-vous aux instructions suivantes lorsque vous sélectionnez des formulaires préimprimés et du papier à en-tête :

- Utilisez du papier sens machine sur longueur dont le grammage est compris entre 60 et 90 g/m<sup>2</sup> (16 à 24 lb).
- Utilisez uniquement des formulaires et du papier à en-tête imprimés à l'aide d'un procédé d'impression lithographique offset ou par gravure.
- Evitez d'utiliser du papier présentant une surface rugueuse ou très texturée.

Utilisez du papier imprimé avec de l'encre résistant à la chaleur et destiné aux copieurs xérogaphiques. L'encre doit pouvoir résister à une température maximale de 230 °C sans fondre ou libérer d'émanations dangereuses. Utilisez un type d'encre non affecté par la résine du toner. Les types d'encres oxydantes ou à base d'huile répondent généralement à ces exigences, mais pas nécessairement les types d'encre latex. En cas de doute, contactez votre fournisseur de papier.

Le papier préimprimé, tel que le papier à en-tête, doit pouvoir résister à une température maximale de 230 °C sans fondre ou libérer d'émanations dangereuses.

## Utilisation de papier recyclé et d'autres papiers de bureau

En tant qu'entreprise sensible au respect de l'environnement, Lexmark prend en charge l'utilisation du papier recyclé spécialement destiné aux imprimantes laser (électrophotographiques). En 1998, Lexmark a présenté à l'administration américaine une étude démontrant que le papier recyclé produit par les grandes papeteries des Etats-Unis s'imprimait aussi bien dans les imprimantes que le papier non recyclé. Cependant, il serait mensongé d'affirmer que *tous* les papiers recyclés sont correctement alimentés.

Lexmark teste systématiquement ses imprimantes avec du papier recyclé (20 à 100 % de récupération) et une variété de papiers de test provenant du monde entier, au moyen d'essais d'environnement testant différentes conditions de température et d'humidité. Lexmark ne voit aucune raison de décourager l'utilisation des papiers recyclés actuels, mais fournit les recommandations de propriétés suivantes pour ce type de papier.

- Faible teneur en eau (4 à 5 %)
- Degré de lissage adéquat (100–200 unités Sheffield ou 140–350 unités Bendtsen, Europe)

**Remarque** : certains papiers plus lisses (tels que les papiers laser premium 24 lb, 50–90 unités Sheffield) et les papiers plus rugueux (tels que les papiers chiffon premium, 200–300 unités Sheffield) ont été conçus afin d'être parfaitement pris en charge par les imprimantes laser, en dépit de la texture de leur surface. Avant d'utiliser ces types de papier, demandez conseil à votre fournisseur de papier.

- Coefficient de friction feuille à feuille approprié (0,4 à 0,6)
- Résistance suffisante à la flexion dans le sens de l'alimentation

Le papier recyclé, le papier de faible grammage (<60 g/m<sup>2</sup> [qualité 16 lb]) et/ou de faible épaisseur (<3,8 mils [0,1 mm]) et le papier découpé dans le sens machine sur largeur pour les imprimantes à alimentation portrait (ou bord court) peuvent présenter une résistance à la flexion inférieure au niveau requis pour garantir une alimentation sans encombre. Avant d'utiliser ces types de papier pour l'impression laser (électrophotographique), demandez conseil à votre fournisseur de papier. Gardez à l'esprit qu'il s'agit de recommandations générales uniquement et que même du papier

affichant ces propriétés peut provoquer des problèmes d'alimentation sur une imprimante laser (par exemple, si le papier se recourbe de façon excessive dans des conditions normales d'impression).

## Chargement de support spécial

### Conseils sur l'utilisation des bostols

Le bostol est un papier spécial, épais et monocouche. Ses caractéristiques très variables, telles que sa teneur en eau, son épaisseur et sa texture, peuvent considérablement affecter la qualité d'impression. Imprimez toujours un échantillon sur le bostol que vous prévoyez d'utiliser avant d'en acheter en grande quantité.

Lorsque vous imprimez des bostols :

- Assurez-vous que Type de papier est Bostol.
- Sélectionnez le paramètre Texture du papier approprié.
- Sachez que la préimpression, la perforation et le pliage peuvent affecter de manière significative la qualité de l'impression et entraîner des problèmes de gestion ou de bourrage des supports.
- Pour savoir si le papier bostol peut supporter des températures atteignant jusqu'à 240 °C sans libérer d'émanations dangereuses, consultez le fabricant ou le revendeur.
- N'utilisez pas de bostol préimprimé fabriqué avec des produits chimiques susceptibles de contaminer l'imprimante. La préimpression introduit des composants semi-liquides et volatiles dans l'imprimante.
- Lorsque cela est possible, nous vous recommandons d'utiliser du bostol sens machine sur largeur.

### Conseils sur l'utilisation des enveloppes

Imprimez toujours un échantillon sur les enveloppes que vous prévoyez d'utiliser avant de les acheter en grande quantité.

- Utilisez des enveloppes spécialement destinées aux imprimantes laser. Pour savoir si les enveloppes peuvent supporter des températures de 230 °C sans coller, se froisser, se recourber de manière excessive ou libérer des émanations dangereuses, consultez le fabricant ou le revendeur.
- Pour obtenir un niveau de performance optimal, utilisez des enveloppes de 90 g/m<sup>2</sup> ou de qualité 25 % de coton. Les enveloppes contenant 100 % de coton ne doivent pas dépasser 70 g/m<sup>2</sup>.
- Utilisez exclusivement des enveloppes neuves et en bon état.
- Pour obtenir des performances optimales et réduire le risque de bourrages, n'utilisez pas d'enveloppes qui :
  - sont trop recourbées ou tordues
  - adhèrent les unes aux autres ou sont endommagées d'une manière quelconque
  - contiennent des fenêtres, des trous, des perforations, des zones découpées ou du gaufrage
  - ont des agrafes métalliques, des cordons, des attaches métalliques pliantes
  - s'assemblent
  - sont préaffranchies
  - présentent une bande adhésive exposée lorsque le rabat est en position scellée ou fermée

- présentent des coins pliés
- présentent une finition grossière, irrégulière ou vergée
- Réglez les guides de largeur afin qu'ils correspondent à la largeur des enveloppes.

**Remarque :** un taux d'humidité important (supérieur à 60 %) associé à une température d'impression élevée risque d'entraîner le collage ou le froissement des enveloppes.

## Conseils sur l'utilisation des étiquettes

Imprimez toujours un échantillon sur les étiquettes que vous prévoyez d'utiliser avant d'en acheter en grande quantité.

**Remarque :** utilisez uniquement des étiquettes en papier. Les étiquettes en vinyle, spéciales pharmacie ou recto verso ne sont pas prises en charge.

Pour plus d'informations sur l'impression, les caractéristiques et la conception des étiquettes, reportez-vous au *Card Stock & Label Guide (en anglais uniquement)*, disponible à l'adresse : <http://support.lexmark.com>.

Lorsque vous imprimez des étiquettes :

- Utilisez des étiquettes spécialement destinées aux imprimantes laser. Consultez le fabricant ou le revendeur, pour savoir si :
  - Les étiquettes peuvent supporter des températures allant jusqu'à 240 °C (464 °F) sans se coller, se froisser, se recourber de manière excessive ou libérer des émanations dangereuses.
  - Les parties adhésives, la face (support imprimable) et les revêtements des étiquettes peuvent supporter une pression allant jusqu'à 25 psi sans suinter, se décoller sur les bords ou libérer des émanations dangereuses.
- N'utilisez pas d'étiquettes avec support lisse.
- Utilisez des feuilles d'étiquettes entières. Les feuilles partielles risquent de provoquer un bourrage papier car les étiquettes restantes ont tendance à se décoller. Les feuilles partiellement utilisées salissent également votre imprimante et votre cartouche de toner avec de l'adhésif, annulant ainsi leur garantie respective.
- N'utilisez pas d'étiquettes dont l'adhésif est apparent.
- N'imprimez pas à moins de 1 mm (0,04 pouce) du bord de l'étiquette, des perforations ou entre les découpes de l'étiquette.
- Assurez-vous que le revêtement adhésif ne recouvre pas les bords de la feuille. Le revêtement de zone de l'adhésif doit être situé à 1 mm (0,04 pouce) minimum des bords. L'adhésif salit votre imprimante et peut entraîner l'annulation de votre garantie.
- S'il n'est pas possible d'appliquer un revêtement de zone sur l'adhésif, une bande de 2 mm (0,06 pouce) doit être détachée le long du bord d'entraînement. Veillez à utiliser de l'adhésif qui ne suinte pas.
- L'orientation portrait est recommandée, en particulier pour l'impression de codes à barres.

## Conseils sur l'utilisation du papier à en-tête

- Utilisez du papier à en-tête spécialement conçu pour les imprimantes laser.
- Imprimez toujours un échantillon sur le papier à en-tête que vous prévoyez d'utiliser avant d'en commander en grande quantité.
- Avant de charger le papier à en-tête, déramez et redressez la pile de papier pour éviter que les feuilles adhèrent entre elles.

- L'orientation de la page est importante lorsque vous imprimez sur du papier à en-tête. Pour plus d'informations sur le chargement du papier à en-tête, reportez-vous à :
  - « Chargement des tiroirs », page 32
  - « Alimentation du chargeur multifonction », page 37

## Conseils sur l'utilisation des transparents

- Imprimez une page de test sur les transparents que vous prévoyez d'acheter avant de les commander en grande quantité.
- Chargez les transparents à partir du bac standard ou du chargeur multifonction.
- Utilisez des transparents spécialement conçus pour les imprimantes laser. Les transparents doivent pouvoir supporter des températures atteignant 185°C sans fondre, se décolorer, se décaler ou libérer des émanations dangereuses.

**Remarque** : Si le grammage du transparent est réglé sur Lourd et si sa texture est réglée sur Grenée dans le menu Papier, il est possible d'imprimer les transparents à une température atteignant 195 °C.

- Ne laissez pas de traces de doigts sur les transparents pour éviter tout problème de qualité d'impression.
- Avant de charger des transparents, déramez, ventilez et égalisez la pile de papier pour éviter que les feuilles adhèrent entre elles.

## Stockage du papier

Suivez les recommandations ci-après afin d'éviter les bourrages et les problèmes de qualité d'impression :

- Pour un résultat optimal, stockez le papier à une température de 21°C (70°F), avec une humidité relative de 40 pour cent. La plupart des fabricants d'étiquettes recommandent d'imprimer à des températures comprises entre 18 et 24°C (65 et 75°F) avec une humidité relative de 40 à 60 pour cent.
- Stockez le papier dans des cartons, sur une palette ou une étagère plutôt que sur le sol.
- Stockez les ramettes sur une surface plane.
- Ne placez rien sur les ramettes de supports d'impression.
- Ne retirez le papier du carton ou de l'emballage que lorsque vous êtes prêt à le charger dans l'imprimante. Le carton et l'emballage contribuent à maintenir le papier, propre, sec et à plat.

## Formats, grammages et types de papiers pris en charge

Pour plus d'informations sur les bostols et les étiquettes, reportez-vous au *Guide des bostols & et étiquettes*.

### Formats de papier pris en charge

**Remarque** : si le format de papier que vous recherchez ne figure pas dans la liste, sélectionnez le format de papier *supérieur* le plus proche dans la liste. Pour plus d'informations sur les bostols et les étiquettes, reportez-vous au *Guide des bostols & et étiquettes*.



Format de papier	Tiroir standard	Tiroir 250 ou 500 feuilles optionnel	Chargeur & multi-fonction	Mode recto verso
<b>A4</b> 210 x 297 mm (8,3 x 11,7 po.)	✓	✓	✓	✓
<b>A5</b> 148 x 210 mm (5,8 x 8,3 po.)	✓	✓	✓	x
<b>A6</b> 105 x 148 mm (4,1 x 5,8 po.)	✓	x	✓	x
<b>JIS B5</b> 182 x 257 mm (7,2 x 10,1 po.)	✓	✓	✓	x
<b>Lettre US</b> 216 x 279 mm (8,5 x 11 po.)	✓	✓	✓	✓
<b>Légal US</b> 216 x 356 mm (8,5 x 14 po.)	✓	✓	✓	✓
<b>Exécutive US</b> 184 x 267 mm (7,3 x 10,5 po.)	✓	✓	✓	x
<b>Oficio (Mexico)<sup>1</sup></b> 216 x 340 mm (8,5 x 13,4 po.)	✓	✓	✓	✓
<b>Folio</b> 216 x 330 mm (8,5 x 13 po.)	✓	✓	✓	✓
<b>Statement</b> 140 x 216 mm (5,5 x 8,5 po.)	✓	✓	✓	x
<b>Universal<sup>2</sup></b> 76.2 x 127 mm (3 x 5 po.) jusqu'à 216 x 356 mm (8,5 x 14 po.)	✓	✓	✓	✓
<b>Enveloppe 7 3/4 (Monarch)</b> 98 x 191 mm (3,9 x 7,5 po.)	x	x	✓	x
<b>Enveloppe 9</b> 98 x 225 mm (3,9 x 8,9 po.)	x	x	✓	x
<b>Enveloppe 10</b> 105 x 241 mm (4,1 x 9,5 po.)	x	x	✓	x
<b>Enveloppe DL</b> 110 x 220 mm (4,3 x 8,7 po.)	x	x	✓	x
<b>Enveloppe C5</b> 162 x 229 mm (6,4 x 9 po.)	x	x	✓	x

<sup>1</sup> Ce paramètre de format ajuste la page au format 216 x 356 mm (8,5 x 14 po.) à moins que le format ne soit spécifié par l'application.

<sup>2</sup> Le format universel n'est pris en charge que dans le tiroir standard si le format de papier minimal est 105 x 148 mm (4,1 x 5,8 po.). Le format universel n'est pris en charge que dans le tiroir 250 ou 500 feuilles en option si le format de papier minimal est 148 x 210 mm (5,8 x 8,3 po.). Le format universel n'est pris en charge en mode recto verso que si la largeur minimale est 210 mm (8,3 po.) et la longueur minimale, 279 mm (11 po.). Le plus petit format de papier universel pris en charge n'est accepté que dans le chargeur multifonction.

Format de papier	Tiroir standard	Tiroir 250 ou 500 feuilles optionnel	Chargeur & multi-fonction	Mode recto verso
<b>Enveloppe B5</b> 176 x 250 mm (6,9 x 9,8 po.)	X	X	✓	X
<b>Autre enveloppe</b> 229 x 356 mm (9 x 14 po.)	X	X	✓	X

<sup>1</sup> Ce paramètre de format ajuste la page au format 216 x 356 mm (8,5 x 14 po.) à moins que le format ne soit spécifié par l'application.

<sup>2</sup> Le format universel n'est pris en charge que dans le tiroir standard si le format de papier minimal est 105 x 148 mm (4,1 x 5,8 po.). Le format universel n'est pris en charge que dans le tiroir 250 ou 550 feuilles en option si le format de papier minimal est 148 x 210 mm (5,8 x 8,3 po.). Le format universel n'est pris en charge en mode recto verso que si la largeur minimale est 210 mm (8,3 po.) et la longueur minimale, 279 mm (11 po.). Le plus petit format de papier universel pris en charge n'est accepté que dans le chargeur multifonction.

## Types et grammages de papier pris en charge

Le tiroir standard prend en charge les grammages de papier allant de 60 à 90 g/m<sup>2</sup> (16 à 24 lb). Le tiroir en option prend en charge les grammages de papier allant de 60 à 120 g/m<sup>2</sup> (16 à 32 lb). Le dispositif d'alimentation polyvalent prend en charge les grammages de papier allant de 60 à 163 g/m<sup>2</sup> (16 à 43 lb).

Type de support	Tiroir 250 ou 550 feuilles	Dispositif d'alimentation polyvalent	Mode recto verso
<b>Papier normal</b>	✓	✓	✓
<b>Bristol</b>	X	✓	X
<b>Transparents</b>	✓	✓	X
<b>Recyclé</b>	✓	✓	✓
<b>Papier glacé</b>	X	X	X
<b>Étiquettes en papier<sup>1</sup></b>	✓	✓	X
<b>Étiquettes vinyl</b>	X	X	X
<b>Qualité<sup>2</sup></b>	✓	✓	✓
<b>Enveloppe</b>	X	✓	X
<b>Enveloppe grenée</b>	X	✓	X
<b>Papier à en-tête</b>	✓	✓	✓
<b>Préimprimé</b>	✓	✓	✓
<b>Papier couleur</b>	✓	✓	✓
<b>Papier léger</b>	✓	✓	✓

Type de support	Tiroir 250 ou 550 feuilles	Dispositif d'alimentation polyvalent	Mode recto verso
Papier lourd <sup>2</sup>	✓	✓	✓
Chiffon/grené	✓	✓	x

<sup>1</sup> Les étiquettes papier à une seule face conçues pour les imprimantes laser sont prises en charge pour une utilisation occasionnelle. Il est recommandé de ne pas imprimer plus de 20 pages d'étiquettes en papier par mois. Les étiquettes en vinyle, spéciales pharmacie ou recto verso ne sont pas prises en charge.

<sup>2</sup> Le dispositif recto verso prend en charge le papier qualité d'un grammage atteignant 90 g/m<sup>2</sup> (24 lb).

# Impression

Ce chapitre traite de l'impression, des rapports d'imprimante ainsi que de l'annulation des travaux. Le choix et la gestion du papier et des supports spéciaux peuvent affecter la fiabilité de l'impression des documents. Pour des informations supplémentaires, reportez-vous aux sections « Réduction des risques de bourrage », page 105 et « Stockage du papier », page 48.

## Impression d'un document

### Impression d'un document

- 1 A partir du menu Papier sur le panneau de commandes de l'imprimante, définissez les paramètres Type et format de papier de manière à ce qu'ils correspondent au papier chargé.
- 2 Lancez la tâche d'impression :

#### Pour les utilisateurs Windows

- a Un document étant ouvert, cliquez sur **Fichier >Impression**.
- b Cliquez sur **Propriétés, Préférences, Options, ou Configuration**.
- c Réglez les paramètres, si nécessaire.
- d Cliquez sur **OK >Impression**.

#### Pour les utilisateurs Macintosh

- a Personnalisez les paramètres dans la boîte de dialogue Configuration page :
  - 1 Le document étant ouvert, cliquez sur **Fichier >Configuration page**.
  - 2 Choisissez le format de papier ou créez un format personnalisé correspondant au papier chargé.
  - 3 Cliquez sur **OK**.
- b Personnalisez les paramètres dans la boîte de dialogue Impression :
  - 1 Un document étant ouvert, cliquez sur **Fichier >Impression**  
Au besoin, cliquez sur le triangle de développement pour afficher davantage d'options.
  - 2 A partir de la boîte de dialogue Impression et des menus contextuels, réglez les paramètres si nécessaire.  
**Remarque :** Pour l'impression sur un type de papier spécifique, réglez les paramètres de type de papier de manière à ce qu'ils correspondent au papier chargé ou sélectionnez le tiroir ou le chargeur approprié.
  - 3 Cliquez sur **Impression**.

## Réglage de l'intensité du toner

### Utilisation d'Embedded Web Server

- 1 Ouvrez un navigateur Web, puis tapez l'adresse IP de l'imprimante dans le champ d'adresse.

**Remarques :**

- L'adresse IP de l'imprimante figure dans la section TCP/IP du menu Réseau/Ports. L'adresse IP apparaît sous la forme de quatre séries de chiffres séparées par des points, par exemple 123.123.123.123.
- Si vous utilisez un serveur proxy, désactivez-le temporairement pour charger correctement la page Web.

**2** Cliquez sur **Paramètres >Paramètres d'impression >Menu qualité >Intensité toner**.

**3** Réglez le paramètre d'intensité du toner.

**4** Cliquez sur **Soumettre**.

**Utilisation des paramètres de l'imprimante sur l'ordinateur**

Selon le système d'exploitation, réglez les paramètres d'intensité du toner à l'aide de l'utilitaire Paramètres de l'imprimante locale ou de Paramètres de l'imprimante.

**Utilisation du panneau de commandes de l'imprimante**

**1** A partir du panneau de commandes de l'imprimante, allez sur :



**2** Réglez l'intensité du toner.

**3** Appuyez sur **[OK]**.

**Impression de pages d'informations**

Pour plus d'informations sur l'impression des pages d'informations, reportez-vous à « Impression d'une page des paramètres de menu », page 29 et à « Impression d'une page de configuration du réseau », page 29.

**Impression de la liste des échantillons de polices**

Dans le panneau de commandes de l'imprimante, accédez à l'une des options suivantes :



ou

**Annulation d'un travail d'impression****Annulation d'un travail d'impression depuis le panneau de commandes de l'imprimante**

Appuyez sur la touche **[X]** > **[OK]** du panneau de commandes de l'imprimante.

## Annulation d'un travail d'impression depuis l'ordinateur

### Pour les utilisateurs Windows

- 1 Ouvrez le dossier Imprimantes.
  - a Cliquez sur  ou sur **Démarrer**, puis sur **Exécuter**.
  - b Dans la boîte de dialogue Démarrer Recherche ou Exécuter, saisissez **contrôler les imprimantes**.
  - c Appuyez sur **Entrée** ou cliquez sur **OK**.
- 2 Cliquez deux fois sur cette icône.
- 3 Sélectionnez le travail d'impression à annuler.
- 4 Cliquez sur **Supprimer**.

### Pour les utilisateurs Macintosh

- 1 Depuis le menu Pomme, accédez à l'une des options suivantes :
  - **Préférences système > Imprimantes et scanners > sélectionnez une imprimante > Ouvrir la file d'attente d'impression**
  - **Préférences système > Imprimantes et télécopieurs > sélectionnez une imprimante > Ouvrir la file d'attente d'impression**
- 2 Dans la fenêtre d'imprimante, sélectionnez le travail d'impression à annuler, puis cliquez sur **Supprimer**.

# Présentation des menus de l'imprimante

## Liste des menus

Menu Papier	Rapports	Réseau/Ports <sup>3</sup>
Alimentation par défaut	Page des paramètres	NIC actif
Format/Type papier	Statistiques du périphérique	Réseau standard <sup>2</sup>
Configurer l'MP	Page de configuration réseau <sup>1</sup>	Rapports
Changer format	Liste des profils	Carte réseau
Texture du papier	Imprimer polices	TCP/IP
Grammage du papier	Imprimer répertoire	IPv6
Chargement du papier types personnalisés	Rapport d'inventaire	Sans fil
Configuration générale		AppleTalk
		USB standard
		Configuration SMTP

### Sécurité

Journal d'audit de sécurité  
Définir la date et l'heure

### Paramètres

Paramètres généraux  
Paramètres d'impression

<sup>1</sup> En fonction de la configuration de l'imprimante, cette option de menu est Page de configuration réseau ou Page de configuration réseau [x].

<sup>2</sup> En fonction de la configuration de l'imprimante, cette option de menu est Réseau standard ou Réseau [x].

<sup>3</sup> Les options de ce menu ne sont disponibles que sur les imprimantes réseau et les imprimantes connectées à des serveurs d'impression.

## Papier, menu

### Alimentation par défaut, menu

Utilisation	A
<b>Alimentation par défaut</b> Tiroir [x] Chargeur MF Manuel Papier Manuel enveloppe	Choisir l'alimentation papier par défaut pour tous les travaux d'impression  <b>Remarques :</b> <ul style="list-style-type: none"> <li>• Tiroir 1 (tiroir standard) correspond au paramètre usine.</li> <li>• Dans le menu Papier, définissez Configurer MF sur Cassette pour que le chargeur MF s'affiche en tant que paramètre du menu.</li> <li>• Si vous avez chargé le même format et le même type de papier dans deux tiroirs, et si les tiroirs sont configurés avec les mêmes options, les tiroirs sont automatiquement liés. Lorsqu'un tiroir est vide, le papier de l'autre tiroir lié est utilisé pour l'impression.</li> </ul>

## Format/Type papier, menu

Utilisation	A
<b>Format [x] bac</b> A4 A5 A6 JIS-B5 Lettre Légal Executif Oficio (Mexique) Folio Statement US Universal	Spécifiez le format du papier chargé dans chaque bac.  <b>Remarques :</b> <ul style="list-style-type: none"> <li>• Lettre US correspond au paramètre usine. A4 correspond au format international par défaut.</li> <li>• Si deux tiroirs contiennent du papier de même format et de même type, et s'ils possèdent les mêmes paramètres, ils sont automatiquement liés. Lorsqu'un bac est vide, le papier de l'autre bac lié est utilisé pour l'impression.</li> <li>• Le papier de format A6 n'est pris en charge que dans le Bac 1 et le chargeur multifonction.</li> </ul>
<b>Type [x] bac</b> Papier ordinaire Transparent Recyclé Etiquettes Papier de qualité En-tête Préimprimé Papier de couleur Papier fin Papier épais Rugueux/Coton Type perso [x]	Indiquer le type de papier chargé dans chaque bac d'alimentation.  <b>Remarques :</b> <ul style="list-style-type: none"> <li>• Papier ordinaire correspond au paramètre usine pour Tiroir 1. Type perso [x] correspond au paramètre usine pour tous les autres tiroirs.</li> <li>• Le cas échéant, le nom défini par l'utilisateur s'affiche à la place de Type perso [x].</li> <li>• Ce menu permet de configurer le chaînage automatique des bacs.</li> </ul>
<b>Frmt chargeur MF</b> A4 A5 A6 JIS B5 Lettre Légal Executive Oficio (Mexique) Folio Statement US Universal Enveloppe 7 3/4 Enveloppe 9 Enveloppe 10 Enveloppe DL Enveloppe C5 Enveloppe B5 Autre enveloppe	Indiquez le format du papier chargé dans le dispositif d'alimentation polyvalent.  <b>Remarques :</b> <ul style="list-style-type: none"> <li>• Lettre US correspond au paramètre usine. A4 correspond au format international par défaut.</li> <li>• Dans le menu Papier, définissez Configurer MF sur « Casette » pour que Frmt chargeur MF apparaisse en tant que menu.</li> <li>• Le dispositif d'alimentation polyvalent ne détecte pas automatiquement le format du papier. Veillez à définir la valeur du format de papier.</li> </ul>
<b>Remarque :</b> Seuls les bacs et les chargeurs installés sont répertoriés dans ce menu.	



Utilisation	A
<p><b>Type chargeur MF</b></p> <ul style="list-style-type: none"> <li>Papier ordinaire</li> <li>Bristol</li> <li>Transparent</li> <li>Recyclé</li> <li>Etiquettes</li> <li>Papier de qualité</li> <li>Enveloppe</li> <li>Enveloppe grenée</li> <li>En-tête</li> <li>Préimprimé</li> <li>Papier de couleur</li> <li>Papier fin</li> <li>Papier épais</li> <li>Rugueux/Coton</li> <li>Type perso [x]</li> </ul>	<p>Indiquez le type de papier chargé dans le dispositif d'alimentation polyvalent.</p> <p><b>Remarques :</b></p> <ul style="list-style-type: none"> <li>• Type perso [x] correspond au paramètre usine.</li> <li>• Dans le menu Papier, définissez Configurer MF sur « Casette » pour que Type chargeur MF apparaisse en tant que menu.</li> </ul>
<p><b>Format de papier manuel</b></p> <ul style="list-style-type: none"> <li>A4</li> <li>A5</li> <li>A6</li> <li>JIS B5</li> <li>Lettre</li> <li>Légal</li> <li>Executif</li> <li>Oficio (Mexique)</li> <li>Folio</li> <li>Statement US</li> <li>Universal</li> </ul>	<p>Définissez le format de papier chargé manuellement.</p> <p><b>Remarque :</b> Lettre US correspond au paramètre usine. A4 correspond au format international par défaut.</p>
<p><b>Type de papier manuel</b></p> <ul style="list-style-type: none"> <li>Papier ordinaire</li> <li>Bristol</li> <li>Transparent</li> <li>Recyclé</li> <li>Etiquettes</li> <li>Papier de qualité</li> <li>En-tête</li> <li>Préimprimé</li> <li>Papier de couleur</li> <li>Papier fin</li> <li>Papier épais</li> <li>Rugueux/Coton</li> <li>Type perso [x]</li> </ul>	<p>Définissez le type de papier chargé manuellement.</p> <p><b>Remarques :</b></p> <ul style="list-style-type: none"> <li>• Papier normal correspond au paramètre usine.</li> <li>• Dans le menu Papier, définissez Configurer MF sur « Manuel » afin que Type de papier manuel s'affiche en tant que menu.</li> </ul>
<p><b>Remarque :</b> Seuls les bacs et les chargeurs installés sont répertoriés dans ce menu.</p>	

Utilisation	A
<b>Format d'enveloppe manuel</b> Enveloppe 7 3/4 Enveloppe 9 Enveloppe 10 Enveloppe DL Enveloppe C5 Enveloppe B5 Autre enveloppe	Indiquer le format d'enveloppe chargé manuellement.  <b>Remarque :</b> Enveloppe 10 correspond au format par défaut aux Etats-Unis. Enveloppe DL correspond au format international par défaut.
<b>Type d'enveloppe manuel</b> Enveloppe Enveloppe grenée Type perso [x]	Définissez le type d'enveloppe chargé manuellement  <b>Remarque :</b> Enveloppe correspond au paramètre usine.
<b>Remarque :</b> Seuls les bacs et les chargeurs installés sont répertoriés dans ce menu.	

## Menu Configurer MF

Utiliser	Pour
<b>Configurer MF</b> Cassette Manuel Priorité MF	Déterminer le temps d'alimentation en papier dans le chargeur multifonction.  <b>Remarques :</b> <ul style="list-style-type: none"> <li>• Cassette correspond au paramètre usine. Il permet de configurer le chargeur multifonction comme source d'alimentation par défaut.</li> <li>• Manuel permet de configurer le chargeur multifonction uniquement pour les travaux d'impression manuelle.</li> <li>• Premier permet de configurer le chargeur multifonction comme principale source d'alimentation, quels que soient les paramètres.</li> </ul>

## Menu Changer format

Utilisation	A
<b>Changer format</b> Hors fonction Statement/A5 Lettre / A4 Liste complète	Changez le format de papier spécifiée si le format de papier demandé n'est pas disponible.  <b>Remarques :</b> <ul style="list-style-type: none"> <li>• Liste complète est le paramètre par défaut. Tous les changements possibles sont autorisés.</li> <li>• Hors fonction indique qu'aucun changement de format n'est autorisé.</li> <li>• La configuration d'un format de substitution permet que le travail d'impression continue sans que <b>Modifier papier</b> n'apparaisse.</li> </ul>

## Texture du papier, menu

Utiliser	Pour
<b>Texture normale</b> Lisse Normal Grenée	Indiquez la texture relative du papier ordinaire chargé.  <b>Remarque :</b> Normale correspond au paramètre usine.

Utiliser	Pour
<b>Texture bristol</b> Lisse Normal Grenée	Indiquez la texture relative du bristol chargé. <b>Remarques :</b> <ul style="list-style-type: none"> <li>• Normale correspond au paramètre usine.</li> <li>• Les options apparaissent uniquement si le bristol est pris en charge</li> </ul>
<b>Texture transparent</b> Lisse Normal Grenée	Indiquez la texture relative des transparents chargés. <b>Remarque :</b> Normale correspond au paramètre usine.
<b>Text. papier recyclé</b> Lisse Normal Grenée	Indiquez la texture relative du papier recyclé chargé. <b>Remarque :</b> Normale correspond au paramètre usine.
<b>Texture étiquettes</b> Lisse Normal Grenée	Indiquez la texture relative des étiquettes chargées. <b>Remarque :</b> Normale correspond au paramètre usine.
<b>Texture papier qualité</b> Lisse Normal Grenée	Indiquez la texture relative du papier à lettre chargé. <b>Remarque :</b> Grenée correspond au paramètre usine.
<b>Texture enveloppe</b> Lisse Normal Grenée	Indiquez la texture relative des enveloppes chargées. <b>Remarque :</b> Normale correspond au paramètre usine.
<b>Texture enveloppe grenée</b> Grenée	Indiquez la texture relative des enveloppes grenées chargées.
<b>Texture papier en-tête</b> Lisse Normal Grenée	Indiquez la texture relative du papier à en-tête chargé. <b>Remarque :</b> Normale correspond au paramètre usine.
<b>Texture préimprimés</b> Lisse Normal Grenée	Indiquez la texture relative du papier préimprimé chargé. <b>Remarque :</b> Normale correspond au paramètre usine.
<b>Texture papier couleur</b> Lisse Normal Grenée	Indiquez la texture relative du papier couleur chargé. <b>Remarque :</b> Normale correspond au paramètre usine.
<b>Texture légère</b> Lisse Normal Grenée	Spécifiez la texture relative du papier chargé. <b>Remarque :</b> Normale correspond au paramètre usine.

Utiliser	Pour
<b>Texture lourde</b> Lisse Normal Grenée	Spécifiez la texture relative du papier chargé. <b>Remarque :</b> Normale correspond au paramètre usine.
<b>Texture grenée/chiffon</b> Grenée	Indiquez la texture relative du papier coton chargé.
<b>Texture [x] personnalisé</b> Lisse Normal Grenée	Indiquez la texture relative du papier personnalisé chargé. <b>Remarques :</b> <ul style="list-style-type: none"> <li>• Normale correspond au paramètre usine.</li> <li>• Les options s'affichent uniquement si le type personnalisé est pris en charge.</li> </ul>

## Menu Grammage du papier

Utilisation	A
<b>Grammage normal</b> Léger Normal Lourd	Indiquez le grammage relatif du papier normal chargé. <b>Remarque :</b> Normale correspond au paramètre usine.
<b>Grammage bristol</b> Léger Normal Lourd	Indiquez le grammage relatif du bristol chargé. <b>Remarque :</b> Normale correspond au paramètre usine.
<b>Grammage transparent</b> Léger Normal Lourd	Indiquez le grammage relatif des transparents chargés. <b>Remarque :</b> Normale correspond au paramètre usine.
<b>Gram papier recyclé</b> Léger Normal Lourd	Indiquez le grammage relatif du papier recyclé chargé. <b>Remarque :</b> Normale correspond au paramètre usine.
<b>Grammage étiquettes</b> Léger Normal Lourd	Indiquez le grammage relatif des étiquettes chargées. <b>Remarque :</b> Normale correspond au paramètre usine.
<b>Grammage qualité</b> Léger Normal Lourd	Indiquez le grammage relatif du papier à lettre chargé. <b>Remarque :</b> Normale correspond au paramètre usine.
<b>Grammage enveloppe</b> Léger Normal Lourd	Indiquez le grammage relatif de l'enveloppe chargée. <b>Remarque :</b> Normale correspond au paramètre usine.

Utilisation	A
<b>Grammage enveloppe grenée</b> Léger Normal Lourd	Indiquez le grammage relatif de l'enveloppe rugueuse chargée. <b>Remarque :</b> Normale correspond au paramètre usine.
<b>Grammage en-tête</b> Léger Normal Lourd	Indiquez le grammage relatif du papier à en-tête chargé. <b>Remarque :</b> Normale correspond au paramètre usine.
<b>Grammage préimprimés</b> Léger Normal Lourd	Indiquez le grammage relatif du papier préimprimé chargé. <b>Remarque :</b> Normale correspond au paramètre usine.
<b>Grammage couleur</b> Léger Normal Lourd	Indiquez le grammage relatif du papier couleur chargé. <b>Remarque :</b> Normale correspond au paramètre usine.
<b>Grammage léger</b> Léger	Pour indiquer que le grammage du papier chargé est léger.
<b>Grammage lourd</b> Lourd	Pour indiquer que le grammage du papier chargé est lourd.
<b>Grammage grené/chiffon</b> Léger Normal Lourd	Indiquez le grammage relatif du papier chiffon ou du papier grené chargé. <b>Remarque :</b> Lourd correspond au paramètre usine.
<b>Grammage perso [x]</b> Léger Normal Lourd	Indiquez le grammage relatif du papier personnalisé chargé. <b>Remarques :</b> <ul style="list-style-type: none"> <li>• Normale correspond au paramètre usine.</li> <li>• Les options s'affichent uniquement lorsque le type personnalisé est pris en charge.</li> </ul>

## Menu Chargement du papier

Utiliser	Pour
<b>Chargt papier recyclé</b> Recto verso Eteinte	Déterminez et configurez les impressions en recto verso pour tous les travaux d'impression qui précisent le type de papier Recyclé.
<b>Remarques :</b> <ul style="list-style-type: none"> <li>• Recto verso définit par défaut l'impression recto verso pour tous les travaux d'impression à moins qu'une impression recto soit définie dans Préférences d'impression ou dans la boîte de dialogue Imprimer.</li> <li>• Si Recto verso est sélectionné, tous les travaux d'impression sont envoyés par le dispositif recto verso, y compris les impressions sur une face.</li> <li>• Hors fonction correspond au paramètre usine pour tous les menus.</li> </ul>	

Utiliser	Pour
<b>Chargement qualité</b> Recto verso Eteinte	Déterminez et configurez les impressions en recto verso pour tous les travaux d'impression qui précisent le type de papier Bristol.
<b>Chargement en-tête</b> Recto verso Hors fonction	Déterminez et configurez les impressions en recto verso pour tous les travaux d'impression qui précisent le type de papier à En-tête.
<b>Chargement préimprimés</b> Recto verso Hors fonction	Déterminez et configurez les impressions en recto verso pour tous les travaux d'impression qui précisent le type de papier Pré-imprimé.
<b>Chargement couleur</b> Recto verso Hors fonction	Déterminez et configurez les impressions en recto verso pour tous les travaux d'impression qui précisent le type de papier Couleur.
<b>Chargement léger</b> Recto verso Hors fonction	Déterminez et configurez les impressions en recto verso pour tous les travaux d'impression qui précisent le type de papier Léger.
<b>Chargement lourd</b> Recto verso Hors fonction	Déterminez et configurez les impressions en recto verso pour tous les travaux d'impression qui précisent le type de papier Lourd.
<b>Chargement perso [x]</b> Recto verso Eteinte	Déterminez et configurez les impressions en recto verso pour tous les travaux d'impression qui précisent le type de papier Personnalisé [x].  <b>Remarque :</b> Chargement perso [x] est disponible uniquement si le type personnalisé est pris en charge.
<b>Remarques :</b>	
<ul style="list-style-type: none"> <li>• Recto verso définit par défaut l'impression recto verso pour tous les travaux d'impression à moins qu'une impression recto soit définie dans Préférences d'impression ou dans la boîte de dialogue Imprimer.</li> <li>• Si Recto verso est sélectionné, tous les travaux d'impression sont envoyés par le dispositif recto verso, y compris les impressions sur une face.</li> <li>• Hors fonction correspond au paramètre usine pour tous les menus.</li> </ul>	

## Types personnalisés, menu

Utiliser	Pour
<b>Type perso [x]</b> Papier Bristol Transparent Chiffon/grené Etiquettes Enveloppe	Associer un type de papier ordinaire ou de papier spécial à un nom Type perso [x] ou à un nom personnalisé défini par l'utilisateur dans Embedded Web Server, dans l'utilitaire Paramètres de l'imprimante locale ou dans MarkVision™ Professional.  <b>Remarques :</b> <ul style="list-style-type: none"> <li>• Papier correspond au paramètre usine pour le Type perso [x].</li> <li>• Pour imprimer à partir de cette source, le type de papier spécial doit être pris en charge par le tiroir sélectionné ou le chargeur.</li> </ul>

Utiliser	Pour
<b>Recyclé</b> Papier Bristol Transparent Chiffon/grené Etiquettes Enveloppe Chiffon	Indiquer un type de papier lorsque le paramètre Recyclé est sélectionné dans d'autres menus. <b>Remarques :</b> <ul style="list-style-type: none"> <li>• Papier correspond au paramètre usine.</li> <li>• Pour imprimer à partir de cette source, le type de papier Recyclé doit être pris en charge par le tiroir sélectionné ou le chargeur.</li> </ul>

## Menu Configuration générale

Utilisation	A
<b>Unités de mesure</b> Pouces Millimètres	Identifier l'unité de mesure. <b>Remarques :</b> <ul style="list-style-type: none"> <li>• L'unité par défaut pour les Etats-Unis est le pouce.</li> <li>• L'unité internationale par défaut est le millimètre.</li> </ul>
<b>Largeur portrait</b> 3 à 8,5 pouces 76 à 216 mm	Définir la largeur portrait. <b>Remarques :</b> <ul style="list-style-type: none"> <li>• Si la valeur dépasse la largeur maximum, l'imprimante utilise la valeur maximum autorisée.</li> <li>• La valeur 8,5 pouces correspond au paramètre usine pour les Etats-Unis. Vous pouvez augmenter la largeur par incrément de 0,01 pouce.</li> <li>• La valeur 216 mm correspond au paramètre usine utilisé à l'international. Vous pouvez augmenter la largeur par incrément de 1 mm.</li> </ul>
<b>Hauteur portrait</b> 3 à 14,17 pouces 76 à 360 mm	Définir la hauteur portrait. <b>Remarques :</b> <ul style="list-style-type: none"> <li>• Si la valeur dépasse la hauteur maximum, l'imprimante utilise la valeur maximum autorisée.</li> <li>• La valeur 14 pouces correspond au paramètre usine pour les Etats-Unis. Vous pouvez augmenter la hauteur par incrément de 0,01 pouce.</li> <li>• La valeur 356 mm correspond au paramètre usine utilisé à l'international. Vous pouvez augmenter la hauteur par incrément de 1 mm.</li> </ul>
<b>Sens d'alimentation</b> Bord court Bord long	Indiquer le sens d'alimentation si le papier peut être chargé dans les deux sens. <b>Remarques :</b> <ul style="list-style-type: none"> <li>• Bord court correspond au paramètre par défaut.</li> <li>• Bord long est affiché uniquement lorsque le bord le plus long est plus court que la largeur maximum prise en charge par le bac.</li> </ul>

## Rapports, menu

### Rapports, menu

Utilisation	A
<b>Page des paramètres</b>	Imprimer un rapport contenant les informations sur le papier chargé dans les bacs, la mémoire installée, le nombre total de pages, l'alarme, les délais, la langue du panneau de commandes de l'imprimante, l'adresse TCP/IP, l'état des fournitures, l'état de la connexion du réseau, ainsi que d'autres informations.
<b>Statistiques du périphérique</b>	Imprimer un rapport contenant les statistiques de l'imprimante, notamment des informations sur les fournitures et sur les pages imprimées.
<b>Page de configuration réseau</b>	Imprimer un rapport contenant des informations utiles sur les paramètres de l'imprimante réseau telles que les informations d'adresse TCP/IP. <b>Remarque :</b> Cette option de menu est disponible uniquement sur les imprimantes réseau et les imprimantes connectées à des serveurs d'impression.
<b>Liste des profils</b>	Imprimer la liste des profils stockés dans l'imprimante. <b>Remarque :</b> Cette option de menu s'affiche uniquement lorsque LDSS est activé.
<b>Imprimer polices</b> Polices PCL Polices PostScript	Imprimer un rapport de toutes les polices disponibles pour le langage d'imprimante sélectionné. <b>Remarque :</b> une liste distincte est disponible pour les émulations PostScript et PCL.
<b>Imprimer répertoire</b>	Imprime une liste des ressources stockées sur une carte mémoire flash en option. <b>Remarques :</b> <ul style="list-style-type: none"> <li>• La taille du tampon de travail doit être définie sur 100 %.</li> <li>• Assurez-vous que la carte mémoire flash en option est installée correctement et fonctionne convenablement.</li> <li>• Cette option de menu apparaît uniquement lorsqu'une carte mémoire flash en option est installée.</li> </ul>
<b>Rapport d'inventaire</b>	Imprimer un rapport contenant des informations d'inventaire, notamment le numéro de série et le nom de modèle de l'imprimante.

## Menu Réseau/Ports

Les menus de cette section sont disponibles que sur les imprimantes réseau et les imprimantes connectées à des serveurs d'impression.

### Menu Carte réseau active

Utilisation	A
<b>Carte réseau active</b> Auto [liste des cartes réseau disponibles]	<b>Remarques :</b> <ul style="list-style-type: none"> <li>• Auto correspond au paramètre usine.</li> <li>• Cette option de menu apparaît uniquement lorsqu'une carte réseau en option est installée.</li> </ul>



## Menu Réseau standard ou Réseau [x]

**Remarque :** Seuls les ports actifs apparaissent dans ce menu. Tous les ports inactifs sont omis.

Utilisation	A
<b>PCL SmartSwitch</b> Activé Hors fonction	Configurer l'imprimante afin qu'elle passe automatiquement en mode d'émulation PCL lorsqu'un travail d'impression le requiert, quel que soit le langage par défaut de l'imprimante.  <b>Remarques :</b> <ul style="list-style-type: none"> <li>• Activé correspond au paramètre usine.</li> <li>• Si PCL SmartSwitch est désactivé, l'imprimante n'analyse pas les données entrantes et utilise le langage d'impression par défaut spécifié dans le menu Configuration.</li> </ul>
<b>PS SmartSwitch</b> Activé Hors fonction	Configurer l'imprimante afin qu'elle passe automatiquement en mode d'émulation PS lorsqu'un travail d'impression le requiert, quel que soit le langage par défaut de l'imprimante.  <b>Remarques :</b> <ul style="list-style-type: none"> <li>• Activé correspond au paramètre usine.</li> <li>• Si PS SmartSwitch est désactivé, l'imprimante n'analyse pas les données entrantes et utilise le langage d'impression par défaut spécifié dans le menu Configuration.</li> </ul>
<b>Mode NPA</b> Hors fonction Auto	Configurez l'imprimante afin qu'elle effectue le traitement spécial requis pour le mode de communication bidirectionnelle, conformément au protocole NPA.  <b>Remarques :</b> <ul style="list-style-type: none"> <li>• Auto correspond au paramètre usine.</li> <li>• La modification de ce paramètre depuis le panneau de commandes de l'imprimante entraîne le redémarrage de l'imprimante lorsque vous quittez le menu. La sélection de menu est ensuite mise à jour.</li> </ul>
<b>Tampon réseau</b> Désactivé Auto De 3 Ko à [taille maximale autorisée]	Configurer la taille du tampon d'entrée du réseau.  <b>Remarques :</b> <ul style="list-style-type: none"> <li>• Auto correspond au paramètre usine.</li> <li>• Cette valeur est modifiable par incrément de 1 Ko.</li> <li>• La taille maximale dépend de la quantité de mémoire de l'imprimante, de la taille des autres mémoires tampon et de la valeur définie pour l'option Economiser ressource (Activé ou Désactivé).</li> <li>• Pour augmenter au maximum la taille du tampon réseau, désactivez ou réduisez la taille des tampons parallèle, série et USB.</li> <li>• La modification de ce paramètre depuis le panneau de commandes de l'imprimante entraîne le redémarrage de l'imprimante lorsque vous quittez le menu. La sélection de menu est ensuite mise à jour.</li> </ul>
<b>PS binaire Mac</b> En fonction Hors fonction Auto	Configurez l'imprimante afin qu'elle traite les travaux d'impression PostScript binaire Macintosh.  <b>Remarques :</b> <ul style="list-style-type: none"> <li>• Auto correspond au paramètre usine.</li> <li>• Si l'option est désactivée, les travaux d'impression sont filtrés à l'aide d'un protocole standard.</li> <li>• Si l'option est activée, l'imprimante traite les travaux d'impression PostScript binaire bruts.</li> </ul>

## Menu Rapports

Pour accéder au menu, naviguez jusqu'à l'une des options suivantes :

- Réseau/Ports >Réseau standard >Configuration du réseau standard >Rapports
- Réseau/Ports >Réseau [x] >Configuration du réseau [x] >Rapports

Utilisation	A
<b>Imprimer page de configuration</b>	Imprimer un rapport contenant des informations utiles sur les paramètres de l'imprimante réseau telles que l'adresse TCP/IP.

## Menu Carte Réseau

Pour accéder au menu, naviguez jusqu'à l'une des options suivantes :

- Réseau/Ports >Réseau standard >Configuration du réseau standard >Carte réseau
- Réseau/Ports >Réseau [x] >Configuration réseau [x] >Carte réseau

Utilisation	Pour
<b>Afficher l'état de la carte</b> Connectée Déconnectée	Affiche l'état de la connexion de la carte réseau.
<b>Afficher la vitesse de la carte</b>	Affiche la vitesse de la carte réseau active.
<b>Adresse réseau</b> UAA AAL	Affiche les adresses réseau.
<b>Délai exécution</b> 0 – 255 secondes	Fixe le temps (en secondes) qu'il faut pour annuler un travail d'impression réseau. <b>Remarques :</b> <ul style="list-style-type: none"> <li>• 90 secondes correspond au paramètre usine.</li> <li>• La valeur 0 désactive le délai</li> <li>• Si vous sélectionnez une valeur entre 1 et 9, le paramètre est défini sur 10.</li> </ul>

## TCP/IP, menu

Pour accéder au menu, naviguez jusqu'à l'une des options suivantes :

- Réseau/Ports >Réseau standard >Configuration du réseau standard >TCP/IP
- Réseau/Ports >Réseau [x] >Configuration réseau [x] >TCP/IP

**Remarque :** Ce menu n'est disponible que sur les imprimantes réseau et les imprimantes connectées à des serveurs d'impression.

Utilisation	A
<b>Définir le nom d'hôte</b>	Configurer le nom d'hôte <b>Remarques :</b> <ul style="list-style-type: none"> <li>• Ce paramètre ne peut être modifié qu'à partir du serveur Web incorporé.</li> <li>• Le nom de l'hôte est limité à 15 caractères et accepte des caractères alphanumériques ou US-ASCII et des tirets.</li> </ul>

Utilisation	A
<b>Adresse IP</b>	Afficher et de modifier l'adresse TCP/IP actuelle. <b>Remarque</b> : la configuration manuelle de l'adresse IP définit les paramètres « Activer DHCP » et « Activer IP auto » sur Hors fonction. Elle définit également les paramètres « Activer BOOTP » et « Activer RARP » sur Hors fonction sur les systèmes prenant en charge BOOTP et RARP.
<b>Sous-réseau</b>	Afficher et de modifier le masque de réseau TCP/IP actuel.
<b>Passerelle</b>	Afficher et de modifier la passerelle TCP/IP actuelle.
<b>Activer DHCP</b> Activé Hors fonction	Spécifier le paramètre d'affectation de l'adresse et du paramètre DHCP. <b>Remarque</b> : Activé correspond au paramètre usine.
<b>Activer AutoIP</b> Oui Non	Spécifier le paramètre Réseau de configuration zéro. <b>Remarque</b> : oui correspond au paramètre usine.
<b>Activer FTP/TFTP</b> Oui Non	Activer le serveur FTP intégré qui permet d'envoyer des fichiers à l'imprimante à l'aide du protocole de transfert de fichiers FTP. <b>Remarque</b> : oui correspond au paramètre usine.
<b>Activer serveur HTTP</b> Oui Non	Activer le serveur Web incorporé (Embedded Web Server). Quand ce paramètre est activé, l'imprimante peut être contrôlée et gérée à distance par le biais d'un navigateur Web. <b>Remarque</b> : oui correspond au paramètre usine.
<b>Adresse du serveur WINS</b>	Afficher ou modifier l'adresse actuelle du serveur WINS.
<b>Activer DDNS</b> Oui Non	Afficher et de modifier le paramètre DDNS actuel. <b>Remarque</b> : oui correspond au paramètre usine.
<b>Activer mDNS</b> Oui Non	Afficher et de modifier le paramètre mDNS actuel. <b>Remarque</b> : oui correspond au paramètre usine.
<b>Adresse du serveur DNS</b>	Permet d'afficher ou modifier l'adresse actuelle du serveur DNS.
<b>Adresse de sauvegarde du serveur DNS</b>	Permet d'afficher ou de modifier les adresses de sauvegarde du serveur DNS.
<b>Adresse de sauvegarde du serveur DNS 2</b>	
<b>Adresse de sauvegarde du serveur DNS 3</b>	
<b>Activer HTTPS</b> Oui Non	Afficher et de modifier le paramètre HTTPS actuel. <b>Remarque</b> : oui correspond au paramètre usine.

## Menu IPv6

Pour accéder au menu, naviguez jusqu'à l'une des options suivantes :

- Réseau/Ports >Réseau standard >Configuration du réseau standard >IPv6
- Réseau/Ports >Réseau [x] >Configuration réseau [x] >IPv6

**Remarque :** Ce menu n'est disponible que sur les imprimantes réseau et les imprimantes connectées à des serveurs d'impression.

Utiliser	Pour
<b>Activer IPv6</b> En fonction Eteinte	Activez IPv6 (Internet Protocol Version Six) sur l'imprimante. IPv6 utilise des plus grands nombres pour créer des adresses IP. <b>Remarque :</b> en fonction correspond au paramètre usine.
<b>Configuration auto.</b> En fonction Eteinte	Indique si l'adaptateur réseau accepte ou non les entrées de configuration de l'adresse IPv6 automatiques fournies par un routeur. <b>Remarque :</b> en fonction correspond au paramètre usine.
<b>Définir le nom d'hôte *</b>	Configurer le nom d'hôte <b>Remarque :</b> Le nom d'hôte est limité à 15 caractères et n'accepte que des caractères alphanumériques US-ASCII et des tirets.
<b>Voir l'adresse*</b>	Permet d'afficher les adresses IPv6.
<b>Voir adresse routeur*</b>	Permet d'afficher l'adresse du routeur en cours.
<b>Activer DHCPv6</b> En fonction Eteinte	Active DHCPv6 sur l'imprimante. <b>Remarque :</b> en fonction correspond au paramètre usine.

\* Ces paramètres ne peuvent être modifiés qu'à partir du serveur Web incorporé.

## Sans fil, menu

**Remarque :** Ce menu est disponible uniquement sur les imprimantes connectées à un réseau sans fil ou sur les modèles d'imprimantes équipés d'un adaptateur réseau sans fil.

Pour accéder au menu, naviguez jusqu'à l'une des options suivantes :

- Réseau/Ports >Réseau [x] >Réseau Installation [x] >Sans fil

Utilisation	A
<b>Mode Réseau</b> Infrastructure Ad-hoc	Définit le mode réseau. <b>Remarques :</b> <ul style="list-style-type: none"> <li>• Ad hoc correspond au paramètre usine. Il configure la connexion sans fil directement entre l'imprimante et un ordinateur.</li> <li>• Infrastructure permet à l'imprimante d'accéder à un réseau via un point d'accès.</li> </ul>
<b>Compatibilité</b> 802.11b/g 802.11b/g/n	Définit la norme sans fil pour le réseau sans fil. <b>Remarque :</b> 802.11b/g/n correspond au paramètre usine.
<b>Choisir un réseau</b>	Permet de sélectionner un réseau disponible pour l'imprimante.
<b>Afficher la qualité du signal</b>	Permet d'afficher la qualité de la connexion sans fil.

Utilisation	A
<b>Afficher le mode de sécurité</b>	Consultez la méthode de chiffrement du réseau sans fil.

## Menu AppleTalk

**Remarque :** Ce menu est disponible uniquement pour les modèles d'imprimante connectés à un réseau sans fil ou lorsqu'une carte réseau en option est installée.

Pour accéder au menu, naviguez jusqu'à l'une des options suivantes :

- Réseau/Ports >Réseau standard >Configuration du réseau standard >AppleTalk
- Réseau/Ports >Configuration du réseau [x] >AppleTalk

Utilisation	A
<b>Activer</b> Oui Non	Activer ou désactiver la prise en charge AppleTalk. <b>Remarque :</b> Oui correspond au paramètre usine.
<b>Afficher le nom</b>	Afficher le nom de connexion AppleTalk attribué. <b>Remarque :</b> ce nom peut être modifié uniquement à partir d'Embedded Web Server.
<b>Afficher l'adresse</b>	Afficher l'adresse AppleTalk attribuée. <b>Remarque :</b> cette adresse peut être modifiée uniquement à partir d'Embedded Web Server.
<b>Définir la zone</b> [liste des zones disponibles sur le réseau]	Fournir la liste des zones AppleTalk disponibles sur le réseau. <b>Remarque :</b> La zone par défaut pour le réseau correspond au paramètre usine. Si aucune zone par défaut n'existe, la zone signalée par le symbole astérisque (*) correspond au paramètre par défaut.

## USB standard, menu

Utilisation	A
<b>PCL SmartSwitch</b> Activé Hors fonction	Configurez l'imprimante afin qu'elle passe automatiquement en mode d'émulation PCL lorsqu'un travail d'impression provenant du port USB le requiert, quel que soit le langage par défaut de l'imprimante. <b>Remarques :</b> <ul style="list-style-type: none"> <li>• En fonction correspond au paramètre usine.</li> <li>• Lorsque cette option est désactivée, l'imprimante n'analyse pas les données entrantes. Elle utilise l'émulation PostScript si PS SmartSwitch est activé. Si PS SmartSwitch est désactivé, il utilise le langage d'imprimante par défaut spécifié dans le menu Configuration.</li> </ul>
<b>PS SmartSwitch</b> En fonction Hors fonction	Configurez l'imprimante afin qu'elle passe automatiquement en mode d'émulation PS lorsqu'un travail d'impression provenant du port USB le requiert, quel que soit le langage par défaut de l'imprimante. <b>Remarques :</b> <ul style="list-style-type: none"> <li>• En fonction correspond au paramètre usine.</li> <li>• Lorsque cette option est désactivée, l'imprimante n'analyse pas les données entrantes. Elle utilise l'émulation PCL si PCL SmartSwitch est activé. Si PCL SmartSwitch est désactivé, il utilise le langage d'imprimante par défaut spécifié dans le menu Configuration.</li> </ul>

Utilisation	A
<b>Mode NPA</b> En fonction Hors fonction Auto	Configurez l'imprimante afin qu'elle effectue le traitement spécial requis pour le mode de communication bidirectionnelle, conformément au protocole NPA.  <b>Remarques :</b> <ul style="list-style-type: none"> <li>• Auto correspond au paramètre usine. Auto configure l'imprimante pour analyser les données, déterminer leur format et effectuer le traitement approprié.</li> <li>• La modification de ce paramètre à partir du panneau de commandes de l'imprimante entraîne le redémarrage automatique de l'imprimante. La sélection de menu est ensuite mise à jour.</li> </ul>
<b>Tampon USB</b> Désactivé Auto De 3 Ko à [taille maximale autorisée]	Configurez la taille du tampon d'entrée USB.  <b>Remarques :</b> <ul style="list-style-type: none"> <li>• Auto correspond au paramètre usine.</li> <li>• Si cette option est désactivée, le tampon d'impression est désactivé.</li> <li>• Le paramètre de taille du tampon USB est modifiable par incrément de 1 Ko.</li> <li>• La taille maximale dépend de la quantité de mémoire de l'imprimante, de la taille des autres mémoires tampon et de la valeur définie pour l'option Economiser ressource (Activé ou Désactivé).</li> <li>• Pour augmenter au maximum la taille du tampon USB, désactivez ou réduisez la taille des tampons parallèle, série et réseau.</li> <li>• La modification de ce paramètre à partir du panneau de commandes de l'imprimante entraîne le redémarrage automatique de l'imprimante. La sélection de menu est ensuite mise à jour.</li> </ul>
<b>PS binaire Mac</b> Activé Hors fonction Auto	Configurez l'imprimante afin qu'elle traite les travaux d'impression PostScript binaire Macintosh.  <b>Remarques :</b> <ul style="list-style-type: none"> <li>• Auto correspond au paramètre usine.</li> <li>• Si l'option est activée, l'imprimante traite les travaux d'impression PostScript binaire bruts.</li> <li>• Si l'option est désactivée, les travaux d'impression sont filtrés à l'aide d'un protocole standard.</li> </ul>
<b>Adresse ENA</b> YYY.YYY.YYY.YYY	Configurez l'information de l'adresse réseau pour un serveur d'impression externe.  <b>Remarque :</b> Cette option de menu est uniquement disponible lorsque l'imprimante est connectée à un serveur d'impression externe via un port USB.
<b>Netmask ENA</b> YYY.YYY.YYY.YYY	Configurez l'information masque de réseau pour un serveur d'impression externe.  <b>Remarque :</b> Cette option de menu est uniquement disponible lorsque l'imprimante est connectée à un serveur d'impression externe via un port USB.
<b>Passerelle ENA</b> YYY.YYY.YYY.YYY	Configurez l'information de la passerelle pour un serveur d'impression externe.  <b>Remarque :</b> Cette option de menu est uniquement disponible lorsque l'imprimante est connectée à un serveur d'impression externe via un port USB.

## Configuration SMTP, menu

Utiliser	Pour
<b>Serveur SMTP primaire</b>	Définir les informations relatives à la passerelle et au port du serveur SMTP.  <b>Remarque :</b> 25 est le port du serveur SMTP par défaut.
<b>Port SMTP primaire</b>	
<b>Serveur SMTP secondaire</b>	
<b>Port SMTP secondaire</b>	

Utiliser	Pour
<b>Délai SMTP</b> 5–30	Préciser le délai (en secondes) avant que le serveur arrête d'envoyer un e-mail. <b>Remarque :</b> 30 secondes correspond au paramètre usine.
<b>Adresse pour répondre</b>	Définir une adresse de réponse de 128 caractères maximum dans le message électronique envoyé par l'imprimante.
<b>Utiliser SSL</b> Désactivé Négocié Requis	Déterminer l'imprimante devant utiliser SSL pour plus de sécurité lors de la connexion au serveur SMTP. <b>Remarques :</b> <ul style="list-style-type: none"> <li>• Désactivé correspond au paramètre usine.</li> <li>• Lorsque le paramètre Négocié est utilisé, le serveur SMTP détermine si SSL sera utilisé.</li> </ul>
<b>Authentification du serveur SMTP</b> Aucune authentification n'est requise Connexion/Ordinaire CRAM-MD5 Digest-MD5 NTLM Kerberos 5	Préciser le type d'authentification des utilisateurs nécessaire pour les privilèges d'impression. <b>Remarque :</b> "Aucune identification requise" correspond au paramètre usine
<b>E-mail du périphérique</b> Aucun Utiliser informations d'authentif. du périphérique SMTP	Définir les informations d'authentification qui seront utilisées pour communiquer avec le serveur SMTP. Certains serveurs SMTP requièrent des informations d'authentification pour envoyer des messages électroniques. <b>Remarques :</b> <ul style="list-style-type: none"> <li>• Aucun correspond au paramètre usine de E-mail du périphérique.</li> <li>• Les options ID utilisateur du périphérique et Mot de passe du périphérique sont utilisées pour se connecter au serveur SMTP lorsque l'option Utiliser informations d'authentif. SMTP du périphérique est sélectionnée.</li> </ul>
<b>Identification de l'utilisateur du périphérique</b>	
<b>Mot de passe de périphérique</b>	

## Menu Sécurité

### Menu Journal d'audit de sécurité

Utiliser	Pour
<b>Exporter le journal</b>	Permettre à un utilisateur autorisé d'exporter un journal d'audit. <b>Remarques :</b> <ul style="list-style-type: none"> <li>• Pour exporter le journal d'audit à partir du panneau de commandes de l'imprimante, connectez un lecteur flash à l'imprimante.</li> <li>• Vous pouvez aussi télécharger le journal d'audit à partir du serveur Web incorporé, puis l'enregistrer sur votre ordinateur.</li> </ul>
<b>Supprimer le journal</b> Supprimer maintenant Ne pas supprimer	Indiquer si les journaux d'audit sont supprimés ou non. <b>Remarque :</b> « Supprimer maintenant » correspond au paramètre usine.

Utiliser	Pour
<b>Configurer le journal</b> Activer l'audit Oui Non Activer syslog distant Non Oui Option de syslog distant 0–23 Sévérité des événements à journaliser 0–7	Indiquer si les journaux d'audit sont créés et de quelle manière. <b>Remarques :</b> <ul style="list-style-type: none"> <li>• Activer l'audit détermine si les événements sont enregistrés dans le journal d'audit sécurisé et le syslog distant. Non correspond au paramètre usine.</li> <li>• Activer syslog distant détermine si les journaux sont envoyés à un serveur distant. Non correspond au paramètre usine.</li> <li>• Option de syslog distant détermine la valeur utilisée pour envoyer les journaux au serveur du syslog distant. 4 correspond au paramètre usine.</li> <li>• Si le journal d'audit de sécurité est activé, la valeur de gravité de chaque événement est enregistrée. 4 correspond au paramètre usine.</li> </ul>

## menu Définir la date et l'heure

Utiliser	Pour
<b>Date et heure actuelles</b>	Afficher les paramètres date et heure pour l'imprimante. <b>Remarque :</b> La date et l'heure sont définies au format AAAA-MM-JJ HH:MM.
<b>Définir heure/date manuellement</b> [date/heure d'entrée]	Entrer la date et l'heure. <b>Remarque :</b> La définition de la date et de l'heure à l'aide de ce menu désactive automatiquement l'option Activer NTP.
<b>Fuseau horaire</b> [liste des fuseaux horaires]	Sélectionnez le fuseau horaire. <b>Remarque :</b> GMT correspond au paramètre usine.
<b>Observer auto l'heure d'été</b> En fonction Hors fonction	Indiquer à l'imprimante d'utiliser les heures de début et de fin du paramètre Heure d'été associé au paramètre Fuseau horaire. <b>Remarque :</b> En fonction correspond au paramètre usine.
<b>Activer NTP</b> En fonction Hors fonction	Activer le protocole NTP (Network Time Protocol), qui synchronise les horloges des périphériques situés sur un réseau. <b>Remarques :</b> <ul style="list-style-type: none"> <li>• en fonction correspond au paramètre usine.</li> <li>• Activer NTP est automatiquement désactivé si vous définissez manuellement la date et l'heure.</li> </ul>



## Paramètres, menu

### Paramètres généraux, menu

Utilisation	A
<p><b>Langue d'affichage</b></p> <ul style="list-style-type: none"> <li>Anglais</li> <li>Français</li> <li>Deutsch</li> <li>Italiano</li> <li>Espagnol</li> <li>Dansk</li> <li>Norsk</li> <li>Nederlands</li> <li>Suédois</li> <li>Portugais</li> <li>Finnois</li> <li>Russe</li> <li>Polonais</li> <li>Grec</li> <li>Hongrois</li> <li>Turc</li> <li>Tchèque</li> <li>Chinois simplifié</li> <li>Chinois traditionnel</li> <li>Coréen</li> <li>Japonais</li> </ul>	<p>Sélectionner la langue du texte qui s'affiche à l'écran de l'imprimante.</p> <p><b>Remarque :</b> Toutes les langues ne sont pas disponibles pour tous les modèles d'imprimante. Du matériel complémentaire pourrait être requis pour la gestion de ces langues.</p>
<p><b>Afficher estimations consommables</b></p> <ul style="list-style-type: none"> <li>Afficher estimations</li> <li>Ne pas afficher estimations</li> </ul>	<p>Afficher les estimations des fournitures sur le panneau de commandes de l'imprimante, dans Embedded Web Server, dans les paramètres de menu et dans les rapports de statistiques du périphérique.</p>
<p><b>Mode Eco</b></p> <ul style="list-style-type: none"> <li>Désactivé</li> <li>Energie</li> <li>Energie/Papier</li> <li>Papier</li> </ul>	<p>Réduit la consommation d'énergie, de papier ou de supports spéciaux</p> <p><b>Remarques :</b></p> <ul style="list-style-type: none"> <li>• Désactivé correspond au paramètre usine. Hors fonction permet de rétablir les paramètres usine de l'imprimante.</li> <li>• Le paramètre Energie limite la consommation électrique de l'imprimante.</li> <li>• Energie/Papier réduit la consommation d'électricité, de papier et de supports spéciaux.</li> <li>• Le paramètre Papier limite la quantité de papier et de supports spéciaux utilisés pour un travail d'impression.</li> </ul>
<p><b>Exécuter la configuration initiale</b></p> <ul style="list-style-type: none"> <li>Oui</li> <li>Non</li> </ul>	<p>Exécuter l'assistant de configuration.</p> <p><b>Remarques :</b></p> <ul style="list-style-type: none"> <li>• oui correspond au paramètre usine.</li> <li>• Après avoir exécuté l'assistant de configuration en sélectionnant Terminé sur l'écran de sélection des pays ou des régions, la valeur Non devient le paramètre par défaut.</li> </ul>

Utilisation	A
<b>Formats papier</b> Etats-Unis Unités métriques	Préciser l'unité de mesure des formats de papier. <b>Remarques :</b> <ul style="list-style-type: none"> <li>• US correspond au paramètre usine.</li> <li>• Le paramètre d'origine est déterminé par le pays ou la région sélectionné dans l'assistant de configuration initial.</li> </ul>
<b>Délais</b> Mode Veille Désactivé 1 - 120 min	Fixer la durée entre l'impression d'un travail et le passage de l'imprimante en mode Economie énergie. <b>Remarques :</b> <ul style="list-style-type: none"> <li>• « 30 min. » correspond au paramètre usine.</li> <li>• « Désactivé » ne s'affiche que si le paramètre Economie d'énergie est défini sur Hors fonction.</li> <li>• Les paramètres de valeur plus faible permettent d'économiser de l'énergie, mais nécessitent un temps de préchauffage plus long.</li> <li>• Si l'imprimante fonctionne en permanence, sélectionnez une valeur élevée. La plupart du temps, ce réglage permet de garder l'imprimante prête à imprimer avec un temps de préchauffage réduit.</li> </ul>
<b>Délais</b> Délai d'hibernation Désactivé 1 heure 2 heures 3 heures 6 heures 1 jour 2 jours 3 jours 1 semaine 2 semaines 1 mois	Fixer le délai d'attente avant le passage de l'imprimante en mode Hibernation. <b>Remarques :</b> <ul style="list-style-type: none"> <li>• « Désactivé » correspond au paramètre usine dans tous les pays à l'exception de la Suisse et des pays de l'Union européenne.</li> <li>• « 3 jours » correspond au paramètre usine en Suisse et dans les pays de l'Union européenne.</li> </ul>
<b>Délais</b> Délai d'hibernation lors d'une connexion Hibernation Ne pas activer l'hibernation	Mettre l'imprimante en mode Hibernation même si une connexion Ethernet est active. <b>Remarque :</b> Ne pas activer l'hibernation correspond au paramètre usine.
<b>Délais</b> Délai d'affichage 15 – 300 sec	Fixer le délai d'attente (en secondes) avant que l'imprimante retourne à l'état prêt. <b>Remarque :</b> « 30 sec. » correspond au paramètre usine.
<b>Délais</b> Prolonger délai d'affichage Activé Désactivé	Afficher un message qui vous permet de réinitialiser la minuterie de délai d'affichage plutôt que de revenir à l'écran de l'imprimante. <b>Remarque :</b> Désactivé correspond au paramètre usine.

Utilisation	A
<b>Délais</b> Délai d'impression Désactivé 1 – 255 sec.	Fixer le délai en secondes pendant lequel l'imprimante attend un message de fin de travail avant d'annuler le reste de l'impression. <b>Remarques :</b> <ul style="list-style-type: none"> <li>• « 90 sec. » correspond au paramètre usine.</li> <li>• Lorsque le délai expire, l'imprimante termine l'impression de la page qui se trouve encore dans l'imprimante et vérifie si d'autres travaux d'impression sont en attente.</li> <li>• L'option Délai d'impression est disponible uniquement lorsque vous utilisez l'émulation PCL. Ce paramètre n'a aucune incidence sur les travaux imprimés en mode d'émulation PostScript.</li> </ul>
<b>Délais</b> Délai d'attente Désactivé 15 – 65535 sec.	Fixer le délai en secondes pendant lequel l'imprimante peut recevoir des données supplémentaires avant l'annulation d'un travail. <b>Remarque :</b> « 40 sec. » correspond au paramètre usine.
<b>Récupération d'impression</b> Auto continu Désactivé 5 – 255 sec	Permettre à l'imprimante de poursuivre l'impression dans certains cas hors ligne non résolus dans le délai spécifié. <b>Remarque :</b> Désactivé correspond au paramètre usine.
<b>Récupération d'impression</b> Correction bourrage En fonction Hors fonction Auto	Indiquer si l'imprimante doit réimprimer les pages bloquées à la suite d'un bourrage papier. <b>Remarques :</b> <ul style="list-style-type: none"> <li>• Auto correspond au paramètre usine. L'imprimante réimprime les pages à la suite d'un bourrage papier sauf si la mémoire utilisée pour suspendre ces pages est requise pour d'autres travaux d'impression.</li> <li>• Sur En fonction, l'imprimante réimprime toujours les pages bloquées suite à un bourrage.</li> <li>• Sur Désactivé, l'imprimante ne réimprime jamais les pages bloquées suite à un bourrage.</li> </ul>
<b>Récupération d'impression</b> Assistance bourrage papier Activé Désactivé	<b>Remarques :</b> <ul style="list-style-type: none"> <li>• Activé correspond au paramètre usine. En fonction, l'imprimante éjecte automatiquement vers le réceptacle standard les pages vierges ou les pages partiellement imprimées dès qu'une feuille coincée a été dégagée.</li> <li>• Hors fonction nécessite que l'utilisateur retire toutes les feuilles de l'ensemble des points de bourrage éventuels.</li> </ul>
<b>Récupération d'impression</b> Protection page Désactivé Activé	Imprimer une page qui ne l'aurait peut-être pas été dans d'autres circonstances. <b>Remarques :</b> <ul style="list-style-type: none"> <li>• Hors fonction correspond au paramètre usine. Sur Désactivé l'imprimante imprime partiellement une page si la mémoire est insuffisante pour traiter la page entièrement.</li> <li>• Sur Activé, l'imprimante traite et imprime la page en entier.</li> </ul>
<b>Appuyer sur le bouton Veille</b> Ne rien faire Veille Hibernation	Déterminer comment l'imprimante réagit à une brève pression sur le bouton Veille lorsqu'elle est inactive. <b>Remarque :</b> Veille correspond au paramètre usine.

Utilisation	A
<b>Maintenir le bouton Veille enfoncé</b> Ne rien faire Veille Hibernation	Déterminer comment l'imprimante réagit à une longue pression sur le bouton Veille lorsqu'elle est inactive.  <b>Remarque :</b> Veille correspond au paramètre usine.
<b>Paramètres par défaut d'origine</b> Ne pas restaurer Restaurer maintenant	Utiliser les paramètres d'usine par défaut de l'imprimante.  <b>Remarques :</b> <ul style="list-style-type: none"> <li>• La valeur par défaut est Ne pas restaurer. Cette valeur permet de conserver les paramètres définis par l'utilisateur.</li> <li>• La valeur Restaurer maintenant définit tous les paramètres usine de l'imprimante à l'exception des paramètres du menu Réseau/Ports. L'ensemble des ressources téléchargées stockées dans la mémoire vive est supprimé. Les ressources téléchargées stockées dans la mémoire flash ne sont pas affectées.</li> </ul>
<b>Message accueil perso</b> Désactivé Adresse IP Nom de l'Hôte Nom du contact Emplacement Nom de configuration zéro Texte personnalisé 1	Sélectionner un message d'accueil personnalisé qui apparaît en lieu et place de l'état de l'imprimante.  <b>Remarque :</b> Désactivé correspond au paramètre usine.

## Paramètres d'impression

### Configuration, menu

Utilisation	A
<b>Langage d'imprimante</b> Emulation PCL Emulation PS	Définir le langage de l'imprimante par défaut.  <b>Remarques :</b> <ul style="list-style-type: none"> <li>• Emulation PCL correspond au paramètre usine.</li> <li>• L'émulation PostScript utilise un interpréteur PostScript pour le traitement des travaux d'impression.</li> <li>• L'émulation PCL utilise un interpréteur PCL pour le traitement des travaux d'impression.</li> <li>• Si vous sélectionnez un langage d'imprimante par défaut, le logiciel peut continuer à envoyer des travaux d'impression utilisant un autre langage.</li> </ul>
<b>Zone d'impression</b> Normale Page entière	Définir la zone d'impression logique et physique.  <b>Remarques :</b> <ul style="list-style-type: none"> <li>• Normal correspond au paramètre usine. Si vous essayez d'imprimer des données dans la zone non imprimable définie par la valeur Normale, l'image est tronquée au niveau des limites définies.</li> <li>• L'option Page entière permet de déplacer l'image dans la zone non imprimable définie par la valeur Normale. Ce paramètre affecte uniquement les pages imprimées avec un interpréteur PCL 5e ; il n'a aucune incidence sur les pages imprimées avec un interpréteur PCL XL ou PostScript.</li> </ul>

Utilisation	A
<b>Télécharger la cible</b> Mémoire vive Flash	Définir l'emplacement de stockage des ressources téléchargées. <b>Remarques :</b> <ul style="list-style-type: none"> <li>• RAM correspond au paramètre usine. L'enregistrement des ressources téléchargées dans la mémoire vive (RAM) est temporaire.</li> <li>• L'enregistrement des téléchargements dans une mémoire flash est permanent. Les téléchargements demeurent dans la mémoire flash, même si l'imprimante est mise hors tension.</li> <li>• Cette option de menu apparaît uniquement lorsqu'une mémoire flash en option est installée.</li> </ul>
<b>Economiser ressource</b> Activé Désactivé	Indiquer comment l'imprimante doit traiter les ressources temporaires téléchargées, telles que les polices et les macros stockées dans la mémoire vive (RAM), lorsqu'elle reçoit un travail d'impression nécessitant une quantité de mémoire supérieure à celle disponible. <b>Remarques :</b> <ul style="list-style-type: none"> <li>• Désactivé correspond au paramètre usine. L'imprimante conserve les ressources téléchargées tant que la mémoire n'est pas requise pour d'autres travaux. Les ressources téléchargées sont supprimées afin de traiter les travaux d'impression.</li> <li>• Lorsque cette option est activée, l'imprimante conserve les ressources téléchargées lorsqu'elle est réinitialisée ou que le langage est modifié. Si l'imprimante manque de mémoire, le message <b>Mémoire saturée [38]</b> s'affiche mais les ressources téléchargées ne sont pas supprimées.</li> </ul>

## Finition, menu

Utiliser	Pour
<b>Faces (recto verso)</b> Recto Recto verso	Définir le mode recto verso (impression sur les deux faces) comme valeur par défaut pour tous les travaux d'impression. <b>Remarques :</b> <ul style="list-style-type: none"> <li>• « Recto » correspond au paramètre usine.</li> <li>• Vous pouvez définir l'impression recto verso à partir du logiciel.</li> </ul> Utilisateurs de Windows : <ol style="list-style-type: none"> <li>1 Cliquez sur <b>Fichier &gt; Imprimer</b>.</li> <li>2 Cliquez sur <b>Propriétés, Préférences, Options</b> ou <b>Configuration</b>.</li> </ol> Utilisateurs de Mac : <ol style="list-style-type: none"> <li>1 Sélectionnez <b>Fichier &gt; Imprimer</b>.</li> <li>2 Réglez les paramètres à partir de la boîte de dialogue Imprimer et des menus contextuels.</li> </ol>
<b>Reliures recto/verso</b> Bord long Bord court	Définir la façon dont les pages recto verso sont reliées et imprimées. <b>Remarques :</b> <ul style="list-style-type: none"> <li>• Le paramètre par défaut est Bord long. L'option Bord long relie les pages par leur bord long (bord gauche pour l'orientation portrait et bord supérieur pour l'orientation paysage).</li> <li>• L'option Bord court relie les pages par leur bord court (bord supérieur pour l'orientation portrait et bord gauche pour l'orientation paysage).</li> </ul>
<b>Copies</b> 1–999	Indique le nombre de copies par défaut pour chaque impression. <b>Remarque :</b> 1 correspond au paramètre usine.

Utiliser	Pour
<b>Pages vierges</b> Ne pas imprimer Imprimer	Indiquer si des pages vierges doivent être insérées dans un travail d'impression. <b>Remarque :</b> Ne pas imprimer correspond au paramètre usine.
<b>Assembler</b> (1,1,1) (2,2,2) (1,2,3) (1,2,3)	Imprimer les pages d'un travail d'impression en respectant l'ordre défini lors de l'impression de plusieurs exemplaires de ce travail. <b>Remarque :</b> « (1,2,3) (1,2,3) » correspond au paramètre usine.
<b>Séparateurs</b> Hors fonction Entre copies Entre travaux Entre pages	Indiquer si des séparateurs vierges doivent être insérés. <b>Remarques :</b> <ul style="list-style-type: none"> <li>• Hors fonction correspond au paramètre usine.</li> <li>• Entre copies permet d'insérer une feuille vierge entre chaque copie d'un travail d'impression si l'option Assembler est définie sur (1,1,1) (2,2,2). Si l'option Assemblage est définie sur (1,2,3) (1,2,3), une page vierge est insérée entre chaque série de pages imprimées (après toutes les pages 2 et toutes les pages 3).</li> <li>• Entre travaux insère une page vierge entre les travaux d'impression.</li> <li>• Entre pages insère une page vierge entre chaque page d'un travail d'impression. Cette fonction est utile si vous imprimez des transparents ou lorsque vous souhaitez insérer des pages vierges dans un document.</li> </ul>
<b>Alim. séparateur</b> Tiroir [x] Chargeur multifonction	Indiquer la source d'alimentation pour les séparateurs. <b>Remarque :</b> Le tiroir 1 (tiroir standard) correspond au paramètre usine.
<b>Economie papier</b> Hors fonction 2 pages/feuille 3 pages/feuille 4 pages/feuille 6 pages/feuille 9 pages/feuille 12 pages/feuille 16 pages/feuille	Imprimer plusieurs pages sur une seule face. <b>Remarques :</b> <ul style="list-style-type: none"> <li>• Hors fonction correspond au paramètre usine.</li> <li>• Le numéro sélectionné correspond au nombre de pages imprimées sur une face.</li> </ul>
<b>Paper Saver Ordering (Position économie papier)</b> Horizontal Horizontal inversé Vertical inversé Vertical	Déterminer la position des images sur plusieurs pages lorsque l'option Economie papier est utilisée. <b>Remarques :</b> <ul style="list-style-type: none"> <li>• Horizontal correspond au paramètre usine.</li> <li>• La position dépend du nombre d'images de page et de l'orientation sélectionnée (Paysage ou Portrait).</li> </ul>
<b>Orientation économie papier</b> Auto Paysage Portrait	Déterminer l'orientation d'un document multipage. <b>Remarque :</b> Auto correspond au paramètre usine. L'imprimante sélectionne automatiquement l'orientation (Portrait ou Paysage).
<b>Paper Saver Border (Bordure économie papier)</b> Aucun Simple	Imprimer une bordure lorsque l'option Economie papier est utilisée. <b>Remarque :</b> Aucun correspond au paramètre usine.

## Qualité, menu

Utilisation	A
<b>Résolution impression</b> 300 ppp 600 ppp 1200 ppp Qualité d'image 1200 Qualité d'image 2400	Indiquer la résolution d'impression en points par pouce. <b>Remarque</b> : 600 ppp correspond au paramètre usine.
<b>Amplificateur de pixels</b> Désactivé Polices Horizontalement Verticalement Les deux sens Isolé	Permet d'augmenter le nombre de pixels à imprimer par grappes afin d'améliorer les images horizontalement ou verticalement, ou d'améliorer les polices. <b>Remarque</b> : Désactivé correspond au paramètre usine.
<b>Intensité toner</b> 1 – 10	Eclaircit ou assombrit les travaux d'impression. <b>Remarques</b> : <ul style="list-style-type: none"> <li>• 8 correspond au paramètre usine.</li> <li>• La sélection d'une valeur plus petite permet d'économiser le toner.</li> </ul>
<b>Accentuer les traits fins</b> Activé Désactivé	Activer un mode d'impression conseillé pour certains fichiers tels que des plans d'architecte, des cartes, des circuits électroniques ou des diagrammes. <b>Remarques</b> : <ul style="list-style-type: none"> <li>• Désactivé correspond au paramètre usine.</li> <li>• Vous pouvez définir cette option à partir du logiciel d'imprimante. Pour les utilisateurs Windows, cliquez sur <b>Fichier &gt; Imprimer</b>, puis sur <b>Propriétés, Préférences, Options</b> ou <b>Configuration</b>. Pour les utilisateurs Macintosh, choisissez <b>Fichier &gt; Imprimer</b>, puis réglez les paramètres depuis la boîte de dialogue Imprimer et les menus déroulants.</li> <li>• Pour définir cette option à partir d'Embedded Web Server, entrez l'adresse IP de l'imprimante réseau dans le champ d'adresse du navigateur Web.</li> </ul>
<b>Correction des gris</b> Auto Désactivé	Régler automatiquement le contraste appliqué aux images. <b>Remarque</b> : Auto correspond au paramètre usine.
<b>Luminosité</b> -6 à 6	Ajuste les travaux d'impression en les éclaircissant ou en les assombrissant. Vous pouvez économiser du toner en éclaircissant l'impression. <b>Remarque</b> : 0 correspond au paramètre usine.
<b>Contraste</b> 0 – 5	Contrôle le contraste des impressions. <b>Remarque</b> : 0 correspond au paramètre usine.

## Utilitaires, menu

Utilisation	A
<b>Formater flash</b> Oui Non	Formatez la mémoire flash. <b>Attention — Dommages potentiels</b> : ne mettez pas l'imprimante hors tension pendant le formatage de la mémoire flash. <b>Remarques</b> : <ul style="list-style-type: none"> <li>• On appelle mémoire flash la capacité de stockage ajoutée grâce à l'installation sur l'imprimante d'une carte flash.</li> <li>• Si vous sélectionnez Oui, toutes les données de la mémoire flash sont supprimées.</li> <li>• Si vous sélectionnez Non, la demande de formatage est annulée.</li> <li>• La carte mémoire flash ne doit pas être protégée en lecture/écriture ou en écriture.</li> <li>• Cette option s'affiche uniquement lorsque un lecteur flash d'imprimante non défectueux est installé.</li> </ul>
<b>Dépistage Hex</b>	Permet d'isoler plus facilement la cause d'un problème d'impression. <b>Remarques</b> : <ul style="list-style-type: none"> <li>• Lorsque cette option est activée, toutes les données envoyées à l'imprimante sont imprimées sous la forme d'une représentation hexadécimale et alphabétique et les codes de commande ne sont pas exécutés.</li> <li>• Pour quitter ou désactiver le mode Dépistage Hex, réinitialisez l'imprimante ou mettez-la hors tension.</li> </ul>
<b>Taux de couverture</b> Hors fonction En fonction	Fournit une estimation du pourcentage de couverture en toner d'une page. L'estimation est imprimée sur une page distincte à la fin de chaque travail d'impression. <b>Remarque</b> : Hors fonction correspond au paramètre usine.

## Menu XPS

Utilisation	Pour
<b>Imprimer pages err.</b> Hors fonction En fonction	Imprimer une page contenant des informations sur les erreurs, notamment sur les erreurs de marquage XML. <b>Remarque</b> : Hors fonction correspond au paramètre usine.

## PostScript, menu

Utilisation	A
<b>Impr. erreur PS</b> Activé Hors fonction	Impression d'une page mentionnant l'erreur PostScript. <b>Remarque</b> : Désactivé correspond au paramètre usine.
<b>Lock PS Startup Mode (Verrouiller le mode de démarrage PS)</b> Activé Désactivé	Désactiver le fichier SysStart. <b>Remarque</b> : Désactivé correspond au paramètre usine.



Utilisation	A
<b>Priorité des polices</b> Résident Flash	Etablir l'ordre de recherche des polices. <b>Remarques :</b> <ul style="list-style-type: none"> <li>• Résidente correspond au paramètre usine.</li> <li>• Cette option de menu n'est disponible que lorsque l'imprimante est équipée d'une carte mémoire flash formatée en bon état de marche.</li> <li>• Assurez-vous que la carte mémoire flash n'est pas protégée en lecture/écriture, en écriture ou par un mot de passe.</li> <li>• La taille du tampon de travail ne doit pas être définie sur 100 %.</li> </ul>

### émul PCL, menu

Utiliser	Pour
<b>Origine police</b> Résidente Téléchargement Mémoire flash Tout	Déterminer l'ensemble des polices utilisées par le menu Nom police. <b>Remarques :</b> <ul style="list-style-type: none"> <li>• « Résidente » correspond au paramètre usine. « Résidente » affiche le jeu de polices par défaut téléchargé dans la RAM.</li> <li>• « Téléchargement » affiche toutes les polices téléchargées dans la mémoire RAM.</li> <li>• « Flash » affiche toutes les polices résidentes de cette option. La carte mémoire flash en option doit être correctement formatée et ne peut pas être protégée en lecture/écriture, en écriture ou en écriture protégée par un mot de passe.</li> <li>• « Tout » affiche toutes les polices disponibles, quelle que soit l'option.</li> </ul>
<b>Nom police</b> Courier 10	Identifier une police particulière ainsi que son emplacement. <b>Remarque :</b> Courier 10 correspond au paramètre usine. Il indique le nom de la police, son ID ainsi que son emplacement de stockage sur l'imprimante. L'abréviation des sources des polices est R pour Resident, F pour Flash, et D pour Download.
<b>Jeu symboles</b> 10U PC-8 12U PC-850	Déterminer le jeu de symboles pour chaque nom de police. <b>Remarques :</b> <ul style="list-style-type: none"> <li>• Le format par défaut aux Etats-Unis est 10U PC-8. Le format international par défaut est 12U PC-850</li> <li>• Un jeu de symboles est un ensemble de caractères alphanumériques, de signes de ponctuation et de symboles spéciaux. Les jeux de symboles prennent en charge les exigences propres à différentes langues ou programmes spécifiques, telles que les symboles mathématiques utilisés pour la notation scientifique. Seuls les jeux de symboles pris en charge sont affichés.</li> </ul>
<b>Paramètres ém. PCL</b> Taille en points 1.00–1008.00	Modifier la taille en points pour les polices typographiques vectorielles. <b>Remarques :</b> <ul style="list-style-type: none"> <li>• 12 correspond au paramètre usine.</li> <li>• Le terme « Taille en points » fait référence à la hauteur des caractères de la police. Un point équivaut à environ 0.014 pouce.</li> <li>• La taille en points peut être réduite ou augmentée par incrément de 0,25.</li> </ul>

Utiliser	Pour
<b>Paramètres émul. PCL</b> Espacement 0.08–100	Spécifier l'espacement pour les polices vectorielles à espacement fixe. <b>Remarques :</b> <ul style="list-style-type: none"> <li>• 10 correspond au paramètre usine.</li> <li>• L'espacement correspond au nombre de caractères à espacement fixe par pouce (cpp).</li> <li>• L'espacement peut être réduit ou augmenté par incrément de 0,01 cpp.</li> <li>• Dans le cas de polices à espacement constant non vectorielles, l'espacement est affiché mais il ne peut pas être modifié.</li> </ul>
<b>Paramètres émul. PCL</b> Orientation Portrait Paysage	Déterminer l'orientation du texte et des images sur la page. <b>Remarques :</b> <ul style="list-style-type: none"> <li>• Portrait correspond au paramètre usine. Portrait imprime le texte et les graphiques parallèlement au bord court du papier.</li> <li>• Paysage imprime le texte et les graphiques parallèlement au bord long du papier.</li> </ul>
<b>Paramètres émul. PCL</b> Lignes par page 1–255	Spécifier le nombre de lignes imprimées sur chaque page. <b>Remarques :</b> <ul style="list-style-type: none"> <li>• 60 correspond au paramètre usine par défaut aux Etats-Unis. 64 correspond à la valeur internationale par défaut.</li> <li>• L'imprimante définit l'espace disponible entre chaque ligne en fonction des paramètres Lignes par page, Format papier et Orientation. Sélectionnez l'orientation et le format de papier requis avant de définir le nombre de lignes par page.</li> </ul>
<b>Paramètres émul. PCL</b> Largeur A4 198 mm 203 mm	Configurer l'imprimante pour impression sur format A4. <b>Remarques :</b> <ul style="list-style-type: none"> <li>• 198 mm correspond au paramètre usine.</li> <li>• Le paramètre 203 mm configure la largeur de la page de façon à pouvoir imprimer 80 caractères avec un espacement de 10.</li> </ul>
<b>Paramètres émul. PCL</b> CR Auto après LF En fonction Hors fonction	Indique si l'imprimante effectue automatiquement un retour chariot (CR) après une commande de saut de ligne (LF). <b>Remarque :</b> Hors fonction correspond au paramètre usine.
<b>Paramètres émul. PCL</b> LF Auto après CR En fonction Hors fonction	Indique si l'imprimante effectue automatiquement un saut de ligne (LF) après une commande retour chariot (CR) <b>Remarque :</b> Hors fonction correspond au paramètre usine.

Utiliser	Pour
<p><b>Renommer les tiroirs</b></p> <p>Affecter chrg MF Hors fonction Aucun 0–199</p> <p>Attribuer bac [x] Hors fonction Aucun 0–199</p> <p>Affecter papier man. Eteinte Aucun 0–199</p> <p>Affecter env. manuel Eteinte Aucun 0–199</p>	<p>Configurer l'imprimante pour qu'elle fonctionne avec des logiciels ou des programmes qui utilisent une numérotation différente pour les tiroirs et les chargeurs.</p> <p><b>Remarques :</b></p> <ul style="list-style-type: none"> <li>• Hors fonction correspond au paramètre usine.</li> <li>• Aucun ne peut pas être sélectionné. Elle s'affiche uniquement lorsqu'elle est sélectionnée par l'interpréteur PCL 5. Elle ignore également la commande de sélection de la source d'alimentation.</li> <li>• 0 – 199 permet d'attribuer des paramètres personnalisés.</li> </ul>
<p><b>Renommer les tiroirs</b></p> <p>Afficher les paramètres usine</p> <p>MPF par défaut = 8 T1 par défaut = 1 T1 par défaut = 4 T1 par défaut = 5 T1 par défaut = 20 T1 par défaut = 21 Env par défaut = 6 MPapier par défaut = 2 MEnv par défaut = 3</p>	<p>Afficher la valeur par défaut attribuée à chaque tiroir ou chargeur.</p>
<p><b>Renommer les tiroirs</b></p> <p>Rétablir les paramètres par défaut</p> <p>Oui Non</p>	<p>Restaurer les paramètres par défaut de tous les tiroirs et chargeurs.</p>

# Economiser de l'argent et protéger l'environnement

Lexmark s'engage dans la protection de l'environnement et ne cesse d'améliorer ses imprimantes afin de réduire leur impact sur l'environnement. Nous concevons nos produits dans un souci de respect de l'environnement, fabriquons nos emballages de manière à réduire les matériaux utilisés et proposons des programmes de retrait et de recyclage. Pour plus d'informations, reportez-vous à la rubrique suivante :

- Le chapitre Avis
- La section Responsabilité environnementale du site Web Lexmark est disponible à l'adresse : [www.lexmark.com/environnement](http://www.lexmark.com/environnement)
- Le programme de recyclage Lexmark à [www.lexmark.com/recycle](http://www.lexmark.com/recycle)

La sélection de certains paramètres ou de certaines tâches de votre imprimante peut vous permettre de réduire encore plus l'impact de votre imprimante. Ce chapitre indique quels paramètres et tâches sont plus respectueux de l'environnement.

## Economies de papier et de toner

Des études démontrent que l'utilisation de papier est responsable de l'empreinte carbone d'une imprimante à hauteur de 80 %. Vous pouvez réduire votre empreinte carbone de manière significative en utilisant du papier recyclé et en suivant ces suggestions d'impression, par exemple l'impression recto verso et l'impression de pages multiples sur une seule feuille de papier.

Pour plus d'informations sur l'économie de papier et d'énergie à l'aide d'un paramètre de l'imprimante, reportez-vous à la rubrique « Utilisation du mode Eco », page 85.

## Utilisation de papier recyclé

En tant qu'entreprise sensible au respect de l'environnement, Lexmark prend en charge l'utilisation du papier recyclé spécialement destiné aux imprimantes laser. Pour plus d'informations sur les papiers recyclés pris en charge par votre imprimante, reportez-vous à « Utilisation de papier recyclé et d'autres papiers de bureau », page 45.

## Economie des fournitures

### Utiliser les deux faces du papier

Si votre imprimante prend en charge l'option recto verso, vous pouvez vérifier si les deux faces du papier sont imprimées en sélectionnant **Impression sur les deux faces** dans la boîte de dialogue Imprimer ou la barre d'outils Lexmark.

### Placez plusieurs pages sur une feuille de papier.

Vous pouvez imprimer jusqu'à 16 pages consécutives d'un document de plusieurs pages sur une seule et même face d'une feuille en sélectionnant un paramètre de la section Impression multipage (nombre de pages par feuille) de la boîte de dialogue Imprimer.

## Vérifiez la qualité de votre brouillon.

Avant d'imprimer ou de faire plusieurs copies d'un document, procédez comme suit :

- Utilisez la fonction d'aperçu, disponible dans la boîte de dialogue Imprimer ou la barre d'outils Lexmark, pour visualiser le document avant de l'imprimer.
- Imprimez une copie du document pour en vérifier le contenu et le format.

## Évitez les bourrages papier

Définissez correctement le type et le format de papier pour éviter les bourrages. Pour plus d'informations, reportez-vous à la rubrique « Réduction des risques de bourrage », page 105.

# Economie d'énergie

## Utilisation du mode Eco

Utilisez le mode Eco pour sélectionner rapidement une ou plusieurs manières de réduire l'impact de votre imprimante sur l'environnement.

- 1 A partir du panneau de commandes de l'imprimante, naviguez jusqu'à :

 >Paramètres >  >Paramètres généraux >  >Mode Eco >  > sélectionnez le paramètre de votre choix

Utiliser	Pour
Hors fonction	Utiliser les paramètres usine par défaut pour tous les paramètres associés au mode Eco. Ce paramètre prend en charge les spécifications de performance de votre imprimante.
Energie	Réduire la consommation d'énergie, notamment quand l'imprimante est en attente. <ul style="list-style-type: none"> <li>• Les moteurs de l'imprimante ne démarrent pas avant qu'un document soit prêt pour l'impression. Vous constaterez peut-être un bref délai avant l'impression de la première page.</li> <li>• L'imprimante entre en mode Veille après une minute d'inactivité.</li> </ul>
Energie/Papier	Utiliser tous les paramètres associés aux modes Energie et Papier.
Papier	<ul style="list-style-type: none"> <li>• Activer la fonction d'impression recto verso automatique.</li> <li>• Désactiver les fonctions de journal d'impression.</li> </ul>

- 2 Appuyez sur .

## Utilisation du mode Hibernation

Le mode Hibernation est un mode de consommation électrique ultra-basse. En mode Hibernation, tous les autres systèmes et périphériques sont éteints en toute sécurité.

**Remarque :** Le mode Hibernation peut être planifié. Pour plus d'informations, reportez-vous à la section « Utilisation de l'option Progr. modes alim. », page 87.

## Utilisation d'Embedded Web Server

- 1 Ouvrez un navigateur Web, puis tapez l'adresse IP de l'imprimante dans le champ d'adresse.

**Remarques :**

- L'adresse IP de l'imprimante figure dans la section TCP/IP du menu Réseau/Ports. L'adresse IP apparaît sous la forme de quatre séries de chiffres séparées par des points, par exemple 123.123.123.123.
- Si vous utilisez un serveur proxy, désactivez-le temporairement pour charger correctement la page Web.

**2** Cliquez **Paramètres > Paramètres généraux > Paramètres du bouton Veille**.

**3** Dans le menu déroulant Appuyer sur le bouton Veille ou Maintenir le bouton Veille enfoncé, sélectionnez **Hibernation**.

**4** Cliquez sur **Soumettre**.

**Remarque :** Si l'imprimante est en mode Hibernation, Embedded Web Server est désactivé.

**Utilisation du panneau de commandes de l'imprimante**

**1** A partir du panneau de commandes de l'imprimante, allez sur :



**2** Appuyez **Appuyer sur le bouton veille** ou **Appuyer ou Maintenir le bouton veille enfoncé**, ensuite appuyez .

**3** Appuyez **Mode hibernation** > .

**Remarques :**

- Lorsque Appuyer sur le bouton Veille est défini sur Hibernation, une brève pression sur le bouton Veille permet de définir l'imprimante en mode Hibernation.
- Lorsque Maintenir le bouton Veille enfoncé est défini sur Hibernation, une pression prolongée sur le bouton Veille entraîne le passage de l'imprimante en mode Hibernation.

**Réglage du Mode veille**

Pour économiser de l'énergie, réduisez le délai avant la mise en veille de l'imprimante.

Ce délai peut être compris entre 1 et 120 minutes. 30 minutes correspond au paramètre usine.

**Remarque :** Le mode Veille peut être planifié. Pour plus d'informations, reportez-vous à la section « Utilisation de l'option Progr. modes alim. », page 87.

**Utilisation d'Embedded Web Server**

**1** A partir d'Embedded Web Server, cliquez sur **Paramètres > Paramètres généraux > Délais**.

**2** Dans le champ Mode Veille, indiquez le délai d'attente avant la mise en veille de l'imprimante.

**3** Cliquez sur **Envoyer**.

**Utilisation du panneau de commandes de l'imprimante**

**1** A partir du panneau de commandes de l'imprimante, allez sur :



**2** Dans le champ Mode Veille, indiquez le délai d'attente avant la mise en veille de l'imprimante.

3 Appuyez sur .

## Définition du Délai d'hibernation

Délai d'hibernation permet de fixer la durée entre le traitement d'un travail d'impression et le passage de l'imprimante en mode Economie énergie.

### Utilisation d'Embedded Web Server

1 Ouvrez un navigateur Web, puis tapez l'adresse IP de l'imprimante dans le champ d'adresse.

#### Remarques :

- imprimer une page de configuration du réseau ou la page de paramètres de menus, puis identifier l'adresse IP dans la section TCP/IP. L'adresse IP apparaît sous la forme de quatre séries de chiffres séparées par des points, par exemple 123.123.123.123.
- Si vous utilisez un serveur proxy, désactivez-le temporairement pour charger correctement la page Web.

2 Cliquez sur **Paramètres >Paramètres généraux >Délais**.

3 Dans le menu Délai d'hibernation, sélectionnez le nombre d'heures, de jours, de semaines ou de mois que l'imprimante doit attendre avant de passer en mode Economie énergie.

4 Cliquez sur **Envoyer**.

### Utilisation des paramètres de l'imprimante sur l'ordinateur

Selon le système d'exploitation, accédez au menu Délai d'hibernation à l'aide de l'utilitaire Paramètres de l'imprimante locale ou de Paramètres d'impression.

## Utilisation de l'option Progr. modes alim.

L'option Progr. modes alim. permet à l'utilisateur de planifier le passage de l'imprimante en mode Economie énergie ou à l'état Prêt.

### Utilisation d'Embedded Web Server

1 Ouvrez un navigateur Web, puis tapez l'adresse IP de l'imprimante dans le champ d'adresse.

#### Remarques :

- imprimer une page de configuration du réseau ou la page de paramètres de menus, puis identifier l'adresse IP dans la section TCP/IP. L'adresse IP apparaît sous la forme de quatre séries de chiffres séparées par des points, par exemple 123.123.123.123.
- Si vous utilisez un serveur proxy, désactivez-le temporairement pour charger correctement la page Web.

2 Cliquez sur **Paramètres >Paramètres généraux >Progr. modes alim..**

3 Dans le menu Action, sélectionnez le mode d'alimentation.

4 Dans le menu Heure, sélectionnez l'heure.

5 Dans le menu Jour(s), sélectionnez le ou les jours.

6 Cliquez sur **Ajouter**.

## Utilisation des paramètres de l'imprimante sur l'ordinateur (Windows uniquement)

- Accédez au menu Progr. modes alim. de l'utilitaire Paramètres de l'imprimante locale.

## Recyclage

Lexmark propose des programmes de collecte et encourage une approche au recyclage progressiste et bénéfique à l'environnement. Pour plus d'informations, reportez-vous à la rubrique suivante :

- Le chapitre Avis
- La section Responsabilité environnementale du site Web Lexmark est disponible à l'adresse : [www.lexmark.com/environment](http://www.lexmark.com/environment)
- Le programme de recyclage Lexmark à [www.lexmark.com/recycle](http://www.lexmark.com/recycle)

## Recyclage des produits Lexmark

Pour renvoyer des produits Lexmark en vue de leur recyclage :

- 1 Rendez-vous sur le site [www.lexmark.com/recycle](http://www.lexmark.com/recycle).
- 2 Recherchez le type de produit que vous souhaitez recycler, puis sélectionnez votre pays ou région dans la liste.
- 3 Suivez les instructions qui s'affichent à l'écran.

**Remarque :** Le matériel et les fournitures de l'imprimante qui ne sont pas couverts par un programme de collecte Lexmark peuvent être recyclés dans votre déchetterie habituelle. Contactez votre déchetterie pour vérifier ce qui est accepté.

## Recyclage de l'emballage Lexmark

Lexmark s'efforce continuellement à réduire l'emballage. En utilisant moins de matériaux d'emballage, nous nous assurons que les imprimantes Lexmark sont transportées de la manière la plus efficace et écologique possible, et que moins de matériaux d'emballage seront à jeter. Ceci se traduit par la réduction des émissions de gaz à effet de serre, par des économies d'énergie et de ressources naturelles.

Les cartons Lexmark sont entièrement recyclables si vous disposez des installations de recyclage adéquates. Il se peut que vous ne disposiez de telles installations à proximité.

La mousse utilisée dans les emballages Lexmark est recyclable si vous disposez des installations de recyclage adéquates. Il se peut que vous ne disposiez de telles installations à proximité.

Lorsque vous renvoyez une cartouche à Lexmark, vous pouvez réutiliser le carton qui contenait la cartouche. Lexmark recyclera le carton.

## Retour des cartouches Lexmark pour réutilisation ou recyclage

Le programme de collecte des cartouches Lexmark évite de surcharger les décharges publiques par des millions de cartouches Lexmark tous les ans en mettant à disposition le retour simple et gratuit des cartouches usées Lexmark pour réutilisation ou recyclage. Cent pour cent des cartouches vides retournées à Lexmark sont réutilisées ou recyclées. Les cartons utilisés pour le retour des cartouches sont également recyclés.



Afin de retourner les cartouches Lexmark pour réutilisation ou recyclage, suivez les instructions fournies avec votre imprimante et utilisez l'étiquette d'expédition prépayée. Vous pouvez également procéder de la manière suivante :

- 1** Rendez-vous sur le site [www.lexmark.com/recycle](http://www.lexmark.com/recycle).
- 2** Dans la section Cartouches de toner, sélectionnez votre pays ou votre région.
- 3** Suivez les instructions qui s'affichent à l'écran.

## Sécurisation de l'imprimante

### Utilisation de la fonction de verrouillage

L'imprimante est équipée d'une fonction de verrouillage. Installez le verrou compatible avec la majorité des ordinateurs portables à l'emplacement indiqué afin de verrouiller l'imprimante en position.



### Déclaration relative à la volatilité

Votre imprimante comporte différents types de mémoires pouvant stocker les paramètres de l'imprimante et du réseau, ainsi que les données d'utilisateur.

Type de mémoire	Description
Mémoire volatile	Votre imprimante utilise une <i>mémoire vive</i> (RAM) standard pour mettre temporairement en mémoire tampon les données d'utilisateur durant les travaux d'impression simples.
Mémoire non volatile	Votre imprimante peut utiliser deux types de mémoire non volatile : EEPROM et NAND (mémoire flash). Ces deux types sont utilisés pour stocker le système d'exploitation, les paramètres du périphérique et les informations du réseau.



Dans les circonstances suivantes effacez le contenu de toute mémoire installée dans l'imprimante :

- L'imprimante est mise hors service.
- L'imprimante est déplacée dans un autre service ou site.
- L'entretien de l'imprimante est effectué par une personne externe à votre organisation.
- L'imprimante est envoyée en réparation.
- L'imprimante est vendue à une autre organisation.

## Effacement de la mémoire volatile

La mémoire volatile (RAM) installée sur votre imprimante nécessite une source d'alimentation pour conserver les informations. Mettez l'imprimante hors tension pour effacer les données en mémoire tampon.

## Effacement de la mémoire non volatile

- 1 Eteignez l'imprimante.
- 2 Depuis le panneau de commandes de l'imprimante, maintenez enfoncés le bouton  et la flèche de droite au démarrage de l'imprimante. Ne relâchez les boutons que lorsque le menu Configuration s'affiche.
- 3 Appuyez sur les flèches jusqu'à ce que **Effacer tous les paramètres** s'affiche, puis appuyez sur .  
L'imprimante redémarre à plusieurs reprises au cours du processus.  
**Remarque :** Effacer tous les paramètres supprime en toute sécurité les paramètres du périphérique, les solutions, les travaux et les mots de passe de la mémoire de l'imprimante.
- 4 Appuyez sur les flèches jusqu'à ce que **Quitter le menu Configuration** s'affiche, puis appuyez sur .

L'imprimante active la réinitialisation, puis rétablit son mode de fonctionnement normal.

## Recherche des informations de sécurité sur l'imprimante

Dans les environnements de haute sécurité, il peut être nécessaire de prendre des mesures supplémentaires pour vous assurer que les données confidentielles stockées dans l'imprimante ne sont pas accessibles à des personnes non autorisées. Pour plus d'informations, reportez-vous à la [Page Web de Lexmark consacrée à la sécurité](#).

Pour plus d'informations, vous pouvez également consulter le *Guide de l'administrateur d'Embedded Web Server* :

- 1 Visitez <http://support.lexmark.com>, puis cliquez sur **SELECTIONNEZ VOTRE PRODUIT**.
- 2 Dans la section « Recherche par catégorie de produit », naviguez jusqu'à **Logiciels et solutions > Autres applications**.
- 3 Cliquez sur l'onglet **Manuels**, puis sélectionnez le *Guide de l'administrateur d'Embedded Web Server*.

# Maintenance de l'imprimante

**Attention — Dommages potentiels** : Le fait de ne pas remplacer les pièces et les fournitures, le cas échéant, pourrait endommager votre imprimante. En revanche, leur remplacement permet d'améliorer la performance de l'appareil.

## Nettoyage de l'imprimante

### Nettoyage de l'imprimante

**Remarque** : Vous devrez procéder au nettoyage après quelques mois d'utilisation.

**Attention — Dommages potentiels** : Les dégâts sur l'imprimante provoqués par une mauvaise manipulation ne sont pas couverts par sa garantie.

- 1 Vérifiez que l'imprimante est hors tension et débranchée de la prise électrique.



**MISE EN GARDE—RISQUE D'ELECTROCUTION** : pour éviter tout risque d'électrocution lors du nettoyage de l'extérieur de l'imprimante, débranchez le cordon d'alimentation électrique de la prise et déconnectez tous les câbles de l'imprimante avant de continuer.

- 2 Retirez le papier du réceptacle standard et du chargeur multifonction.
- 3 Nettoyez l'imprimante à l'aide d'une brosse souple ou d'un aspirateur pour retirer la poussière, les peluches du ruban et les bouts de papier.
- 4 Humidifiez un chiffon propre et sans peluches, puis utilisez-le pour nettoyer l'extérieur de l'imprimante.  
**Attention — Dommages potentiels** : N'utilisez pas de nettoyeurs ni de détergents de ménage, car ils peuvent détériorer l'extérieur de l'imprimante.
- 5 Assurez-vous que toutes les zones de l'imprimante sont sèches avant d'envoyer un nouveau travail d'impression.

## Vérification de l'état des pièces et des fournitures

Lorsqu'une fourniture doit être remplacée ou qu'une opération de maintenance est nécessaire, un message apparaît à l'écran.

### Vérification de l'état des pièces et fournitures

#### Utilisation d'Embedded Web Server

- 1 Ouvrez un navigateur Web, puis tapez l'adresse IP de l'imprimante dans le champ d'adresse.

**Remarques** :

- L'adresse IP de l'imprimante figure dans la section TCP/IP du menu Réseau/Ports. L'adresse IP apparaît sous la forme de quatre séries de chiffres séparées par des points, par exemple 123.123.123.123.
- Si vous utilisez un serveur proxy, désactivez-le temporairement pour charger correctement la page Web.

- 2 Cliquez sur **Etat du périphérique >Plus de détails**.

## A partir du panneau de commandes de l'imprimante

A partir du panneau de commandes de l'imprimante, naviguez jusqu'à :



**Remarque :** Vous pouvez voir l'état des pièces et des fournitures dans la section « Informations sur les fournitures » des pages imprimées.

## Estimation du nombre de pages restantes

L'estimation du nombre de pages restantes est basée sur l'historique d'impression récent de l'imprimante. La précision de cette estimation peut varier fortement et dépend de nombreux facteurs, tel que le contenu du document, les paramètres de qualité d'impression et d'autres paramètres d'impression.

La précision de l'estimation du nombre de pages restantes peut diminuer lorsque la consommation d'impression effective diffère de la consommation relevée dans l'historique d'impression. Tenez compte de la variabilité du niveau de précision avant d'acheter ou de remplacer des fournitures sur la base de l'estimation. En l'absence d'un historique d'impression approprié sur l'imprimante, les estimations initiales calculent la consommation future de fournitures sur la base des méthodes de test de l'Organisation internationale de normalisation\* et le contenu de la page.

\* Rendement noir moyen continu déclaré conformément à la norme ISO/IEC 19752.

## Commande de fournitures

Pour commander des fournitures aux Etats-Unis, contactez Lexmark au 1-800-539-6275 afin d'obtenir des informations sur les revendeurs de fournitures agréés Lexmark de votre région. Pour les autres pays ou zones, consultez le site Web de Lexmark à l'adresse [www.lexmark.com](http://www.lexmark.com) ou contactez le revendeur de votre imprimante.

**Remarque :** Toutes les estimations de durée de vie des fournitures de l'imprimante supposent que vous utilisiez du papier ordinaire au format Lettre US ou A4.

## Utilisation de pièces et autres consommables authentiques Lexmark

Pour un fonctionnement optimal de votre imprimante Lexmark, installez toujours des consommables et des composants Lexmark. L'utilisation de consommables ou de composants tiers risque d'affecter les performances, la fiabilité ou la durée de vie de l'imprimante et de ses composants de traitement d'images. L'utilisation de consommables ou de composants tiers peut avoir des conséquences sur la couverture de la garantie. Les dommages causés par l'utilisation de fournitures ou de composants tiers ne sont pas couverts par la garantie. Tous les indicateurs de longévité sont conçus pour fonctionner avec des consommables et des composants Lexmark et risquent de fournir des résultats inattendus en cas d'utilisation de consommables ou de composants tiers. Les composants de traitement d'images utilisés au-delà de la durée de vie prévue risquent d'endommager votre imprimante Lexmark ou ses composants.

## Commande de cartouches de toner

**Remarques :**

- L'estimation de rendement des cartouches repose sur la norme ISO/IEC 19752.
- Une couverture d'impression très basse sur des périodes prolongées peut avoir des conséquences néfastes sur le rendement.

Option	Cartouche du Programme de retour
<b>Pour le Canada et les Etats-Unis</b>	
Cartouche toner	501
Cartouche toner haute rendement‡	501H
Cartouche de toner extra haut rendement †	501X <sup>1</sup>
Cartouche de toner ultra haut rendement	501U <sup>2</sup>
<b>Pour l'Union européenne et la zone économique européenne ainsi que la Suisse</b>	
Cartouche toner	502
Cartouche toner haute rendement‡	502H
Cartouche de toner extra haut rendement †	502X <sup>1</sup>
Cartouche de toner ultra haut rendement	502U <sup>2</sup>
<b>Pour la région Asie-Pacifique (y compris l'Australie et la Nouvelle-Zélande)</b>	
Cartouche toner	503
Cartouche toner haute rendement‡	503H
Cartouche de toner extra haut rendement †	503X <sup>1</sup>
Cartouche de toner ultra haut rendement	503U <sup>2</sup>
<b>Pour l'Amérique latine (y compris Porto Rico et Mexique)</b>	
Cartouche toner	504
Cartouche toner haute rendement‡	504H
Cartouche de toner extra haut rendement †	504X <sup>1</sup>
Cartouche de toner ultra haut rendement	504U <sup>2</sup>
<b>Pour l'Afrique, le Moyen-Orient, l'Europe centrale et la CEI</b>	
Cartouche toner	505
Cartouche toner haute rendement‡	505H
Cartouche de toner extra haut rendement †	505X <sup>1</sup>
Cartouche de toner ultra haut rendement	505U <sup>2</sup>
<sup>1</sup> Cette cartouche est prise en charge uniquement dans des modèles d'imprimantes MS410d, MS410dn, MS510dn, MS610dn et MS610de. <sup>2</sup> Cette cartouche est prise en charge uniquement dans des modèles d'imprimantes MS510dn, MS610dn et MS610de. Pour plus d'informations sur les pays situés dans chaque région, visitez le site à l'adresse <a href="http://www.lexmark.com/regions">www.lexmark.com/regions</a> .	

Option	Cartouche normale
<b>Mondial</b>	
Cartouche toner haute rendement‡	500HA <sup>1</sup>
<sup>1</sup> Cette cartouche est prise en charge uniquement dans des modèles d'imprimantes MS310d et MS310dn. <sup>2</sup> Cette cartouche est prise en charge uniquement dans des modèles d'imprimantes MS410d et MS410dn. <sup>3</sup> Cette cartouche est prise en charge uniquement dans des modèles d'imprimantes MS510dn, MS610dn et MS610de.	

Option	Cartouche normale
Cartouche de toner extra haut rendement †	500XA <sup>2</sup>
Cartouche de toner ultra haut rendement	500UA <sup>3</sup>
<sup>1</sup> Cette cartouche est prise en charge uniquement dans des modèles d'imprimantes MS310d et MS310dn. <sup>2</sup> Cette cartouche est prise en charge uniquement dans des modèles d'imprimantes MS410d et MS410dn. <sup>3</sup> Cette cartouche est prise en charge uniquement dans des modèles d'imprimantes MS510dn, MS610dn et MS610de.	

## Commande d'une unité de traitement d'images

Une couverture d'impression très basse sur des périodes prolongées peut entraîner la défaillance de certains composants de l'unité de traitement d'images avant la fin de durée de vie du toner de la cartouche.

Pour plus d'informations sur le remplacement de l'unité de traitement d'images, reportez-vous à la notice d'utilisation fournie avec le consommable.

Nom de la pièce	Programme de retour Lexmark	Normal
Unité de traitement d'images	500Z	500ZA

## Stockage des fournitures

Stockez les fournitures de l'imprimante dans un lieu propre et frais. Rangez-les côté droit orienté vers le haut et ne les sortez pas de leur emballage avant de les utiliser.

Veillez à ne pas exposer les fournitures à :

- la lumière directe du soleil,
- des températures supérieures à 35°C,
- une humidité élevée (supérieure à 80 %),
- un environnement salé,
- des gaz corrosifs,
- une poussière excessive.

## Remplacement des fournitures

### Remplacement de la cartouche de toner

- 1 Appuyez sur le bouton situé sur le côté droit de l'imprimante, puis ouvrez la porte avant.

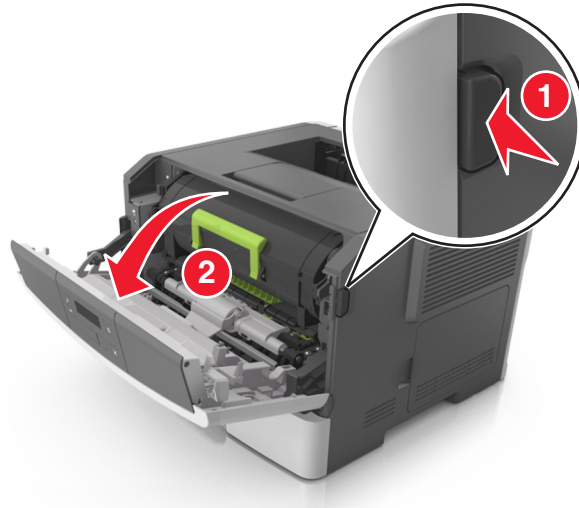

- 2 Tirez la cartouche de toner vers l'extérieur à l'aide de la poignée.

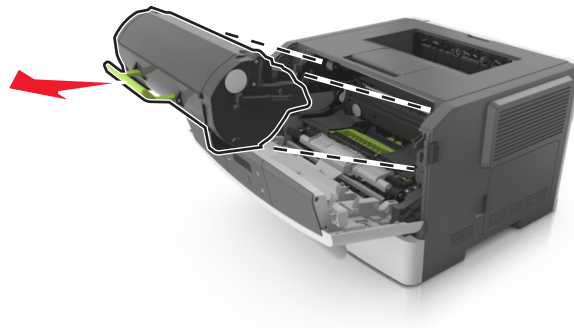

- 3 Déballez la cartouche de toner, puis retirez tous ses emballages.
- 4 Secouez la nouvelle cartouche pour répartir le toner.

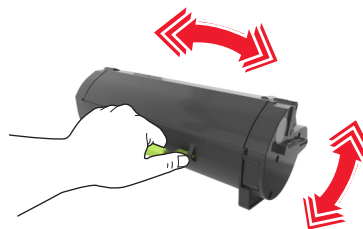

- 5 Insérez la cartouche de toner dans l'imprimante en alignant les rails latéraux de la cartouche sur les flèches des rails latéraux intérieurs de l'imprimante.

**Attention — Dommages potentiels :** N'exposez pas l'unité de traitement d'images à la lumière directe pendant plus de dix minutes. Une exposition prolongée à la lumière pourrait provoquer des problèmes de qualité d'impression.



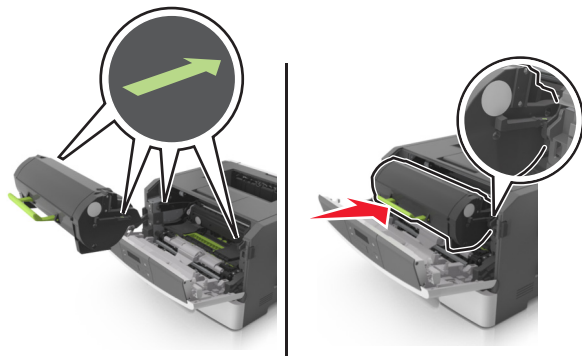

6 Fermez la porte avant.

## Remplacement de l'unité de traitement d'images

1 Appuyez sur le bouton situé sur le côté droit de l'imprimante, puis ouvrez la porte avant.

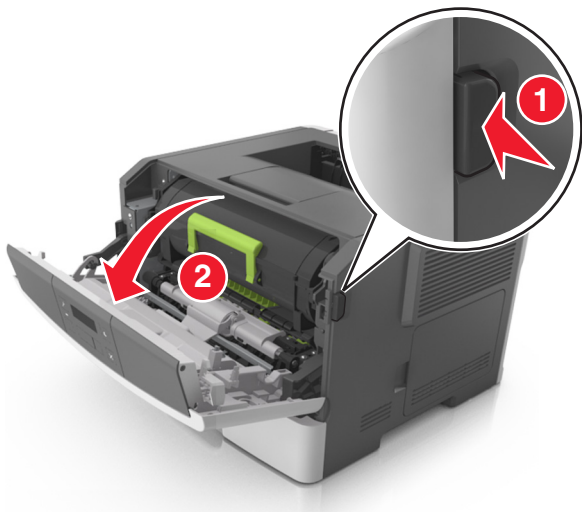

2 Tirez la cartouche de toner vers l'extérieur à l'aide de la poignée.

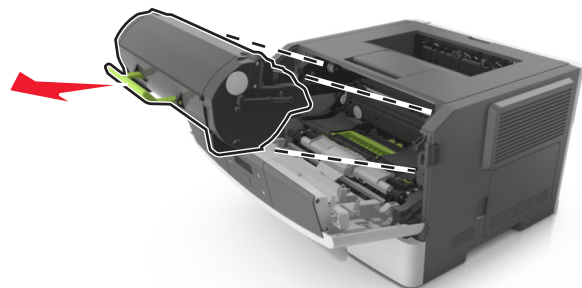

- 3 Relevez la poignée verte, puis retirez l'unité de traitement d'images de l'imprimante.

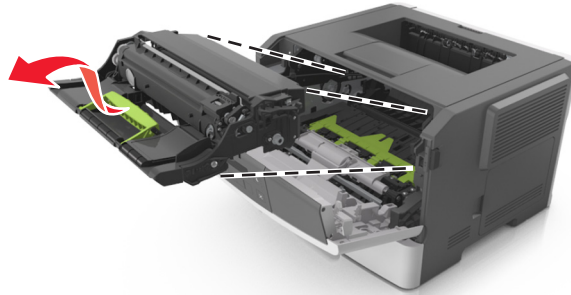

- 4 Déballez la nouvelle unité de traitement d'images et secouez-la.

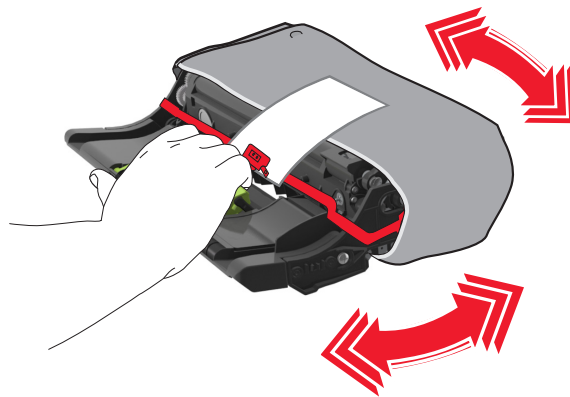

- 5 Retirez tous les emballages de l'unité de traitement d'images.

**Attention — Dommages potentiels :** N'exposez pas l'unité de traitement d'images à la lumière directe pendant plus de dix minutes. Une exposition prolongée à la lumière pourrait provoquer des problèmes de qualité d'impression.

**Attention — Dommages potentiels :** Ne touchez pas le tambour du photoconducteur. Dans le cas contraire, vous risqueriez d'altérer la qualité d'impression des prochains travaux.

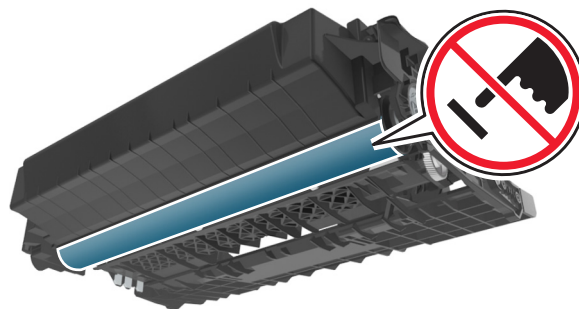

- 6 Insérez l'unité de traitement d'images dans l'imprimante en alignant les flèches de ses rails latéraux sur celles des rails latéraux à l'intérieur de l'imprimante.

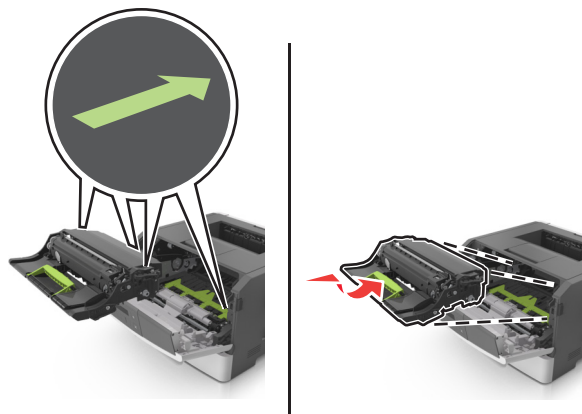

- 7 Insérez la cartouche de toner dans l'imprimante en alignant les rails latéraux de la cartouche sur les flèches des rails latéraux intérieurs de l'imprimante.

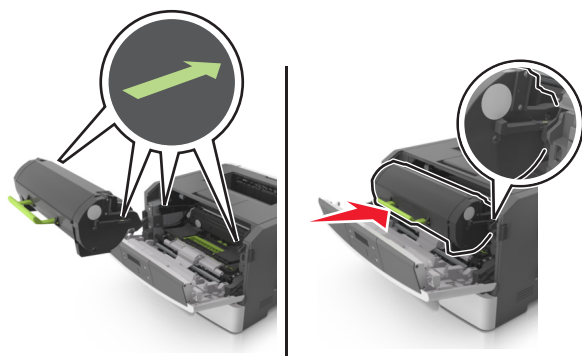

- 8 Fermez la porte avant.

## Déplacement de l'imprimante

### Avant de déplacer l'imprimante

**⚠ AVERTISSEMENT—RISQUE DE BLESSURE :** Avant tout déplacement, suivez les instructions ci-dessous pour éviter de vous blesser ou d'endommager l'imprimante :

- Mettez l'imprimante hors tension à l'aide du commutateur d'alimentation et débranchez le câble d'alimentation de la prise électrique.
- Débranchez tous les cordons et câbles de l'imprimante avant de la déplacer.

- Si un tiroir en option est installé, retirez-le d'abord de l'imprimante. Pour retirer le tiroir en option, faites glisser vers l'avant de celui-ci le loquet situé sur son côté droit jusqu'à ce qu'il *s'enclenche*.



- Utilisez les poignées situées de part et d'autre de l'imprimante pour la soulever.
- Vérifiez que vos doigts ne se trouvent pas sous l'imprimante lorsque vous la posez.
- Assurez-vous qu'il y ait suffisamment d'espace autour de l'imprimante avant de la configurer.

Utilisez uniquement le cordon d'alimentation fourni avec cet appareil ou le cordon de remplacement autorisé par le fabricant.

**Attention — Dommages potentiels :** Les dégâts sur l'imprimante provoqués par un déplacement incorrect ne sont pas couverts par sa garantie.

## Déplacement de l'imprimante

L'imprimante et ses options matérielles peuvent être déplacées en toute sécurité en respectant les précautions suivantes :

- Si vous utilisez un chariot pour déplacer l'imprimante, veillez à ce que sa surface puisse accueillir toute la base de l'imprimante.
- De même, si vous utilisez un chariot pour déplacer les options matérielles, veillez à ce que sa surface puisse accueillir toutes les options matérielles.
- Maintenez l'imprimante à la verticale.
- Evitez tout mouvement brusque.

## Transport de l'imprimante

Pour transporter l'imprimante, utilisez l'emballage d'origine.

## Gestion de votre imprimante

### Recherche d'informations sur l'administrateur et la mise en réseau avancée

Ce chapitre traite des tâches de support administratif de base à l'aide d'Embedded Web Server. Pour des tâches de support système avancées, reportez-vous au *Guide de mise en réseau* sur le CD *Logiciel et documentation* ou au *Guide de l'administrateur d'Embedded Web Server* sur le site Web Lexmark à l'adresse <http://support.lexmark.com>.

### Consultation de l'écran virtuel

- 1 Ouvrez un navigateur Web, puis tapez l'adresse IP de l'imprimante dans le champ d'adresse.

**Remarques :**

- imprimer une page de configuration du réseau ou la page de paramètres de menus, puis identifier l'adresse IP dans la section TCP/IP. L'adresse IP apparaît sous la forme de quatre séries de chiffres séparées par des points, par exemple 123.123.123.123.
- Si vous utilisez un serveur proxy, désactivez-le temporairement pour charger correctement la page Web.

- 2 Appuyez sur **Entrée** pour ouvrir la page Web de votre imprimante.

- 3 Cliquez sur **Applications >Panneau de commandes distant >Lancer l'applet VNC**.

**Remarque :** Le lancement de l'applet VNC nécessite un plug-in Java.

- 4 Cliquez sur **Cliquez ici pour continuer**.

L'écran virtuel fonctionne comme un écran qui serait relié au panneau de commandes de l'imprimante.

### Affichage de rapports

Vous pouvez afficher certains rapports depuis le serveur Web incorporé. Ces rapports sont utiles pour l'évaluation de l'état de l'imprimante, du réseau et des fournitures.

- 1 Ouvrez un navigateur Web, puis tapez l'adresse IP de l'imprimante dans le champ d'adresse.

**Remarques :**

- L'adresse IP de l'imprimante figure dans la section TCP/IP du menu Réseau/Ports. L'adresse IP apparaît sous la forme de quatre séries de chiffres séparées par des points, par exemple 123.123.123.123.
- Si vous utilisez un serveur proxy, désactivez-le temporairement pour charger correctement la page Web.

- 2 Cliquez sur **Rapports**, puis sur le type de rapport à afficher.

## Configuration des notifications des fournitures à partir d'Embedded Web Server

Vous pouvez choisir la manière dont vous souhaitez être alerté lorsque le niveau des fournitures est presque bas, bas, très bas ou totalement épuisé en définissant des alertes sélectionnables.

### Remarques :

- Des alertes sélectionnables peuvent être définies pour la cartouche de toner et pour l'unité de traitement d'images.
- Toutes les alertes sélectionnables peuvent être définies pour les niveaux de fournitures presque bas, bas et très bas. Toutes les alertes sélectionnables ne peuvent pas être définies pour le niveau de fin de vie des fournitures. L'alerte email sélectionnable est disponible pour tous les états des fournitures.
- Le pourcentage de fourniture restante approximatif de déclenchement de l'alerte peut être défini sur certaines fournitures et pour certains niveaux.

**1** Ouvrez un navigateur Web, puis tapez l'adresse IP de l'imprimante dans le champ d'adresse.

### Remarques :

- L'adresse IP de l'imprimante figure dans la section TCP/IP du menu Réseau/Ports. L'adresse IP apparaît sous la forme de quatre séries de chiffres séparées par des points, par exemple 123.123.123.123.
- Si vous utilisez un serveur proxy, désactivez-le temporairement pour charger correctement la page Web.

**2** Cliquez sur **Paramètres >Paramètres d'impression >Notifications fournitures**.

**3** Dans le menu déroulant de chaque fourniture, sélectionnez une des options de notification suivantes :

Notification	Description
Hors fonction	L'imprimante se comporte normalement pour toutes les fournitures.
Email seulement	L'imprimante génère un courrier électronique lorsque le niveau de la fourniture est atteint. L'état de la fourniture s'affiche sur la page de menus et la page d'état.
Avertissement	L'imprimante affiche le message d'avertissement et génère un courrier électronique sur l'état de la fourniture. L'imprimante ne s'arrête pas lorsque le niveau est atteint.
Arrêt réversible <sup>1</sup>	L'imprimante cesse de traiter les travaux lorsque le niveau de la fourniture est atteint et l'utilisateur doit appuyer sur un bouton pour poursuivre l'impression.
Arrêt irréversible <sup>1,2</sup>	L'imprimante cesse de fonctionner lorsque l'état de la fourniture est atteint. La fourniture doit être remplacée pour poursuivre l'impression.
<sup>1</sup> Lorsque la notification des fournitures est activée, l'imprimante envoie un email décrivant l'état des fournitures.	
<sup>2</sup> Pour éviter les dégâts, l'imprimante cesse de fonctionner lorsque certaines fournitures viennent à manquer.	

**4** Cliquez sur **Soumettre**.

## Modification des paramètres d'impression confidentielle

**Remarque :** Cette fonction est disponible uniquement pour les imprimantes réseau et les imprimantes connectées à des serveurs d'impression.

**1** Ouvrez un navigateur Web, puis tapez l'adresse IP de l'imprimante dans le champ d'adresse.

**Remarques :**

- Dans la section TCP/IP du menu Réseau/Ports, affichez l'adresse IP de l'imprimante. L'adresse IP apparaît sous la forme de quatre séries de chiffres séparées par des points, par exemple 123.123.123.123.
- Si vous utilisez un serveur proxy, désactivez-le temporairement pour charger correctement la page Web.

**2** Cliquez sur **Configuration** >onglet **Autres paramètres** >**Sécurité** >**Config. impression confidentielle**.

**3** Modifiez les paramètres :

- Définissez un nombre maximum de tentatives de saisie du code PIN. Lorsqu'un utilisateur dépasse le nombre maximum de tentatives autorisées, tous ses travaux d'impression sont supprimés.
- Définissez un délai d'expiration pour les travaux d'impression confidentiels. Lorsqu'un utilisateur n'imprime pas ses travaux dans le délai imparti, ceux-ci sont supprimés.

**4** Enregistrez les paramètres modifiés.

## Copie des paramètres de l'imprimante sur d'autres imprimantes

**Remarque :** Cette fonction est disponible uniquement pour les imprimantes réseau.

**1** Ouvrez un navigateur Web, puis tapez l'adresse IP de l'imprimante dans le champ d'adresse.

**Remarques :**

- Dans la section TCP/IP du menu Réseau/Ports, affichez l'adresse IP. L'adresse IP apparaît sous la forme de quatre séries de chiffres séparées par des points, par exemple 123.123.123.123.
- Si vous utilisez un serveur proxy, désactivez-le temporairement pour charger correctement la page Web.

**2** Cliquez sur **Copier les paramètres de l'imprimante**.

**3** Pour changer la langue, sélectionnez une langue dans la liste déroulante, puis cliquez sur **Cliquer ici pour ajouter une langue**.

**4** Cliquez sur **Paramètres de l'imprimante**.

**5** Saisissez les adresses IP des imprimantes source et cible dans leurs champs respectifs.

**Remarque :** Si vous souhaitez ajouter ou supprimer une imprimante cible, cliquez ensuite sur **Ajouter IP cible** ou **Supprimer IP cible**.

**6** Cliquez sur **Copier les paramètres de l'imprimante**.

## Restauration des paramètres d'usine

Si vous souhaitez conserver une liste des paramètres de menus actuels pour référence, imprimez une page de paramètres de menus avant de restaurer les paramètres usine. Pour plus d'informations, reportez-vous à la section « Impression d'une page des paramètres de menu », page 29.

Si vous souhaitez une méthode plus complète de restauration des paramètres usine par défaut de l'imprimante, choisissez l'option Effacer tous les paramètres. Pour plus d'informations, reportez-vous à la section « Effacement de la mémoire non volatile », page 91.

**Attention — Dommages potentiels** : restaurer les paramètres usine permet de rétablir la plupart des paramètres usine de l'imprimante. Parmi les exceptions figurent la langue d'affichage, les formats et les messages personnalisés ainsi que les paramètres du menu Réseau/Port. L'ensemble des ressources téléchargées stockées dans la mémoire vive est supprimé.

A partir du panneau de commandes de l'imprimante, naviguez jusqu'à :



## Création d'un code PIN du panneau de commandes de l'imprimante.

Le menu Protection du panneau de commandes par code PIN vous permet de limiter l'accès aux menus à partir du panneau de commandes de l'imprimante. Pour limiter l'accès aux menus, créez un code PIN (Personal Identification Number), puis affectez-le à chaque menu.

- 1 Ouvrez un navigateur Web, puis tapez l'adresse IP de l'imprimante dans le champ d'adresse.

**Remarques :**

- L'adresse IP de l'imprimante figure dans la section TCP/IP du menu Réseau/Ports. L'adresse IP apparaît sous la forme de quatre séries de chiffres séparées par des points, par exemple 123.123.123.123.
- Si vous utilisez un serveur proxy, désactivez-le temporairement pour charger correctement la page Web.

- 2 Cliquez sur **Paramètres > Sécurité > Protection du panneau par code PIN**.

- 3 Dans les sections Créer PIN util. ou Créer PIN admin, entrez votre code PIN.

**Remarque :** Vous pouvez entrer jusqu'à 16 chiffre pour votre code PIN.

- 4 Cliquez sur **Modifier**.

- 5 Dans n'importe quel menu des sections Menus administrateur, Gestion ou Accès aux fonctions, sélectionnez **Prot par PIN util** ou **Prot par PIN admin** ou **Prot par PIN admin et PIN util**.

**Remarque :** Un code PIN administrateur vous permet toujours d'accéder à un menu affecté à l'aide d'un code PIN utilisateur.

- 6 Cliquez sur **Envoyer**.

Si vous essayez d'accéder à un menu protégé par code PIN à partir du panneau de commandes de l'imprimante, l'imprimante exige la saisie du code PIN.

**Remarque :** Quand vous avez saisi le dernier chiffre du code PIN, n'oubliez pas d'appuyer pendant plus de trois

secondes sur  sur le panneau de commandes de l'imprimante.



## Elimination des bourrages

Veillez à bien sélectionner le papier et les supports spéciaux, et à les charger correctement, afin d'éviter les bourrages papier. Pour plus d'informations, reportez-vous à la section « Réduction des risques de bourrage », page 105. Si un bourrage papier se produit, suivez les étapes décrites dans ce chapitre.

**Remarque :** Auto correspond au paramètre par défaut de l'option Correction bourrage. L'imprimante réimprime les pages à la suite d'un bourrage papier sauf si la mémoire utilisée pour suspendre ces pages est requise pour d'autres travaux d'impression.

## Réduction des risques de bourrage

### Chargez le papier correctement

- Assurez-vous que le papier est chargé bien à plat dans le tiroir.

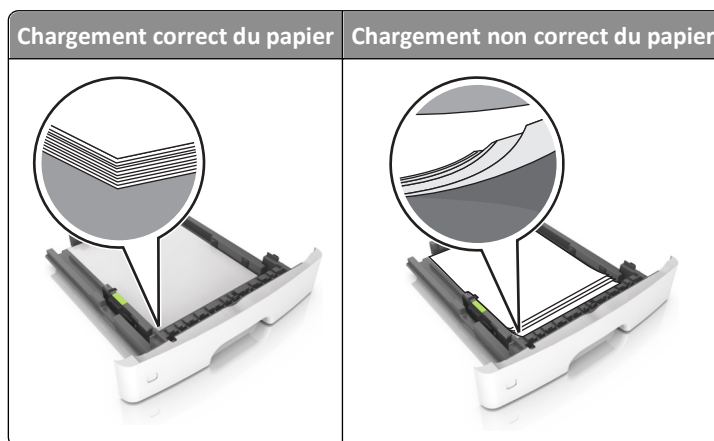

- Ne retirez pas un tiroir lorsqu'une impression est en cours.
- Ne chargez pas un tiroir lorsqu'une impression est en cours. Chargez-le avant l'impression ou attendez qu'un message s'affiche pour charger le papier.
- Ne chargez pas trop de support. Assurez-vous que la hauteur de la pile est en dessous du repère de chargement maximal.

- Ne faites pas glisser le papier dans le tiroir. Chargez le papier comme illustré.



- Vérifiez que les guide-papier du tiroir ou du chargeur multifonction sont correctement positionnés et qu'ils ne sont pas trop serrés contre le papier ou les enveloppes.
- Poussez fermement le tiroir dans l'imprimante une fois le papier chargé.

### Utilisez le papier recommandé.

- Utilisez uniquement les types de papier et de support spéciaux recommandés.
- Ne chargez pas de papier froissé, plié, humide, gondolé ou recourbé.
- Déramez, ventilez et égalisez le papier avant de le charger.

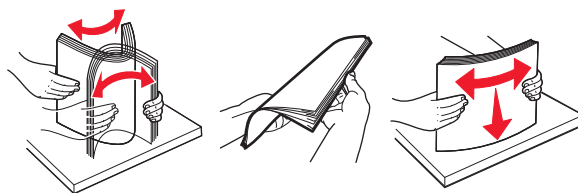

- N'utilisez pas de papier découpé ou rogné manuellement.
- Ne mélangez pas les formats, les grammages ou les types de papier dans un même tiroir.
- Assurez-vous que le format et le type de papier sont définis correctement dans l'ordinateur ou le panneau de commandes de l'imprimante.
- Stockez le papier en suivant les recommandations du fabricant.

## Explication des messages de brouage papier et identification des zones de brouage

Lorsqu'un brouage se produit, un message indiquant la zone du brouage et des informations permettant de l'éliminer s'affiche sur l'écran de l'imprimante. Ouvrez les portes, capots et bacs indiqués à l'écran pour retirer le papier coincé.

**Remarques :**

- Lorsque Assistance bourrage papier est réglé sur En fonction, l'imprimante éjecte automatiquement vers le réceptacle standard les pages vierges ou les pages partiellement imprimées dès qu'une page coincée a été délogée. Recherchez, dans votre pile de travaux imprimés, les pages qui ont été ainsi éliminées.
- Lorsque l'option Correction bourrage est définie sur Activé ou Auto, l'imprimante réimprime les pages coincées. Cependant, le réglage Auto ne garantit pas l'impression de la page.

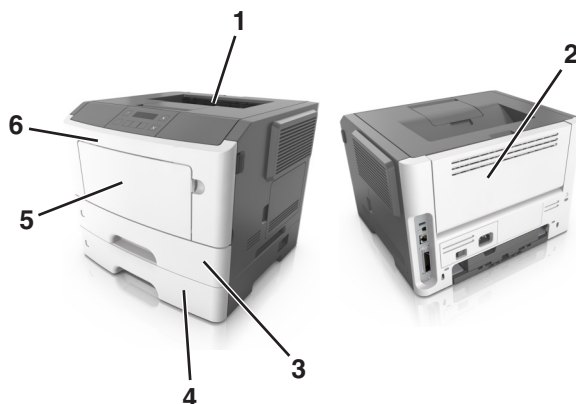

	Domaine	Message du panneau de commandes de l'imprimante	Procédure à suivre
1	Réceptacle standard	Bourrage, réceptacle standard [20y.xx]	Sortez le papier bloqué.
2	Porte arrière	Bourrage, porte arrière [20y.xx]	Ouvrez la porte arrière, puis retirez le papier coincé.
3	Tiroir 1	Bourrage, tirez tiroir 1. Baissez rabat bleu. [23y.xx]	Retirez complètement le tiroir 1, poussez le volet du dispositif resto verso vers le bas, puis retirez le papier coincé. <b>Remarque :</b> Pour éliminer certains bourrages papier 23y.xx, ouvrez la porte d'accès arrière si nécessaire.
4	Tiroir [x]	Bourrage papier, tiroir [x] [24y.xx]	Extrayez le tiroir indiqué, puis retirez le papier coincé.
5	Chargeur multi-fonction	Bourrage, chargeur multi-fonction. [250.xx]	Retirez le papier contenu dans le chargeur multifonction, puis retirez le papier coincé.
6	Porte avant	Bourrage, porte avant. [20y.xx]	Ouvrez la porte avant et retirez la cartouche de toner, l'unité de traitement d'images et le papier coincé.

## Bourrage, porte avant [20y.xx]

 **MISE EN GARDE—SURFACE BRULANTE** : l'intérieur de l'imprimante risque d'être brûlant. pour réduire le risque de brûlure, laissez la surface ou le composant refroidir avant d'y toucher.

- 1 Appuyez sur le bouton situé sur le côté droit de l'imprimante, puis ouvrez la porte avant.

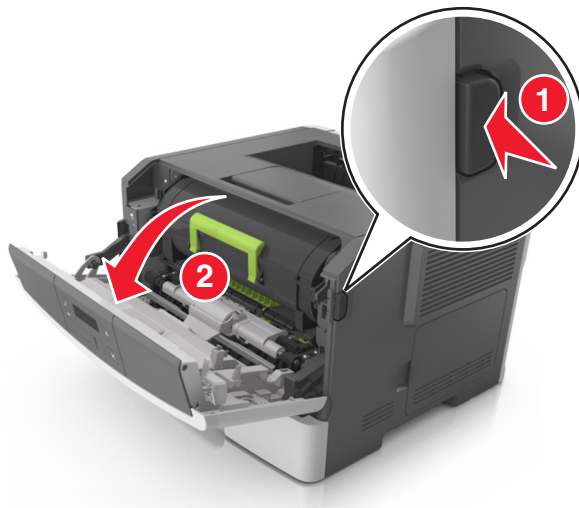

- 2 Tirez la cartouche de toner vers l'extérieur à l'aide de la poignée.

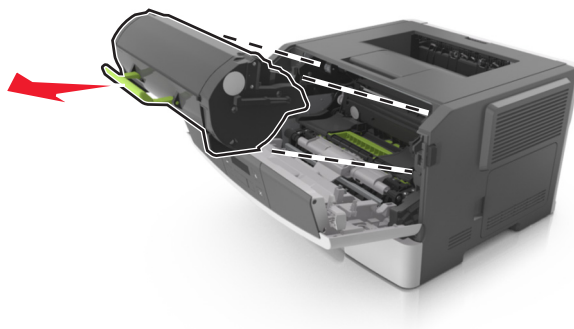

- 3 Relevez la poignée verte, puis retirez l'unité de traitement d'images de l'imprimante.

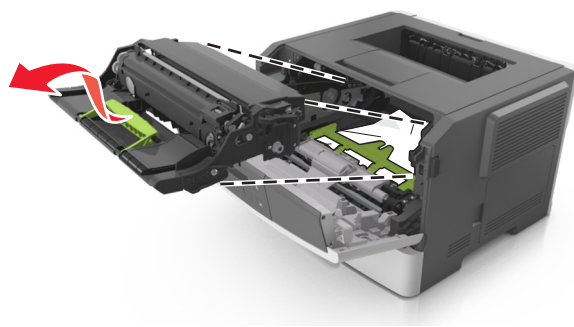

**Attention — Dommages potentiels** : Ne touchez pas le tambour du photoconducteur. Vous risquez d'altérer la qualité d'impression des prochains travaux.

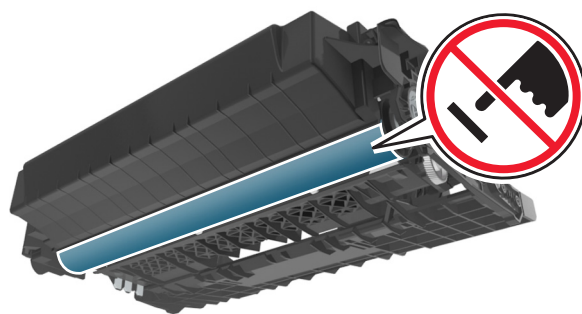

4 Mettez l'unité de traitement d'images de côté sur une surface plane et lisse.

**Attention — Dommages potentiels :** N'exposez pas l'unité de traitement d'images à la lumière directe pendant plus de dix minutes. Une exposition prolongée à la lumière peut provoquer des problèmes de qualité d'impression.

5 Relevez le rabat vert à l'avant de l'imprimante.

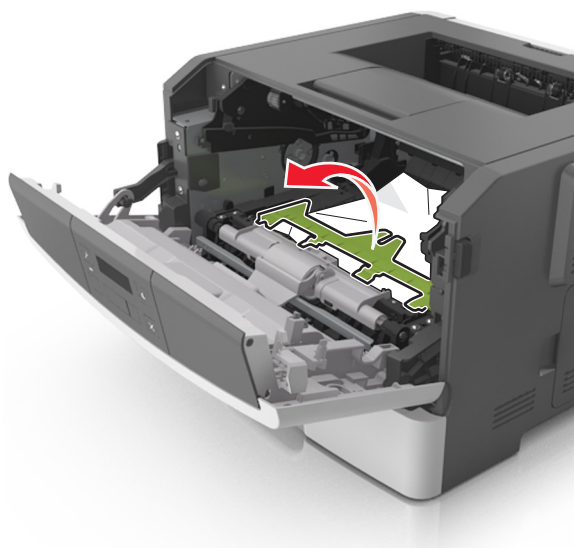

6 Tenez fermement le papier bloqué de chaque côté et extrayez-le délicatement.

**Remarque :** Assurez-vous qu'il ne reste plus de morceaux de papier.

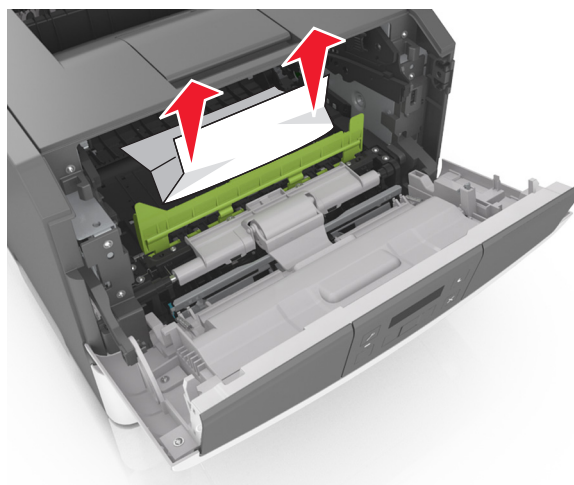

- 7** Insérez l'unité de traitement d'images en alignant les flèches des rails latéraux de l'unité avec celles situées sur les rails latéraux à l'intérieur de l'imprimante, puis insérez l'unité de traitement d'images dans l'imprimante.

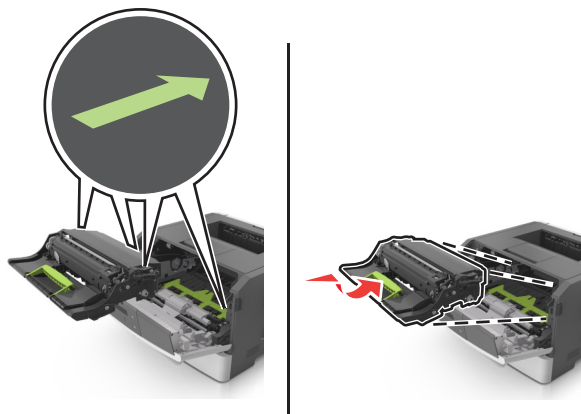

- 8** Insérez la cartouche de toner en alignant les rails latéraux de la cartouche avec celles situées sur les rails latéraux à l'intérieur de l'imprimante, puis insérez la cartouche dans l'imprimante.

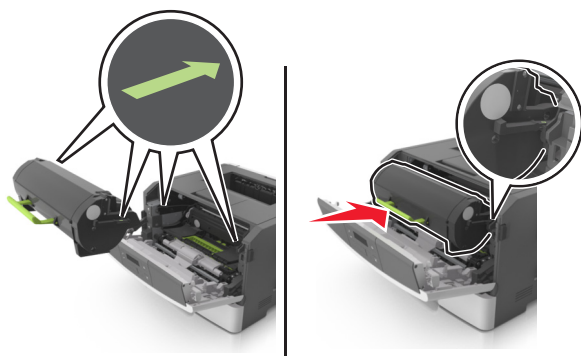

- 9** Fermez la porte avant.

- 10** Sur le panneau de commandes de l'imprimante, appuyez sur **OK** pour effacer le message et poursuivre l'impression.

## Bouillage, porte arrière [20y.xx]

- 1 Appuyez sur le bouton situé sur le côté droit de l'imprimante, puis ouvrez la porte avant.

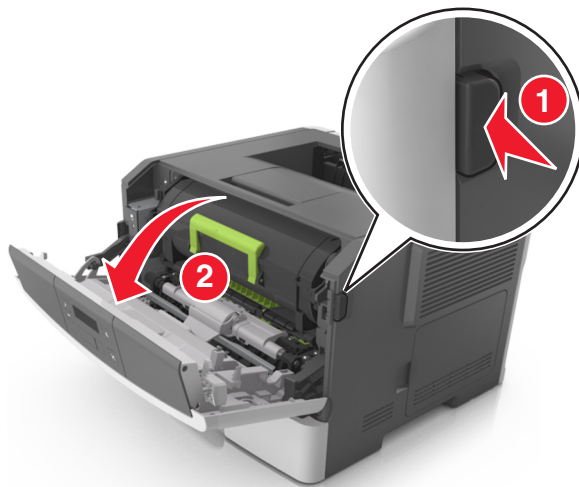

- 2 Abaissez délicatement la porte arrière.

 **MISE EN GARDE—SURFACE BRULANTE** : l'intérieur de l'imprimante risque d'être brûlant. Evitez d'être brûlé en laissant refroidir le surface chaude.



- 3 Tenez fermement le papier bloqué de chaque côté et extrayez-le délicatement.

**Remarque** : Assurez-vous qu'il ne reste plus de morceaux de papier.

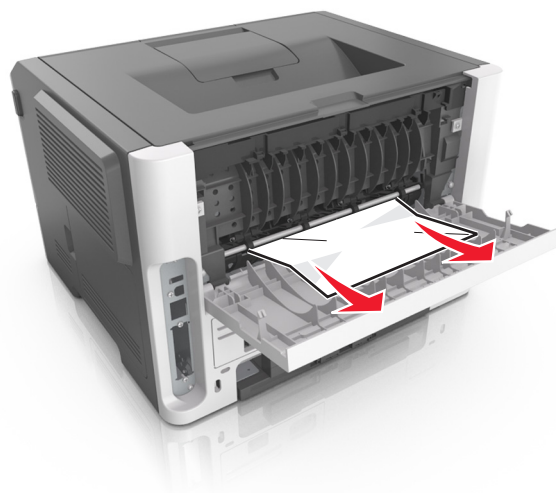

4 Fermez les portes arrière et avant.

5 Sur le panneau de commandes de l'imprimante, appuyez sur **OK** pour effacer le message et poursuivre l'impression.

## Bourrage, réceptacle standard [20y.xx]

1 Tenez fermement le papier bloqué de chaque côté et extrayez-le délicatement.

**Remarque :** Assurez-vous qu'il ne reste plus de morceaux de papier.



2 Sur le panneau de commandes de l'imprimante, appuyez sur **OK** pour effacer le message et poursuivre l'impression.



## Bourrage, tirez tiroir 1. Baissez rabat bleu. [23y.xx]

 **MISE EN GARDE—SURFACE BRULANTE** : l'intérieur de l'imprimante risque d'être brûlant. pour réduire le risque de brûlure, laissez la surface ou le composant refroidir avant d'y toucher.

- 1 Tirez sur le tiroir pour le dégager complètement.

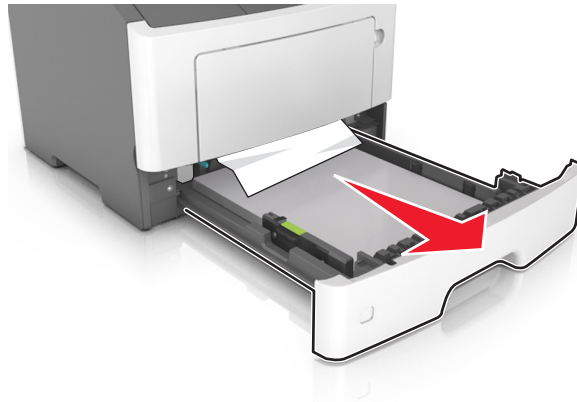

- 2 Repérez le levier bleu, puis abaissez-le pour dégager le bourrage.

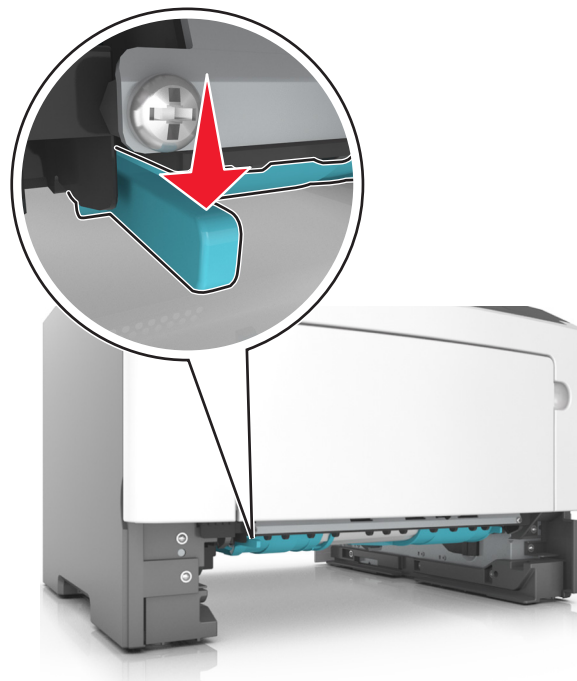

**Remarque** : Si le papier coincé n'est pas visible dans la zone recto verso, ouvrez la porte arrière, puis retirez délicatement le papier coincé. Assurez-vous qu'il ne reste plus de morceaux de papier.

- 3 Tenez fermement le papier bloqué de chaque côté et extrayez-le délicatement.

**Remarque** : Assurez-vous qu'il ne reste plus de morceaux de papier.

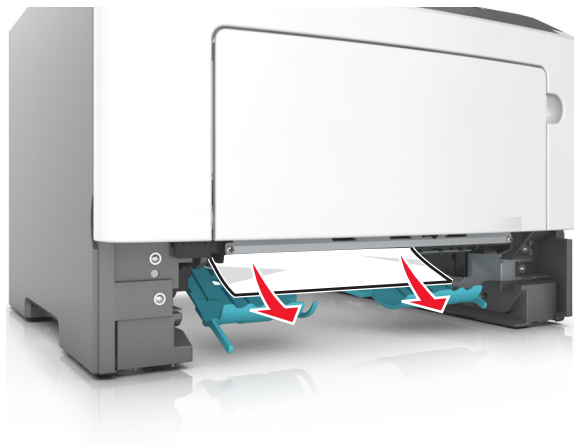

4 Insérez le bac.

5 Sur le panneau de commandes de l'imprimante, appuyez sur  pour effacer le message et poursuivre l'impression.

## Bourrage papier, tiroir [x] [24y.xx]

1 Tirez sur le bac pour le dégager complètement.



2 Tenez fermement le papier bloqué de chaque côté et extrayez-le délicatement.

**Remarque :** Assurez-vous qu'il ne reste plus de morceaux de papier.

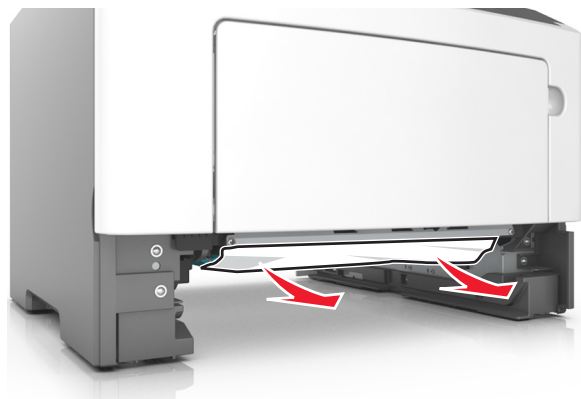

3 Insérez le bac.

4 Sur le panneau de commandes de l'imprimante, appuyez sur **OK** pour effacer le message et poursuivre l'impression.

## Bourrage, chargeur multifonction [250.xx]

1 Depuis le chargeur multifonction, tenez fermement le papier bloqué de chaque côté et extrayez-le délicatement.

**Remarque :** Assurez-vous qu'il ne reste plus de morceaux de papier.

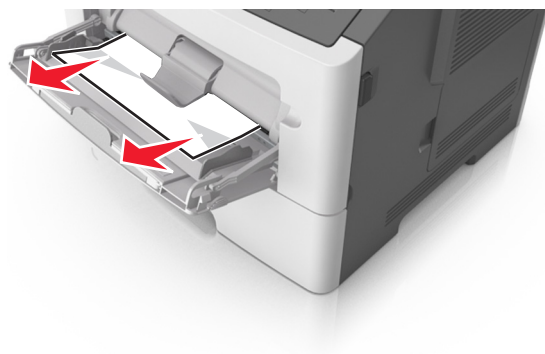

2 Déramez les feuilles de papier pour les assouplir, puis ventilez-les. Ne pliez pas le papier et ne le froissez pas. Egalisez les bords sur une surface plane.

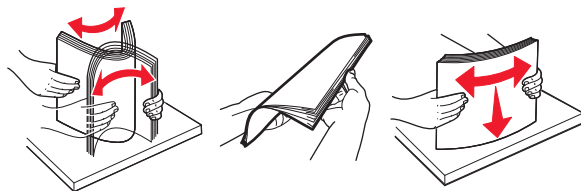

- 3 Rechargez du papier dans le chargeur multifonction.

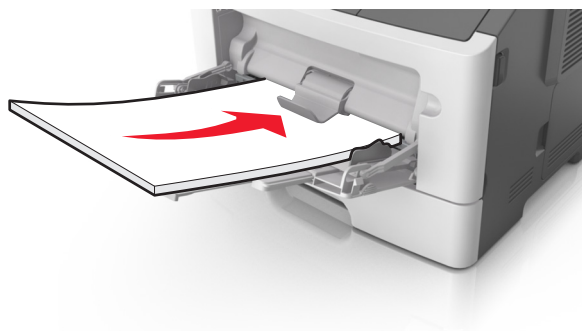

**Remarque :** Vérifiez que le guide papier repose légèrement sur le bord du papier.

- 4 Sur le panneau de commandes de l'imprimante, appuyez sur  pour effacer le message et poursuivre l'impression.

# Dépannage

## Présentation des messages de l'imprimante

### [41.xy] Cart., unité mise image inadap.

- 1 Vérifiez que la cartouche de toner et l'unité de traitement d'images sont toutes deux MICR ou non-MICR.

**Remarque :** Pour consulter la liste des consommables pris en charge, reportez-vous au chapitre « Maintenance de l'imprimante » du *Guide de l'utilisateur* ou accédez au site [www.lexmark.com/regions](http://www.lexmark.com/regions).

- 2 Changez la cartouche de toner ou l'unité de traitement d'images de sorte que toutes deux soient MICR ou non-MICR.

#### Remarques :

- Utilisez une cartouche de toner et une unité de traitement d'images MICR pour imprimer des chèques ou d'autres documents similaires.
- Utilisez une cartouche de toner et une unité de traitement d'images non-MICR pour des travaux d'impression standard.

### [88.xy] Niv. cartouche presque bas

Si nécessaire, appuyez sur  dans le panneau de commandes de l'imprimante pour effacer le message et poursuivre l'impression.

### Niveau cartouche très bas, nombre de pages restantes estimé [x] [88.xy]

Vous devrez peut-être très rapidement remplacer une cartouche de toner. Pour plus d'informations, reportez-vous à la rubrique « Remplacement des fournitures » du *Guide de l'utilisateur*.

Si nécessaire, appuyez sur  dans le panneau de commandes de l'imprimante pour effacer le message et poursuivre l'impression.

### [88.xy] Niveau cartouche bas

Vous devez commander une cartouche de toner. Si nécessaire, appuyez sur  dans le panneau de commandes de l'imprimante pour effacer le message et poursuivre l'impression.

### [84.xy] Niveau unité de traitement d'images presque bas

Si nécessaire, appuyez sur  dans le panneau de commandes de l'imprimante pour effacer le message et poursuivre l'impression.

## Niveau de l'unité de traitement d'images très bas, nombre de pages restantes estimé [x] [84.xy]

Vous devrez peut-être très rapidement remplacer l'unité de traitement d'images. Pour plus d'informations, reportez-vous à la rubrique « Remplacement des fournitures » du *Guide de l'utilisateur*.

Si nécessaire, appuyez sur  dans le panneau de commandes de l'imprimante pour effacer le message et poursuivre l'impression.

## [84.xy] Niveau unité de traitement d'images bas

Vous devrez peut-être commander une unité de traitement d'images. Si nécessaire, appuyez sur  dans le panneau de commandes de l'imprimante pour effacer le message et poursuivre l'impression.

## Changer [alimentation papier] par [nom du type personnalisé]. Charger [orientation].

Essayez l'une ou plusieurs des solutions suivantes :

- Chargez le format et de type de papier corrects dans le tiroir, puis appuyez sur  dans le panneau de commandes de l'imprimante.

**Remarque** : Assurez-vous que les paramètres du type et du format de papier sont définis dans le menu Papier du panneau de commandes de l'imprimante.

- Annulez l'impression.

## Changer [alimentation papier] par [chaîne personnalisée]. Charger [orientation].

Essayez l'une ou plusieurs des solutions suivantes :

- Chargez le format et de type de papier corrects dans le tiroir, puis appuyez sur  dans le panneau de commandes de l'imprimante.

**Remarque** : Assurez-vous que les paramètres du type et du format de papier sont définis dans le menu Papier du panneau de commandes de l'imprimante.

- Annulez l'impression.

## Changer [alimentation] par [format de papier]. Charger [orientation].

Essayez l'une ou plusieurs des solutions suivantes :

- Chargez le format et de type de papier corrects dans le tiroir, puis appuyez sur  dans le panneau de commandes de l'imprimante.

**Remarque** : Assurez-vous que les paramètres du type et du format de papier sont définis dans le menu Papier du panneau de commandes de l'imprimante.

- Annulez l'impression.

## Changer [alimentation papier] par [type de papier] [format de papier] Charger [orientation].

Essayez l'une ou plusieurs des solutions suivantes :

- Chargez le format et de type de papier corrects dans le tiroir, puis appuyez sur  dans le panneau de commandes de l'imprimante.  
**Remarque** : Assurez-vous que les paramètres du type et du format de papier sont définis dans le menu Papier du panneau de commandes de l'imprimante.
- Annulez l'impression.

## Fermer la porte avant

Fermez la porte avant de l'imprimante.

## Page complexe risque err. [39]

Essayez l'une ou plusieurs des solutions suivantes :

- Sur le panneau de commandes de l'imprimante, appuyez sur  pour effacer le message et poursuivre l'impression.
- Diminuez le nombre des polices et leur taille, le nombre et la complexité des images ainsi que le nombre de pages du travail d'impression.
- Annulez l'impression.
- Installez de la mémoire supplémentaire dans l'imprimante.

## Mém. flash défectueuse [51]

Essayez l'une ou plusieurs des solutions suivantes :

- Remplacez la carte mémoire flash défectueuse.
- Sur le panneau de commandes de l'imprimante, appuyez sur  pour ignorer le message et poursuivre l'impression.
- Annulez le travail d'impression en cours.

## Papier trop court [34]

Essayez l'une ou plusieurs des solutions suivantes :

- Chargez le tiroir avec le format de papier approprié.
- Sur le panneau de commandes de l'imprimante, appuyez sur  pour supprimer le message et effectuer l'impression en utilisant un autre tiroir.
- Vérifiez les guides de longueur et de largeur et veillez à ce que le papier soit correctement chargé dans le tiroir.
- Assurez-vous que les valeurs du type et du format de papier sont correctement définies dans les propriétés d'impression ou les paramètres de la boîte de dialogue Imprimer.

- Assurez-vous que les paramètres du type et du format de papier sont définis dans le menu Papier du panneau de commandes de l'imprimante.
- Vérifiez que le format de papier est correctement défini. Par exemple, si l'option Frmt chargeur MF est définie sur Universel, vérifiez que la largeur du papier est adaptée aux données imprimées.
- Annulez l'impression.

## Insérer le tiroir [x]

Insérez le tiroir indiqué dans l'imprimante.

## Mémoire faible, pas Eco ress [35]

Essayez l'une ou plusieurs des solutions suivantes :

- Sur le panneau de commandes de l'imprimante, appuyez sur  pour désactiver la fonction Economiser ressources, effacer le message et poursuivre l'impression.
- Installez de la mémoire supplémentaire dans l'imprimante.

## Imposs. assembler doc. volum. [37]







Essayez l'une ou plusieurs des solutions suivantes :

- Dans le panneau de commandes de l'imprimante, appuyez sur  pour imprimer la partie du travail déjà stockée et commencer l'assemblage du reste du travail d'impression.
- Annulez le travail d'impression en cours.

## Imposs. défrag. mém. flash [37]

Essayez l'une ou plusieurs des solutions suivantes :

- Sur le panneau de commandes de l'imprimante, appuyez sur  pour arrêter la défragmentation et poursuivre l'impression.
- Supprimez les polices, les macros et autres données dans la mémoire de l'imprimante. A partir du panneau de commandes de l'imprimante, naviguez jusqu'à :

 >Paramètres >  >Paramètres d'impression >  >Menu Utilitaires >  >Formater Flash >  >Oui >  

- Installez de la mémoire supplémentaire dans l'imprimante.



## Alimenter [alimentation papier] avec [nom du type personnalisé] [orientation]

Essayez l'une ou plusieurs des solutions suivantes :

- Chargez du papier de type et de format appropriés.
- Sur le panneau de commandes de l'imprimante, appuyez sur  pour effacer le message et poursuivre l'impression.

**Remarque** : Si l'imprimante détecte un tiroir qui contient du papier de format et de type appropriés, les documents sont imprimés à partir de ce tiroir. Dans le cas contraire, les documents sont imprimés à partir de la source de papier par défaut.

- Annulez le travail d'impression en cours.

## Alimenter [alimentation papier] avec [chaîne personnalisée] [orientation]

Essayez l'une ou plusieurs des solutions suivantes :

- Chargez du papier de type et de format appropriés dans le tiroir indiqué.
- Sur le panneau de commandes de l'imprimante, appuyez sur  pour effacer le message et poursuivre l'impression.

**Remarque** : Si l'imprimante détecte un tiroir contenant du papier de type et de format appropriés, les documents sont imprimés à partir de ce tiroir. Dans le cas contraire, les documents sont imprimés à partir de la source de papier par défaut.

- Annulez le travail d'impression en cours.

## Alimenter [alimentation papier] avec [format du papier] [orientation du papier]

Essayez l'une ou plusieurs des solutions suivantes :

- Alimentez le chargeur ou le tiroir avec du papier au format approprié.
- Sur le panneau de commandes de l'imprimante, appuyez sur  pour effacer le message et poursuivre l'impression.

**Remarque** : Si l'imprimante détecte un tiroir qui contient du papier au format approprié, les documents sont imprimés à partir de ce tiroir. Dans le cas contraire, les documents sont imprimés à partir de la source de papier par défaut.

- Annulez le travail d'impression en cours.

## Charger [source du papier] avec [type de papier] [format du papier] [orientation]

Essayez l'une ou plusieurs des solutions suivantes :

- Chargez du papier de type et de format appropriés.
- Sur le panneau de commandes de l'imprimante, appuyez sur  pour effacer le message et poursuivre l'impression.

**Remarque** : Si l'imprimante détecte un tiroir qui contient du papier de format et de type appropriés, les documents sont imprimés à partir de ce tiroir. Dans le cas contraire, les documents sont imprimés à partir de la source de papier par défaut.

- Annulez le travail d'impression en cours.

## Charger le chargeur MF avec [nom type perso] [orientation]

Essayez l'une ou plusieurs des solutions suivantes :

- Alimentez le chargeur avec du papier de format et de type appropriés.
- Sur le panneau de commandes de l'imprimante, appuyez sur  pour effacer le message et poursuivre l'impression.

**Remarque** : Si le chargeur ne contient pas de papier, la demande est ignorée et l'impression est effectuée à partir d'un tiroir sélectionné automatiquement.

- Annulez le travail d'impression en cours.

## Charger le chargeur MF avec [chaîne personnalisée] [orientation]

Essayez l'une ou plusieurs des solutions suivantes :

- Alimentez le chargeur avec du papier de format et de type appropriés.
- Sur le panneau de commandes de l'imprimante, appuyez sur  pour effacer le message et poursuivre l'impression.

**Remarque** : Si le chargeur ne contient pas de papier, la demande est ignorée et l'impression est effectuée à partir d'un tiroir sélectionné automatiquement.

- Annulez le travail d'impression en cours.

## Charger le chargeur MF avec [format du papier] [orientation]

Essayez l'une ou plusieurs des solutions suivantes :

- Alimentez le chargeur avec du papier au format approprié.
- Sur le panneau de commandes de l'imprimante, appuyez sur  pour effacer le message et poursuivre l'impression.

**Remarque** : Si le chargeur ne contient pas de papier, la demande est ignorée et l'impression est effectuée à partir d'un tiroir sélectionné automatiquement.

- Annulez le travail d'impression en cours.

## Charger le chargeur MF avec type de papier] [format du papier] [orientation]

Essayez l'une ou plusieurs des solutions suivantes :

- Alimentez le chargeur avec du papier de format et de type appropriés.
- Sur le panneau de commandes de l'imprimante, appuyez sur  pour effacer le message et poursuivre l'impression.

**Remarque** : Si le chargeur ne contient pas de papier, la demande est ignorée et l'impression est effectuée à partir d'un tiroir sélectionné automatiquement.

- Annulez le travail d'impression en cours.

## [38] Mémoire saturée

Essayez l'une ou plusieurs des solutions suivantes :

- Sur le panneau de commandes de l'imprimante, appuyez sur  pour supprimer le message.
- Diminuez la résolution.
- Installez de la mémoire supplémentaire dans l'imprimante.

## [33.xy] [type de consommable] non-Lexmark, reportez-vous au Guide de l'utilisateur.



**Remarque :** Le type de fourniture peut être une cartouche de toner ou une unité de traitement d'images.

Un consommable ou un composant non-Lexmark a été détecté dans l'imprimante.

Pour un fonctionnement optimal de votre imprimante Lexmark, installez toujours des consommables et des composants Lexmark. L'utilisation de consommables ou de composants tiers risque d'affecter les performances, la fiabilité ou la durée de vie de l'imprimante et de ses composants de traitement d'images.

Tous les indicateurs de longévité sont conçus pour fonctionner avec des consommables et des composants Lexmark et risquent de fournir des résultats inattendus en cas d'utilisation de consommables ou de composants tiers. Les composants de traitement d'images utilisés au-delà de la durée de vie prévue risquent d'endommager votre imprimante Lexmark ou ses composants.

**Attention — Dommages potentiels :** L'utilisation de consommables ou de composants tiers peut avoir des conséquences sur la couverture de la garantie. Les dommages causés par l'utilisation de consommables ou de composants tiers risquent de ne pas être couverts par la garantie.

Pour accepter ces risques et continuer à utiliser des consommables ou des composants authentiques dans votre imprimante, appuyez simultanément sur  et  sur le panneau de commandes de l'imprimante pendant 15 secondes pour effacer le message et poursuivre l'impression.

Si vous n'acceptez pas ces risques, retirez le consommable ou composant tiers de votre imprimante et installez un consommable ou composant Lexmark.

**Remarque :** Pour consulter la liste des consommables pris en charge, reportez-vous à la section « Commande de fournitures » du *Guide de l'utilisateur* ou accédez à <http://support.lexmark.com>.

## Erreur réseau, port [x] [54]







Essayez l'une ou plusieurs des solutions suivantes :

- Sur le panneau de commandes de l'imprimante, appuyez sur  pour effacer le message et poursuivre l'impression.
- Débranchez le routeur, attendez environ 30 secondes, puis rebranchez-le.
- Eteignez l'imprimante, attendez environ 10 secondes, puis rallumez-la.
- Mettez à jour le microcode réseau de l'imprimante ou du serveur d'impression. Pour plus d'informations, contactez l'assistance clientèle.

## Mém flash saturée [52]

Essayez l'une ou plusieurs des solutions suivantes :

- Sur le panneau de commandes de l'imprimante, appuyez sur  pour effacer le message et poursuivre l'impression.
- Supprimez les polices, les macros et autres données stockées dans la mémoire flash. A partir du panneau de commandes de l'imprimante, naviguez jusqu'à :

 >Paramètres >  >Paramètres d'impression >  >Menu Utilitaires >  >Formater Flash >  >Oui >  

- Utilisez une carte mémoire flash d'une capacité supérieure.

**Remarque :** Les polices et macros téléchargées qui n'ont pas été stockées auparavant dans la mémoire flash sont supprimées lorsque l'imprimante est mise hors tension ou redémarrée.

## [88.xy] Remplacer cartouche, nombre de pages restantes estimé 0

Remplacez la cartouche de toner indiquée pour effacer le message et poursuivre l'impression. Pour plus d'informations, reportez-vous à la notice d'utilisation fournie avec la fourniture ou à la section « Remplacement des fournitures » du *Guide de l'utilisateur*.

**Remarque :** Si vous ne disposez pas d'une cartouche de rechange, reportez-vous à la section « Commande de fournitures » du *Guide de l'utilisateur* ou consultez le site [www.lexmark.com](http://www.lexmark.com).

## Redémar. imprim. Vérif. travail.

Sur le panneau de commandes de l'imprimante, appuyez sur  pour effacer le message et poursuivre l'impression.

Pour plus d'informations, visitez <http://support.lexmark.com> ou contactez l'assistance clientèle.

## [42.xy] Remplacer cartouche, zone impr. inadaptée

Installez une cartouche de toner dont la zone correspond à celle de l'imprimante. x indique la valeur de la zone de l'imprimante. y indique la valeur de la zone de la cartouche. x et y peuvent avoir les valeurs suivantes :

### Liste des zones de l'imprimante et de la cartouche de toner

Zone	Région
0	Global
1	Canada et Etats-Unis
2	Espace économique européen (EEA), Suisse
3	Asie-Pacifique, Australie, Nouvelle-Zélande
4	Amérique latine
5	Afrique, Moyen-Orient, autres pays d'Europe
9	Non valide

**Remarques :**

- Les valeurs x et y correspondent au .xy du code d'erreur indiqué sur le panneau de commandes de l'imprimante.
- Les valeurs x et y doivent correspondre pour pouvoir poursuivre l'impression.

**[84.xy] Remplacer l'unité de traitement d'images, nombre de pages restantes estimé 0**

Remplacez l'unité de traitement d'images indiquée pour effacer le message et poursuivre l'impression. Pour plus d'informations, reportez-vous à la notice d'utilisation fournie avec la fourniture ou à la section « Remplacement des fournitures » du *Guide de l'utilisateur*.

**Remarque :** Si vous ne disposez pas d'une unité de traitement d'images de rechange, reportez-vous à la section « Commande de fournitures » du *Guide de l'utilisateur* ou consultez le site [www.lexmark.com](http://www.lexmark.com).

**[31.xy] Réinstaller la cartouche manquante ou qui ne répond pas**

Essayez l'une ou plusieurs des solutions suivantes :

- Vérifiez si la cartouche de toner indiquée est manquante. Si c'est le cas, installez la cartouche de toner.  
Pour plus d'informations sur l'installation de la cartouche, reportez-vous à la section « Remplacement des fournitures » du *Guide de l'utilisateur*.
- Si la cartouche de toner est installée, retirez la cartouche qui ne répond pas, puis réinstallez-le.

**Remarque :** Si le message réapparaît une fois le consommable réinstallé, la cartouche est défectueuse. Remplacez la cartouche de toner.

**[31.xy] Réinstaller l'unité de traitement d'images manquante ou qui ne répond pas**

Essayez l'une ou plusieurs des solutions suivantes :

- Vérifiez si l'unité de traitement d'images indiquée est manquante. Si c'est le cas, installez l'unité de traitement d'images.  
Pour plus d'informations sur l'installation de l'unité de traitement d'images, reportez-vous à la section « Remplacement des fournitures » du *Guide de l'utilisateur*.
- Si l'unité de traitement d'images est installée, retirez l'unité qui ne répond pas, puis réinstallez-la.

**Remarque :** Si le message réapparaît une fois le consommable réinstallé, l'unité de traitement d'images est défectueuse. Remplacez l'unité de traitement d'images.

**[32.xy] Remplacer la cartouche non prise en charge**

Retirez la cartouche de toner, puis installez-en une prise en charge pour effacer le message et poursuivre l'impression. Pour plus d'informations, reportez-vous à la notice d'utilisation fournie avec la fourniture ou à la section « Remplacement des fournitures » du *Guide de l'utilisateur*.

**Remarque :** Si vous ne disposez pas d'une cartouche de rechange, reportez-vous à la section « Commande de fournitures » du *Guide de l'utilisateur* ou consultez le site [www.lexmark.com](http://www.lexmark.com).

## [32.xy] Remplacer l'unité de traitement d'images non prise en charge

Retirez l'unité de traitement d'images, puis installez-en une prise en charge pour effacer le message et poursuivre l'impression. Pour plus d'informations, reportez-vous à la notice d'utilisation fournie avec la fourniture ou à la section « Remplacement des fournitures » du *Guide de l'utilisateur*.

**Remarque :** Si vous ne disposez pas d'une unité de traitement d'images de rechange, reportez-vous à la section « Commande de fournitures » du *Guide de l'utilisateur* ou consultez le site [www.lexmark.com](http://www.lexmark.com).

## Réc plein Retirez du papier.

Sortez la pile de papier du réceptacle standard.

## Erreur réseau, port standard [54]

Essayez l'une ou plusieurs des solutions suivantes :

- Sur le panneau de commandes de l'imprimante, appuyez sur  pour effacer le message et poursuivre l'impression.
- Débranchez le routeur, attendez environ 30 secondes, puis rebranchez-le.
- Éteignez l'imprimante, attendez environ 10 secondes, puis rallumez-la.
- Mettez à jour le microcode réseau de l'imprimante ou du serveur d'impression. Pour plus d'informations, contactez l'assistance clientèle.

## Port parallèle désact. [56]

Essayez l'une ou plusieurs des solutions suivantes :

- Sur le panneau de commandes de l'imprimante, appuyez sur  pour effacer le message et poursuivre l'impression.  
**Remarque :** L'imprimante ignore toutes les données reçues via le port parallèle.
- Sur le panneau de commandes de l'imprimante, réglez Tampon parallèle sur Auto.

## Port USB arr. désact. [56]

Essayez l'une ou plusieurs des solutions suivantes :

- Sur le panneau de commandes de l'imprimante, appuyez sur  pour effacer le message et poursuivre l'impression.  
**Remarque :** L'imprimante ignore toutes les données reçues sur le port USB.
- Sur le panneau de commandes de l'imprimante, réglez Tampon USB sur Auto.

## Trop tiroirs. En retirer. [58]

- 1 Mettez l'imprimante hors tension.
- 2 Débranchez le cordon d'alimentation de la prise de courant.

- 3 Retirez les tiroirs en trop.
- 4 Branchez le câble d'alimentation à la prise de courant.
- 5 Remettez l'imprimante sous tension.

## Mém. flash non formatée [53]

Essayez l'une ou plusieurs des solutions suivantes :

- Sur le panneau de commandes de l'imprimante, appuyez sur  pour arrêter la défragmentation et poursuivre l'impression.
- Formatez la mémoire flash.

**Remarque :** Si le message d'erreur reste affiché, la mémoire flash est peut-être défectueuse et doit être remplacée.

## Résolution des problèmes d'imprimante

- « Problèmes d'imprimante de base », page 127
- « Problèmes d'options », page 130
- « Problèmes d'alimentation papier », page 132

### Problèmes d'imprimante de base

#### L'imprimante ne répond pas

Action	Oui	Non
<p><b>Etape 1</b> Vérifiez que l'imprimante est sous tension.</p> <p>L'imprimante est-elle sous tension ?</p>	Passez à l'étape 2.	Mettez l'imprimante sous tension.
<p><b>Etape 2</b> Vérifiez si l'imprimante est en mode Veille ou en mode Hibernation.</p> <p>L'imprimante est-elle en mode Veille ou Hibernation ?</p>	Appuyez sur le bouton Veille pour sortir l'imprimante du mode Veille ou du mode Hibernation.	Passez à l'étape 3.
<p><b>Etape 3</b> Vérifiez si une extrémité du câble d'alimentation est branché sur l'imprimante et l'autre dans une prise de courant correctement reliée à la terre.</p> <p>Le câble d'alimentation est-il branché sur l'imprimante et dans une prise de courant correctement reliée à la terre ?</p>	Passez à l'étape 4.	Branchez une extrémité du câble d'alimentation sur l'imprimante et l'autre dans une prise de courant correctement reliée à la terre.

Action	Oui	Non
<p><b>Etape 4</b></p> <p>Vérifiez les autres équipements électriques branchés dans la prise électrique.</p> <p>Les équipements électriques fonctionnent-ils ?</p>	<p>Débranchez les autres équipements électriques, puis mettez l'imprimante sous tension. Si l'imprimante ne fonctionne pas, rebranchez les autres équipements électriques.</p>	<p>Passez à l'étape 5.</p>
<p><b>Etape 5</b></p> <p>Vérifiez si les câbles reliant l'imprimante et l'ordinateur sont insérés dans les ports appropriés.</p> <p>Les câbles sont-ils insérés dans les câbles appropriés ?</p>	<p>Passez à l'étape 6.</p>	<p>Assurez-vous de faire correspondre les éléments suivants :</p> <ul style="list-style-type: none"> <li>• Le symbole USB du câble avec le symbole USB de l'imprimante</li> <li>• Le câble Ethernet approprié dans le port Ethernet</li> </ul>
<p><b>Etape 6</b></p> <p>Assurez-vous que l'alimentation électrique n'est coupée par aucun interrupteur ou coupe-circuit.</p> <p>L'alimentation électrique est-elle coupée par un interrupteur ou coupe-circuit ?</p>	<p>Eteignez l'interrupteur ou réinitialisez le coupe-circuit.</p>	<p>Passez à l'étape 7.</p>
<p><b>Etape 7</b></p> <p>Vérifiez si l'imprimante est branchée sur un parasurtenseur, un onduleur ou une rallonge.</p> <p>L'imprimante est-elle branchée sur un parasurtenseur, un onduleur ou une rallonge ?</p>	<p>Branchez directement le câble d'alimentation de l'imprimante dans une prise électrique correctement reliée à la terre.</p>	<p>Passez à l'étape 8.</p>
<p><b>Etape 8</b></p> <p>Vérifiez si une extrémité du câble de l'imprimante est branchée dans un port sur l'imprimante et l'autre à l'ordinateur, au serveur d'impression, à une option ou à tout autre périphérique réseau.</p> <p>Le câble de l'imprimante est-il correctement branché entre l'imprimante et l'ordinateur, le serveur d'impression, une option ou tout autre périphérique réseau ?</p>	<p>Passez à l'étape 9.</p>	<p>Branchez correctement le câble de l'imprimante entre l'imprimante et l'ordinateur, le serveur d'impression, une option ou tout autre périphérique réseau.</p>
<p><b>Etape 9</b></p> <p>Assurez-vous d'installer correctement toutes les options matérielles et de retirer tous les emballages.</p> <p>Toutes les options matérielles sont-elles correctement installées et tous les emballages sont-ils retirés ?</p>	<p>Passez à l'étape 10.</p>	<p>Mettez l'imprimante hors tension, retirez tous les emballages, réinstallez les options matérielles, puis mettez l'imprimante sous tension.</p>



Action	Oui	Non
<p><b>Etape 10</b> Vérifiez si vous avez sélectionné les paramètres de port appropriés dans le pilote d'imprimante.</p> <p>Les paramètres du port sont-ils corrects ?</p>	Passez à l'étape 11.	Utilisez les paramètres du pilote d'imprimante appropriés.
<p><b>Etape 11</b> Vérifiez le pilote d'imprimante installé.</p> <p>Le pilote d'imprimante approprié est-il installé ?</p>	Passez à l'étape 12.	Installez le pilote d'imprimante approprié.
<p><b>Etape 12</b> Eteignez l'imprimante, attendez environ 10 secondes, puis rallumez-la.</p> <p>L'imprimante fonctionne-t-elle ?</p>	Le problème est résolu.	Contact <a href="#">assistance clientèle</a> .

### L'écran de l'imprimante n'affiche rien

Action	Oui	Non
<p><b>Etape 1</b> Appuyez sur le bouton Veille sur le panneau de commandes de l'imprimante.</p> <p>Le message <b>Prêt</b> s'affiche-t-il sur l'écran de l'imprimante ?</p>	Le problème est résolu.	Passez à l'étape 2.
<p><b>Etape 2</b> Eteignez l'imprimante, attendez environ 10 secondes, puis rallumez-la.</p> <p>Les messages <b>Veillez patienter</b> et <b>Prêt</b> s'affichent-ils sur l'écran de l'imprimante ?</p>	Le problème est résolu.	Eteignez l'imprimante, puis contactez <a href="#">assistance clientèle</a> .

## Problèmes d'options

### Impossible de détecter une option interne

Action	Oui	Non
<p><b>Etape 1</b> Mettez l'imprimante hors, puis attendez environ 10 secondes avant de la remettre sous tension.</p> <p>L'option interne fonctionne-t-elle correctement ?</p>	Le problème est résolu.	Passez à l'étape 2.
<p><b>Etape 2</b> Vérifiez si l'option interne est correctement installée dans la carte contrôleur.</p> <p><b>a</b> Mettez l'imprimante hors tension à l'aide du commutateur Marche/arrêt et débranchez le câble d'alimentation de la prise électrique.</p> <p><b>b</b> Vérifiez si l'option interne est installée dans le connecteur approprié de la carte contrôleur.</p> <p><b>c</b> Branchez le câble d'alimentation sur l'imprimante, puis sur une prise de courant correctement reliée à la terre, puis mettez l'imprimante sous tension.</p> <p>L'option interne est-elle correctement installée dans la carte contrôleur ?</p>	Passez à l'étape 3.	Raccordez l'option interne à la carte contrôleur.
<p><b>Etape 3</b> Imprimez la page des paramètres de menu, puis vérifiez si l'option interne apparaît dans la liste des fonctionnalités installées.</p> <p>L'option interne figure-t-elle sur la page des paramètres de menu ?</p>	Passez à l'étape 4.	Réinstallez l'option interne.
<p><b>Etape 4</b></p> <p><b>a</b> Vérifiez si l'option interne est sélectionnée. Il peut être nécessaire d'ajouter l'option interne manuellement dans le pilote d'imprimante afin de la rendre disponible pour les travaux d'impression. Pour plus d'informations, reportez-vous à la section « Mise à jour des options disponibles dans le pilote d'imprimante », page 22.</p> <p><b>b</b> Relancez la tâche d'impression.</p> <p>L'option interne fonctionne-t-elle correctement ?</p>	Le problème est résolu.	Contact <a href="#">assistance clientèle</a> .

## Problèmes de bac

Action	Oui	Non
<p><b>Etape 1</b></p> <p><b>a</b> Ouvrez le bac, puis effectuez une ou plusieurs des actions suivantes :</p> <ul style="list-style-type: none"> <li>• Vérifiez s'il y a des bourrages papier ou des feuilles mal engagées.</li> <li>• Assurez-vous que les repères de format sur les guide-papier sont alignés sur les repères de format de papier sur le bac.</li> <li>• Si vous imprimez sur du papier personnalisé, assurez-vous que les guide-papier touchent le bord du papier.</li> <li>• Assurez-vous que le papier est en dessous du repère de chargement maximal.</li> <li>• Assurez-vous que le papier est chargé bien à plat dans le bac.</li> </ul> <p><b>b</b> Vérifiez si le bac est complètement fermé.</p> <p>Le bac fonctionne-t-il ?</p>	Le problème est résolu.	Passez à l'étape 2.
<p><b>Etape 2</b></p> <p><b>a</b> Eteignez l'imprimante, attendez environ 10 secondes, puis rallumez-la.</p> <p><b>b</b> Relancez la tâche d'impression.</p> <p>Le bac fonctionne-t-il ?</p>	Le problème est résolu.	Passez à l'étape 3.
<p><b>Etape 3</b></p> <p>Vérifiez si le bac est installé.</p> <p>Imprimez la page de paramètres de menu, puis vérifiez si le bac apparaît dans la liste des options installées.</p> <p>Le bac apparaît-il dans la page de paramètres de menu ?</p>	Passez à l'étape 4.	Réinstallez le bac. Pour plus d'informations, consultez la documentation d'installation fournie avec le bac.
<p><b>Etape 4</b></p> <p>Vérifiez si le bac est disponible sur le pilote d'imprimante</p> <p><b>Remarque</b> : Il peut être nécessaire d'ajouter le bac manuellement dans le pilote d'imprimante afin de le rendre disponible pour les travaux d'impression. Pour plus d'informations, reportez-vous à la section « Mise à jour des options disponibles dans le pilote d'imprimante », page 22.</p> <p>Le bac est-il disponible dans le pilote d'imprimante ?</p>	Passez à l'étape 5.	Ajoutez le bac manuellement dans le pilote d'imprimante.
<p><b>Etape 5</b></p> <p>Vérifiez si le tiroir est bien sélectionné.</p> <p><b>a</b> Dans l'application en cours, sélectionnez l'option. Pour les utilisateurs de Mac OS X 9, vérifiez que l'imprimante est configurée dans le Sélecteur.</p> <p><b>b</b> Relancez la tâche d'impression.</p> <p>Le bac fonctionne-t-il ?</p>	Le problème est résolu.	Contact <a href="#">assistance clientèle</a> .

## Impossible de détecter la carte mémoire

Action	Oui	Non
<p>Vérifiez que la carte mémoire est installée.</p> <p><b>a</b> Installez la carte mémoire. Pour plus d'informations, reportez-vous à la section « Installation d'une carte mémoire », page 15.</p> <p><b>Remarque :</b> Vérifiez si la carte mémoire est correctement connectée à la carte contrôleur de l'imprimante.</p> <p><b>b</b> Imprimez une page des paramètres de menus, puis vérifiez si la carte apparaît dans la liste des options installées.</p> <p>La carte est-elle répertoriée dans la liste des options installées ?</p>	Le problème est résolu.	Contact <a href="#">assistance clientèle</a> .

## Problèmes d'alimentation papier







### Bourrages papier fréquents

Action	Oui	Non
<p><b>Etape 1</b></p> <p><b>a</b> Ouvrez le tiroir, puis effectuez une ou plusieurs des actions suivantes :</p> <ul style="list-style-type: none"> <li>Assurez-vous que le papier est chargé bien à plat dans le tiroir.</li> <li>Assurez-vous que les repères de format sur les guide-papier sont alignés sur les repères de format de papier sur le tiroir.</li> <li>Assurez-vous que les guide-papier sont alignés sur le bord de la pile de papier.</li> <li>Assurez-vous que le papier est en dessous du repère de chargement maximal.</li> <li>Assurez-vous d'imprimer sur un format et un type de papier recommandés.</li> </ul> <p><b>b</b> Insérez le tiroir correctement.</p> <p>Si l'option Correction bourrage est activée, les travaux d'impression se réimprimeront automatiquement.</p> <p>Les bourrages papier surviennent-ils toujours fréquemment ?</p>	Passez à l'étape 2.	Le problème est résolu.
<p><b>Etape 2</b></p> <p><b>a</b> Chargez du papier provenant d'une nouvelle ramette.</p> <p><b>Remarque :</b> Le papier a été exposé à un taux d'humidité élevé. Conservez le papier dans son emballage d'origine jusqu'à utilisation.</p> <p><b>b</b> Relancez la tâche d'impression.</p> <p>Les bourrages papier surviennent-ils toujours fréquemment ?</p>	Passez à l'étape 3.	Le problème est résolu.
<p><b>Etape 3</b></p> <p><b>a</b> Consultez les astuces permettant d'éviter les bourrages. Pour plus d'informations, reportez-vous à la section « Réduction des risques de bourrage », page 105.</p> <p><b>b</b> Suivez les recommandations, puis renvoyez le travail d'impression.</p> <p>Les bourrages papier surviennent-ils toujours fréquemment ?</p>	Contact <a href="#">assistance clientèle</a> .	Le problème est résolu.

### Le message Bourrage papier reste affiché après le dégagement du bourrage.

Action	Oui	Non
<p>Ouvrez la porte avant et retirez tous les tiroirs.</p> <p><b>a</b> Retirez les pages coincées.</p> <p><b>Remarque</b> : Assurez-vous qu'il ne reste plus de morceaux de papier.</p> <p><b>b</b> Appuyez sur  pour effacer le message et poursuivre l'impression.</p> <p>Le message de bourrage papier est-il toujours affiché ?</p>	Contact <a href="#">l'assistance clientèle.</a>	Le problème est résolu.

### Les pages bloquées ne sont pas réimprimées

Action	Oui	Non
<p><b>a</b> Activez la correction bourrage.</p> <p><b>1</b> A partir du panneau de commandes de l'imprimante, naviguez jusqu'à :</p> <p> &gt;Paramètres &gt;  &gt;Paramètres généraux &gt;  &gt;Récupération d'impression &gt;  &gt;Correction bourrage &gt; </p> <p><b>2</b> Appuyez sur les flèches jusqu'à ce que <b>En fonction</b> ou <b>Auto</b> s'affiche, puis appuyez sur .</p> <p><b>b</b> Renvoyez les pages qui ne se sont pas imprimées.</p> <p>Les pages bloquées se sont-elles réimprimées ?</p>	Le problème est résolu.	Contact <a href="#">l'assistance clientèle.</a>

## Résolution des problèmes d'impression

### Problèmes d'impression

#### Les travaux d'impression ne s'impriment pas

Action	Oui	Non
<p><b>Etape 1</b></p> <p><b>a</b> A partir du document que vous tentez d'imprimer, ouvrez la boîte de dialogue Imprimer et vérifiez que vous avez sélectionné l'imprimante appropriée.</p> <p><b>Remarque</b> : Si l'imprimante n'est pas l'imprimante par défaut, vous devez sélectionner l'imprimante pour chaque document que vous souhaitez imprimer.</p> <p><b>b</b> Relancez la tâche d'impression.</p> <p>Les travaux sont-ils imprimés ?</p>	Le problème est résolu.	Passez à l'étape 2.

Action	Oui	Non
<p><b>Etape 2</b></p> <p><b>a</b> Vérifiez si l'imprimante est branchée et sous tension, et si <b>Prêt</b> s'affiche sur l'écran de l'imprimante.</p> <p><b>b</b> Relancez la tâche d'impression.</p> <p>Les travaux sont-ils imprimés ?</p>	Le problème est résolu.	Passez à l'étape 3.
<p><b>Etape 3</b></p> <p>Si un message d'erreur s'affiche sur l'écran de l'imprimante, effacez-le.</p> <p><b>Remarque</b> : L'imprimante poursuit l'impression une fois le message effacé.</p> <p>Les travaux sont-ils imprimés ?</p>	Le problème est résolu.	Passez à l'étape 4.
<p><b>Etape 4</b></p> <p><b>a</b> Vérifiez si les ports (USB, série ou Ethernet) sont opérationnels et si les câbles sont correctement branchés à l'ordinateur et à l'imprimante.</p> <p><b>Remarque</b> : Pour plus d'informations, consultez la documentation d'installation fournie avec l'imprimante.</p> <p><b>b</b> Relancez la tâche d'impression.</p> <p>Les travaux sont-ils imprimés ?</p>	Le problème est résolu.	Passez à l'étape 5.
<p><b>Etape 5</b></p> <p><b>a</b> Eteignez l'imprimante, attendez environ 10 secondes, puis rallumez-la.</p> <p><b>b</b> Relancez la tâche d'impression.</p> <p>Les travaux sont-ils imprimés ?</p>	Le problème est résolu.	Passez à l'étape 6.
<p><b>Etape 6</b></p> <p><b>a</b> Désinstallez, puis réinstallez le logiciel de l'imprimante. Pour plus d'informations, reportez-vous à la section « Installation du logiciel de l'imprimante », page 21.</p> <p><b>Remarque</b> : Le logiciel de l'imprimante est disponible à l'adresse <a href="http://support.lexmark.com">http://support.lexmark.com</a>.</p> <p><b>b</b> Relancez la tâche d'impression.</p> <p>Les travaux sont-ils imprimés ?</p>	Le problème est résolu.	Contact <a href="#">assistance clientèle</a> .











## impression lente

### Remarques :

- L'impression sur du papier étroit est plus lente pour éviter d'endommager l'unité de fusion.
- La vitesse de l'imprimante peut être réduite en cas d'impression prolongée ou à des températures élevées.
- La vitesse de l'imprimante peut aussi être réduite lorsque sa résolution est réglée sur 1 200 ppp.

Action	Oui	Non
<p>Insérez du papier au format A4 ou Lettre dans le tiroir, puis renvoyez le travail d'impression.</p> <p>La vitesse d'impression augmente-t-elle ?</p>	Le problème est résolu.	Contact <a href="#">assistance clientèle</a> .

## Le travail d'impression prend plus de temps que prévu

Action	Oui	Non
<p><b>Etape 1</b> Réduisez le nombre et la taille des polices, le nombre et la complexité des images ainsi que le nombre de pages du travail d'impression, puis renvoyez celui-ci.</p> <p>Le travail d'impression dure-t-il toujours trop longtemps ?</p>	Passez à l'étape 2.	Le problème est résolu.
<p><b>Etape 2</b> Désactivez la fonction Protection page. A partir du panneau de commandes de l'imprimante, allez sur :</p> <p> &gt;Paramètres &gt;  &gt;Paramètres généraux &gt;  &gt;Reprise de l'impression &gt;  &gt;Protection de la page &gt;  &gt;Désactivé &gt; </p> <p>Le travail d'impression dure-t-il toujours trop longtemps ?</p>	Passez à l'étape 3.	Le problème est résolu.
<p><b>Etape 3</b> Modifiez les paramètres environnementaux. A partir du panneau de commandes de l'imprimante, allez sur :</p> <p> &gt;Paramètres &gt;  &gt;Paramètres généraux &gt;  &gt;Mode Eco &gt; sélectionnez un paramètre &gt; </p> <p><b>Remarque :</b> En utilisant les paramètres du mode Eco, vous pouvez constater une baisse des performances.</p> <p>Le travail d'impression dure-t-il toujours trop longtemps ?</p>	<p>Installez de la mémoire supplémentaire dans l'imprimante.</p> <p>Pour plus d'informations, contactez <a href="#">assistance clientèle</a>.</p>	Le problème est résolu.

## Le travail est imprimé depuis un bac inapproprié ou sur un papier inadéquat.

Action	Oui	Non
<p><b>Etape 1</b></p> <p><b>a</b> Vérifiez que le papier sur lequel vous imprimez est pris en charge par le bac.</p> <p><b>b</b> Relancez la tâche d'impression.</p> <p>Le travail est-il imprimé à partir du bac et sur le papier appropriés ?</p>	Le problème est résolu.	Passez à l'étape 2.
<p><b>Etape 2</b></p> <p><b>a</b> A partir du menu Papier du panneau de commandes de l'imprimante, définissez le format et le type du papier de manière à ce qu'ils correspondent au papier chargé dans le bac.</p> <p><b>b</b> Relancez la tâche d'impression.</p> <p>Le travail est-il imprimé à partir du bac et sur le papier appropriés ?</p>	Le problème est résolu.	Passez à l'étape 3.

Action	Oui	Non
<p><b>Etape 3</b></p> <p><b>a</b> En fonction de votre système d'exploitation, ouvrez la boîte de dialogue Préférences d'impression ou Imprimer, puis spécifiez le type de papier.</p> <p><b>b</b> Relancez la tâche d'impression.</p> <p>Le travail est-il imprimé à partir du bac et sur le papier appropriés ?</p>	Le problème est résolu.	Passez à l'étape 4.
<p><b>Etape 4</b></p> <p><b>a</b> Vérifiez si les bacs ne sont pas chaînés.</p> <p><b>b</b> Relancez la tâche d'impression.</p> <p>Le travail est-il imprimé à partir du bac et sur le papier appropriés ?</p>	Le problème est résolu.	Contact <a href="#">assistance clientèle</a> .

### Des caractères incorrects s'impriment.

Action	Oui	Non
<p><b>Etape 1</b></p> <p>Assurez-vous que l'imprimante n'est pas en mode Dépistage Hex.</p> <p><b>Remarque</b> : Si le message <b>Hex prêt</b> s'affiche sur l'écran de l'imprimante, éteignez l'imprimante puis rallumez-la pour désactiver le mode Dépistage Hex.</p> <p>L'imprimante est-elle en mode Dépistage Hex ?</p>	Désactivez le mode Dépistage Hex	Passez à l'étape 2.
<p><b>Etape 2</b></p> <p><b>a</b> A partir du panneau de commandes de l'imprimante, sélectionnez <b>Réseau standard</b> ou <b>Réseau [x]</b>, puis activez SmartSwitch.</p> <p><b>b</b> Relancez la tâche d'impression.</p> <p>Des caractères incorrects sont-ils imprimés ?</p>	Contact <a href="#">assistance clientèle</a> .	Le problème est résolu.

### La fonction de chaînage des tiroirs ne fonctionne pas.

**Remarque** : Les tiroirs et les chargeurs multifonction ne détectent pas automatiquement le format du papier. Vous devez définir le format dans le menu Format/Type papier.

Action	Oui	Non
<p><b>a</b> A partir du panneau de commandes de l'imprimante, définissez le format et le type de papier dans le menu Papier de manière à ce qu'ils correspondent au papier chargé dans les tiroirs à lier.</p> <p><b>Remarque</b> : Le format et le type de papier des tiroirs à lier doivent être identiques.</p> <p><b>b</b> Relancez la tâche d'impression.</p> <p>Les tiroirs sont-ils correctement liés ?</p>	Le problème est résolu.	Contact <a href="#">assistance clientèle</a> .



### Les travaux volumineux ne sont pas assemblés.

Action	Oui	Non
<p><b>Etape 1</b></p> <p><b>a</b> A partir du menu Finition sur le panneau de commandes de l'imprimante, définissez le paramètre Assembler sur (1,2,3) (1,2,3)</p> <p><b>b</b> Relancez la tâche d'impression.</p> <p>Le travail est-il imprimé et assemblé correctement ?</p>	Le problème est résolu.	Passez à l'étape 2.
<p><b>Etape 2</b></p> <p><b>a</b> A partir du logiciel d'imprimante, définissez Assembler sur (1,2,3) (1,2,3).  <b>Remarque</b> : Si vous définissez Assembler sur (1,1,1) (2,2,2) dans le logiciel, le paramètre défini dans le menu Finition est ignoré.</p> <p><b>b</b> Relancez la tâche d'impression.</p> <p>Le travail est-il imprimé et assemblé correctement ?</p>	Le problème est résolu.	Passez à l'étape 3.
<p><b>Etape 3</b></p> <p>Pour réduire la complexité du travail, diminuez le nombre des polices et leur taille, le nombre et la complexité des images ainsi que le nombre de pages.</p> <p>Le travail est-il imprimé et assemblé correctement ?</p>	Le problème est résolu.	Contact <a href="#">assistance clientèle</a> .





### Des sauts de page inattendus se produisent

Action	Oui	Non
<p><b>Etape 1</b></p> <p>Réglez les paramètres de délai d'impression.</p> <p><b>a</b> A partir du panneau de commandes de l'imprimante, allez sur :  <b>Paramètres &gt; Paramètres généraux &gt; Délais &gt; Délai d'impression</b></p> <p><b>b</b> Sélectionnez une valeur supérieure puis, en fonction de votre modèle d'imprimante, sélectionnez  ou <b>Envoyer</b>.</p> <p><b>c</b> Relancez la tâche d'impression.</p> <p>Le fichier s'est-il imprimé correctement ?</p>	Le problème est résolu.	Passez à l'étape 2.
<p><b>Etape 2</b></p> <p><b>a</b> Vérifiez les sauts de page manuels dans le fichier d'origine.</p> <p><b>b</b> Relancez la tâche d'impression.</p> <p>Le fichier s'est-il imprimé correctement ?</p>	Le problème est résolu.	Contact <a href="#">assistance clientèle</a> .

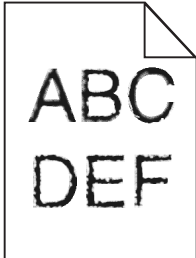
## Problèmes de qualité d'impression

### Les bords des caractères sont irréguliers ou inégaux.



Action	Oui	Non
<p><b>Etape 1</b></p> <p><b>a</b> Imprimez une liste des échantillons de polices pour vérifier si les polices utilisées sont prises en charge par l'imprimante.</p> <p><b>1</b> A partir du panneau de commandes de l'imprimante, allez sur :</p> <p> &gt; <b>Rapports</b> &gt;  &gt; <b>Imprimer polices</b> &gt; </p> <p><b>2</b> Appuyez sur les flèches jusqu'à ce que <b>Polices PCL</b> ou <b>Polices PostScript</b> s'affiche, puis appuyez sur .</p> <p><b>b</b> Utilisez une police prise en charge par l'imprimante ou installez la police de votre choix. Pour plus d'informations, contactez le technicien de support système.</p> <p><b>c</b> Relancez la tâche d'impression.</p> <p>Les impressions contiennent-elles encore des bords inégaux ou en escalier ?</p>	<p>Passez à l'étape 2.</p>	<p>Le problème est résolu.</p>
<p><b>Etape 2</b></p> <p><b>a</b> Utilisez une police prise en charge par l'imprimante ou installez la police de votre choix sur votre ordinateur. Pour plus d'informations, contactez le technicien de support système.</p> <p><b>b</b> Relancez la tâche d'impression.</p> <p>Les impressions contiennent-elles encore des bords inégaux ou en escalier ?</p>	<p>Contact <a href="#">assistance clientèle</a>.</p>	<p>Le problème est résolu.</p>

### L'imprimante imprime des pages vierges

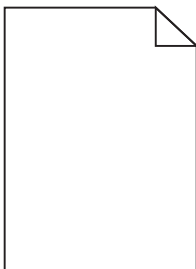

Action	Oui	Non
<p><b>Etape 1</b></p> <p><b>a</b> Vérifiez que tous les matériaux d'emballage de l'unité de traitement d'images ont été enlevés.</p> <ol style="list-style-type: none"> <li>1 Retirez la cartouche de toner, puis l'unité de traitement d'images.</li> <li>2 Vérifiez que tous les matériaux d'emballage de l'unité de traitement d'images ont été correctement enlevés.</li> </ol> <p><b>Attention — Dommages potentiels :</b> N'exposez pas l'unité de traitement d'images à la lumière directe pendant plus de dix minutes. Une exposition prolongée à la lumière pourrait provoquer des problèmes de qualité d'impression.</p> <ol style="list-style-type: none"> <li>3 Réinstallez l'unité de traitement d'images, puis la cartouche.</li> </ol> <p><b>b</b> Relancez la tâche d'impression.</p> <p>L'imprimante imprime-t-elle toujours des pages vierges ?</p>	Passez à l'étape 2.	Le problème est résolu.
<p><b>Etape 2</b></p> <p><b>a</b> Répartissez à nouveau le toner dans l'unité de traitement d'images.</p> <ol style="list-style-type: none"> <li>1 Retirez la cartouche de toner, puis l'unité de traitement d'images.</li> <li>2 Secouez fermement l'unité de traitement d'images.</li> </ol> <p><b>Attention — Dommages potentiels :</b> N'exposez pas l'unité de traitement d'images à la lumière directe pendant plus de dix minutes. Une exposition prolongée à la lumière pourrait provoquer des problèmes de qualité d'impression.</p> <ol style="list-style-type: none"> <li>3 Réinstallez l'unité de traitement d'images, puis la cartouche.</li> </ol> <p><b>b</b> Relancez la tâche d'impression.</p> <p>L'imprimante imprime-t-elle toujours des pages vierges ?</p>	Passez à l'étape 3.	Le problème est résolu.
<p><b>Etape 3</b></p> <p>Remplacez l'unité de traitement d'images, puis envoyez à nouveau le travail d'impression.</p> <p>L'imprimante imprime-t-elle toujours des pages vierges ?</p>	Contact <a href="#">assistance clientèle</a> .	Le problème est résolu.

## Pages ou images tronquées

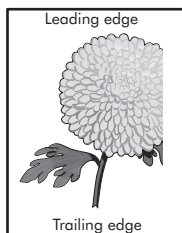
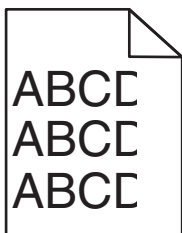

Action	Oui	Non
<p><b>Etape 1</b></p> <p><b>a</b> Ajustez les guides de longueur et de largeur du tiroir au format du papier chargé.</p> <p><b>b</b> Relancez la tâche d'impression.</p> <p>La page ou l'image est-elle tronquée ?</p>	Passez à l'étape 2.	Le problème est résolu.
<p><b>Etape 2</b></p> <p>A partir du panneau de commandes de l'imprimante, définissez le format et le type de papier dans le menu Papier de manière à ce qu'ils correspondent au papier chargé dans le tiroir.</p> <p>Le format et le type de papier correspondent-ils à ceux du papier chargé dans le tiroir ?</p>	Passez à l'étape 3.	<p>Essayez une ou plusieurs des solutions suivantes :</p> <ul style="list-style-type: none"> <li>• Spécifiez le format de papier dans les paramètres du tiroir de manière à ce qu'il corresponde au papier chargé dans le tiroir.</li> <li>• Remplacez le papier chargé dans le tiroir de manière à ce qu'il corresponde au format de papier spécifié dans les paramètres du tiroir.</li> </ul>
<p><b>Etape 3</b></p> <p><b>a</b> Selon votre système d'exploitation, définissez le format de papier à partir des Préférences d'impression ou de la boîte de dialogue Imprimer.</p> <p><b>b</b> Relancez la tâche d'impression.</p> <p>La page ou l'image est-elle tronquée ?</p>	Passez à l'étape 4.	Le problème est résolu.
<p><b>Etape 4</b></p> <p><b>a</b> Réinstallez l'unité de traitement d'images.</p> <ol style="list-style-type: none"> <li>1 Retirez la cartouche de toner.</li> <li>2 Retirez l'unité de traitement d'images.</li> </ol> <p><b>Attention — Dommages potentiels :</b> N'exposez pas l'unité de traitement d'images à la lumière directe pendant plus de dix minutes. Une exposition prolongée à la lumière pourrait provoquer des problèmes de qualité d'impression.</p> <ol style="list-style-type: none"> <li>3 Installez l'unité de traitement d'images, puis la cartouche.</li> </ol> <p><b>b</b> Relancez la tâche d'impression.</p> <p>La page ou l'image est-elle tronquée ?</p>	Contact <a href="#">assistance clientèle</a> .	Le problème est résolu.

## Des images ombrées apparaissent sur les impressions

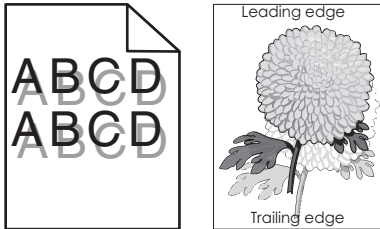

Action	Oui	Non
<p><b>Etape 1</b> Chargez dans le tiroir du papier qui possède le type et le grammage appropriés.</p> <p>Le tiroir contient-il du papier qui possède le type et le grammage appropriés ?</p>	Passez à l'étape 2.	Chargez dans le tiroir du papier qui possède le type et le grammage appropriés.
<p><b>Etape 2</b> A partir du panneau de commandes de l'imprimante, définissez le type et le grammage du papier dans le menu Papier de manière à ce qu'ils correspondent au papier chargé dans le tiroir.</p> <p>Le tiroir est-il réglé sur le type et le grammage du papier chargé ?</p>	Passez à l'étape 3.	Remplacez le papier chargé dans le tiroir de manière à ce qu'il corresponde au type et au grammage du papier spécifiés dans les paramètres du tiroir.
<p><b>Etape 3</b></p> <p><b>a</b> Selon votre système d'exploitation, définissez le type et le grammage du papier à partir des Préférences d'impression ou de la boîte de dialogue Imprimer.</p> <p><b>b</b> Relancez la tâche d'impression.</p> <p>Des images ombrées apparaissent-elles encore sur les impressions ?</p>	Passez à l'étape 4.	Le problème est résolu.
<p><b>Etape 4</b> Remplacez l'unité de traitement d'images, puis envoyez à nouveau le travail d'impression.</p> <p>Des images ombrées apparaissent-elles encore sur les impressions ?</p>	Contact <a href="#">assistance clientèle</a> .	Le problème est résolu.

## Le fond des impressions est gris

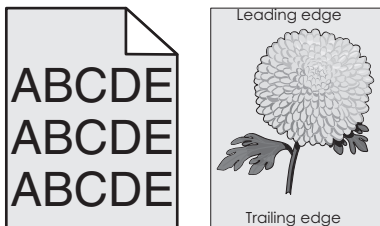

Action	Oui	Non
<p><b>Etape 1</b></p> <p><b>a</b> A partir du menu Qualité du panneau de commandes de l'imprimante, diminuez l'intensité du toner.</p> <p><b>Remarque</b> : 8 correspond au paramètre usine.</p> <p><b>b</b> Relancez la tâche d'impression.</p> <p>Le fond gris a-t-il disparu des impressions ?</p>	Le problème est résolu.	Passez à l'étape 2.
<p><b>Etape 2</b></p> <p>Réinstallez l'unité de traitement d'images et la cartouche de toner.</p> <p><b>a</b> Retirez la cartouche de toner.</p> <p><b>b</b> Retirez l'unité de traitement d'images.</p> <p><b>Attention — Dommages potentiels</b> : N'exposez pas l'unité de traitement d'images à la lumière directe pendant plus de dix minutes. Une exposition prolongée à la lumière peut provoquer des problèmes de qualité d'impression.</p> <p><b>c</b> Installez l'unité de traitement d'images, puis la cartouche.</p> <p><b>d</b> Relancez la tâche d'impression.</p> <p>Le fond gris a-t-il disparu des impressions ?</p>	Le problème est résolu.	Passez à l'étape 3.
<p><b>Etape 3</b></p> <p>Remplacez l'unité de traitement d'images, puis envoyez à nouveau le travail d'impression.</p> <p>Le fond gris a-t-il disparu des impressions ?</p>	Le problème est résolu.	Contact <a href="#">assistance clientèle</a> .

### Les marges sont incorrectes sur les impressions

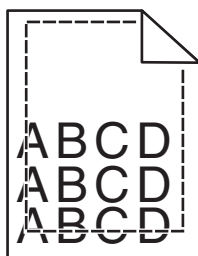

Action	Oui	Non
<p><b>Etape 1</b></p> <p><b>a</b> Ajustez les guides de longueur et de largeur au format du papier chargé dans le tiroir.</p> <p><b>b</b> Relancez la tâche d'impression.</p> <p>Les marges sont-elles correctes ?</p>	Le problème est résolu.	Passez à l'étape 2.

Action	Oui	Non
<p><b>Etape 2</b></p> <p>A partir du panneau de commandes de l'imprimante, définissez le format de papier dans le menu Papier de manière à ce qu'il corresponde au papier chargé dans le tiroir.</p> <p>Le format de papier correspond-il à celui du papier chargé dans le tiroir ?</p>	Passez à l'étape 3.	<p>Essayez une ou plusieurs des solutions suivantes :</p> <ul style="list-style-type: none"> <li>• Spécifiez le format de papier dans les paramètres du tiroir de manière à ce qu'il corresponde au papier chargé dans le tiroir.</li> <li>• Remplacez le papier chargé dans le tiroir de manière à ce qu'il corresponde au format de papier spécifié dans les paramètres du tiroir.</li> </ul>
<p><b>Etape 3</b></p> <p><b>a</b> Selon votre système d'exploitation, définissez le format de papier à partir des Préférences d'impression ou de la boîte de dialogue Imprimer.</p> <p><b>b</b> Relancez la tâche d'impression.</p> <p>Les marges sont-elles correctes ?</p>	Le problème est résolu.	Contact <a href="#">assistance clientèle</a> .

## Papier recourbé

Action	Oui	Non
<p><b>Etape 1</b></p> <p>Ajustez les guides de longueur et de largeur au format du papier chargé dans le tiroir.</p> <p>Les guides de longueur et de largeur sont-ils positionnés correctement ?</p>	Passez à l'étape 2.	Réglez les guides de largeur et de longueur.
<p><b>Etape 2</b></p> <p>A partir du panneau de commandes de l'imprimante, définissez le type et le grammage du papier dans le menu Papier de manière à ce qu'ils correspondent au papier chargé dans le tiroir.</p> <p>Le type et le grammage du papier correspondent-ils à ceux du papier chargé dans le tiroir ?</p>	Passez à l'étape 3.	Spécifiez le type et le grammage du papier dans les paramètres du tiroir de manière à ce qu'ils correspondent à ceux du papier chargé dans le tiroir.
<p><b>Etape 3</b></p> <p><b>a</b> Selon votre système d'exploitation, définissez le type et le grammage du papier à partir des Préférences d'impression ou de la boîte de dialogue Imprimer.</p> <p><b>b</b> Relancez la tâche d'impression.</p> <p>Le papier est-il toujours recourbé ?</p>	Passez à l'étape 4.	Le problème est résolu.

Action	Oui	Non
<p><b>Etape 4</b></p> <p><b>a</b> Retirez le papier du tiroir et retournez-le.</p> <p><b>b</b> Relancez la tâche d'impression.</p> <p>Le papier est-il toujours recourbé ?</p>	Passez à l'étape 5.	Le problème est résolu.
<p><b>Etape 5</b></p> <p><b>a</b> Chargez du papier provenant d'une nouvelle ramette.</p> <p><b>Remarque :</b> Le papier a été exposé à un taux d'humidité élevé. Conservez le papier dans son emballage d'origine jusqu'à utilisation.</p> <p><b>b</b> Relancez la tâche d'impression.</p> <p>Le papier est-il toujours recourbé ?</p>	Contact <a href="#">assistance clientèle</a> .	Le problème est résolu.

## Irrégularités d'impression

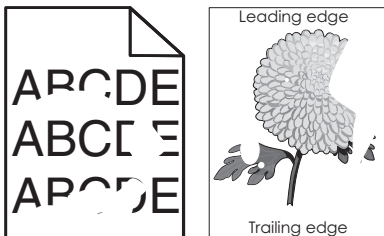

Action	Oui	Non
<p><b>Etape 1</b></p> <p><b>a</b> Ajustez les guides de longueur et de largeur au format du papier chargé dans le tiroir.</p> <p><b>b</b> Relancez la tâche d'impression.</p> <p>Les irrégularités d'impression sont-elles toujours présentes ?</p>	Passez à l'étape 2.	Le problème est résolu.
<p><b>Etape 2</b></p> <p>A partir du panneau de commandes de l'imprimante, définissez le format et le type de papier dans le menu Papier de manière à ce qu'ils correspondent au papier chargé dans le tiroir.</p> <p>Les paramètres de l'imprimante correspondent-ils au type et au grammage du papier chargé dans le tiroir ?</p>	Passez à l'étape 3.	Spécifiez le format et le type du papier dans les paramètres du tiroir de manière à ce qu'ils correspondent à ceux du papier chargé dans le tiroir.
<p><b>Etape 3</b></p> <p><b>a</b> Selon votre système d'exploitation, définissez le type et le grammage du papier à partir des Préférences d'impression ou de la boîte de dialogue Imprimer.</p> <p><b>b</b> Relancez la tâche d'impression.</p> <p>Les irrégularités d'impression sont-elles toujours présentes ?</p>	Passez à l'étape 4.	Le problème est résolu.



Action	Oui	Non
<p><b>Etape 4</b></p> <p>Vérifiez si le papier chargé dans le tiroir possède une surface texturée ou grenée.</p> <p>Imprimez-vous sur du papier texturé ou grené ?</p>	<p>A partir du panneau de commandes de l'imprimante, définissez la texture du papier dans le menu Papier de manière à ce qu'elle corresponde au papier chargé dans le tiroir.</p>	<p>Passez à l'étape 5.</p>
<p><b>Etape 5</b></p> <p><b>a</b> Chargez du papier provenant d'une nouvelle ramette.</p> <p><b>Remarque :</b> Le papier a été exposé à un taux d'humidité élevé. Conservez le papier dans son emballage d'origine jusqu'à utilisation.</p> <p><b>b</b> Relancez la tâche d'impression.</p> <p>Les irrégularités d'impression sont-elles toujours présentes ?</p>	<p>Passez à l'étape 6.</p>	<p>Le problème est résolu.</p>
<p><b>Etape 6</b></p> <p>Remplacez l'unité de traitement d'images, puis envoyez à nouveau le travail d'impression.</p> <p>Les irrégularités d'impression sont-elles toujours présentes ?</p>	<p>Contact <a href="#">assistance clientèle</a> à l'adresse <a href="http://support.lexmark.com">http://support.lexmark.com</a> ou votre technicien.</p>	<p>Le problème est résolu.</p>

## Des défauts répétés apparaissent sur les impressions

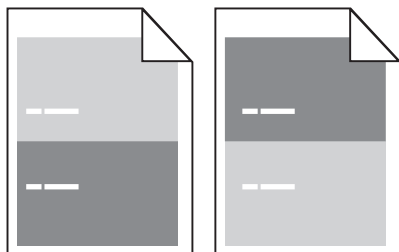

Action	Oui	Non
<p><b>Etape 1</b></p> <p>Mesurez la distance entre les défauts.</p> <p>Vérifiez si une distance entre les défauts est égale à :</p> <ul style="list-style-type: none"> <li>• 97 mm (3,82 po.)</li> <li>• 47 mm (1,85 po.)</li> <li>• 38 mm (1,5 po.)</li> </ul> <p>La distance entre les défauts est-elle égale à une des mesures de la liste ?</p>	<p>Passez à l'étape 2.</p>	<p><b>1</b> Vérifiez si la distance entre les défauts est égale à 80 mm (3,15 po.)</p> <p><b>2</b> Notez la distance, puis contactez <a href="#">assistance clientèle</a> à l'adresse <a href="http://support.lexmark.com">http://support.lexmark.com</a> ou votre technicien.</p>
<p><b>Etape 2</b></p> <p>Remplacez l'unité de traitement d'images, puis envoyez à nouveau le travail d'impression.</p> <p>Les défaillances récurrentes persistent-elles ?</p>	<p>Contact <a href="#">assistance clientèle</a> à l'adresse <a href="http://support.lexmark.com">http://support.lexmark.com</a> ou votre technicien.</p>	<p>Le problème est résolu.</p>

## L'impression est trop sombre

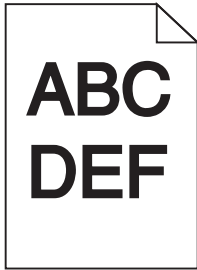

Action	Oui	Non
<p><b>Etape 1</b></p> <p><b>a</b> A partir du menu Qualité du panneau de commandes de l'imprimante, diminuez l'intensité du toner.</p> <p><b>Remarque</b> : 8 correspond au paramètre usine.</p> <p><b>b</b> Relancez la tâche d'impression.</p> <p>L'impression est-elle toujours trop sombre ?</p>	Passez à l'étape 2.	Le problème est résolu.
<p><b>Etape 2</b></p> <p><b>a</b> A partir du panneau de commandes de l'imprimante, définissez le type, la texture et le grammage du papier dans le menu Papier de manière à ce qu'ils correspondent au papier chargé dans le tiroir.</p> <p><b>b</b> Relancez la tâche d'impression.</p> <p>Le tiroir est-il réglé sur le type, la texture et le grammage du papier chargé ?</p>	Passez à l'étape 3.	<p>Essayez une ou plusieurs des solutions suivantes :</p> <ul style="list-style-type: none"> <li>• Spécifiez le type, la texture et le grammage du papier dans les paramètres du tiroir de manière à ce qu'ils correspondent à ceux du papier chargé dans le tiroir.</li> <li>• Remplacez le papier chargé dans le tiroir de manière à ce qu'il corresponde au type, à la texture et au grammage du papier spécifiés dans les paramètres du tiroir.</li> </ul>
<p><b>Etape 3</b></p> <p><b>a</b> Selon votre système d'exploitation, définissez le type, la texture et le grammage du papier à partir des Préférences d'impression ou de la boîte de dialogue Imprimer.</p> <p><b>b</b> Relancez la tâche d'impression.</p> <p>L'impression est-elle toujours trop sombre ?</p>	Passez à l'étape 4.	Le problème est résolu.

Action	Oui	Non
<p><b>Etape 4</b></p> <p>Vérifiez si le papier chargé dans le tiroir possède une surface texturée ou grenée.</p> <p>Imprimez-vous sur du papier texturé ou grené ?</p>	<p>A partir du panneau de commandes de l'imprimante, modifiez les paramètres de texture dans le menu Texture du papier de manière à ce qu'ils correspondent au papier sur lequel vous imprimez.</p>	<p>Passez à l'étape 5.</p>
<p><b>Etape 5</b></p> <p><b>a</b> Chargez du papier provenant d'une nouvelle ramette.</p> <p><b>Remarque</b> : Le papier a été exposé à un taux d'humidité élevé. Conservez le papier dans son emballage d'origine jusqu'à utilisation.</p> <p><b>b</b> Relancez la tâche d'impression.</p> <p>L'impression est-elle toujours trop sombre ?</p>	<p>Passez à l'étape 6.</p>	<p>Le problème est résolu.</p>
<p><b>Etape 6</b></p> <p>Remplacez l'unité de traitement d'images, puis envoyez à nouveau le travail d'impression.</p> <p>L'impression est-elle toujours trop sombre ?</p>	<p>Contact <a href="#">assistance clientèle</a>.</p>	<p>Le problème est résolu.</p>

## L'impression est trop claire

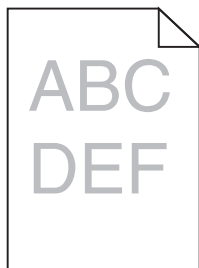

Action	Oui	Non
<p><b>Etape 1</b></p> <p><b>a</b> A partir du menu Qualité du panneau de commandes de l'imprimante, augmentez l'intensité du toner.</p> <p><b>Remarque</b> : 8 correspond au paramètre usine.</p> <p><b>b</b> Relancez la tâche d'impression.</p> <p>L'impression est-elle toujours trop claire ?</p>	<p>Passez à l'étape 2.</p>	<p>Le problème est résolu.</p>
<p><b>Etape 2</b></p> <p>A partir du panneau de commandes de l'imprimante, définissez le type, la texture et le grammage du papier dans le menu Papier de manière à ce qu'ils correspondent au papier chargé dans le tiroir.</p> <p>Le tiroir est-il réglé sur le type, la texture et le grammage du papier chargé ?</p>	<p>Passez à l'étape 3.</p>	<p>Modifiez le type, la texture et le grammage du papier de manière à ce qu'ils correspondent à ceux du papier chargé dans le tiroir.</p>

Action	Oui	Non
<p><b>Etape 3</b></p> <p><b>a</b> Selon votre système d'exploitation, définissez le type, la texture et le grammage du papier à partir des Préférences d'impression ou de la boîte de dialogue Imprimer.</p> <p><b>b</b> Relancez la tâche d'impression.</p> <p>L'impression est-elle toujours trop claire ?</p>	Passez à l'étape 4.	Le problème est résolu.
<p><b>Etape 4</b></p> <p>Assurez-vous que le papier ne possède pas une surface texturée ou grenée.</p> <p>Imprimez-vous sur du papier texturé ou grené ?</p>	A partir du panneau de commandes de l'imprimante, modifiez les paramètres de texture dans le menu Texture du papier de manière à ce qu'ils correspondent au papier sur lequel vous imprimez.	Passez à l'étape 5.
<p><b>Etape 5</b></p> <p><b>a</b> Chargez du papier provenant d'une nouvelle ramette.</p> <p><b>Remarque :</b> Le papier a été exposé à un taux d'humidité élevé. Conservez le papier dans son emballage d'origine jusqu'à utilisation.</p> <p><b>b</b> Relancez la tâche d'impression.</p> <p>L'impression est-elle toujours trop claire ?</p>	Passez à l'étape 6.	Le problème est résolu.
<p><b>Etape 6</b></p> <p><b>a</b> Répartissez à nouveau le toner dans l'unité de traitement d'images.</p> <ol style="list-style-type: none"> <li>1 Retirez la cartouche de toner, puis l'unité de traitement d'images.</li> <li>2 Secouez fermement l'unité de traitement d'images.</li> </ol> <p><b>Attention — Dommages potentiels :</b> N'exposez pas l'unité de traitement d'images à la lumière directe pendant plus de dix minutes. Une exposition prolongée à la lumière pourrait provoquer des problèmes de qualité d'impression.</p> <ol style="list-style-type: none"> <li>3 Installez l'unité de traitement d'images, puis la cartouche.</li> </ol> <p><b>b</b> Relancez la tâche d'impression.</p> <p>L'impression est-elle toujours trop claire ?</p>	Passez à l'étape 7.	Le problème est résolu.
<p><b>Etape 7</b></p> <p>Remplacez l'unité de traitement d'images, puis envoyez à nouveau le travail d'impression.</p> <p>L'impression est-elle toujours trop claire ?</p>	Contact <a href="#">assistance clientèle</a> .	Le problème est résolu.

## L'impression est inclinée sur la page

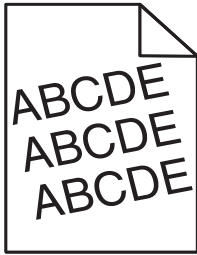

Action	Oui	Non
<p><b>Etape 1</b></p> <p><b>a</b> Ajustez les guides de longueur et de largeur au format du papier chargé dans le tiroir.</p> <p><b>b</b> Relancez la tâche d'impression.</p> <p>L'impression est-elle toujours inclinée ?</p>	Passez à l'étape 2.	Le problème est résolu.
<p><b>Etape 2</b></p> <p><b>a</b> Vérifiez que le papier sur lequel vous imprimez est pris en charge par le tiroir.</p> <p><b>b</b> Relancez la tâche d'impression.</p> <p>L'impression est-elle toujours inclinée ?</p>	Contact <a href="#">assistance clientèle</a> .	Le problème est résolu.

## L'imprimante imprime des pages noires

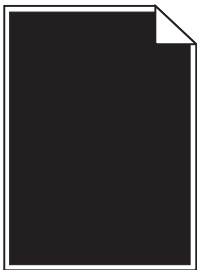

Action	Oui	Non
<p><b>Etape 1</b></p> <p><b>a</b> Réinstallez l'unité de traitement d'images.</p> <p><b>1</b> Retirez la cartouche de toner, puis l'unité de traitement d'images.</p> <p><b>Attention — Dommages potentiels :</b> N'exposez pas l'unité de traitement d'images à la lumière directe pendant plus de dix minutes. Une exposition prolongée à la lumière pourrait provoquer des problèmes de qualité d'impression.</p> <p><b>2</b> Installez l'unité de traitement d'images, puis la cartouche.</p> <p><b>b</b> Relancez la tâche d'impression.</p> <p>L'imprimante imprime-t-elle des pages noires ?</p>	Passez à l'étape 2.	Le problème est résolu.

Action	Oui	Non
<p><b>Etape 2</b> Remplacez l'unité de traitement d'images, puis envoyez à nouveau le travail d'impression.</p> <p>L'imprimante imprime-t-elle des pages noires ?</p>	Contact <a href="#">assistance clientèle</a> .	Le problème est résolu.

### La qualité d'impression des transparents laisse à désirer.

Action	Oui	Non
<p><b>Etape 1</b> A partir du panneau de commandes de l'imprimante, définissez le type de papier dans le menu Papier de manière à ce qu'il corresponde au papier chargé dans le tiroir.</p> <p>Le type de papier du tiroir est-il réglé sur Transparent ?</p>	Passez à l'étape 2.	Définissez le type de papier sur Transparent.
<p><b>Etape 2</b> a Vérifiez si vous utilisez un type de transparent recommandé. b Relancez la tâche d'impression.</p> <p>La qualité d'impression laisse-t-elle toujours à désirer ?</p>	Contact <a href="#">assistance clientèle</a> .	Le problème est résolu.

### Des rayures horizontales apparaissent sur les impressions

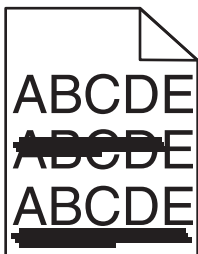

Action	Oui	Non
<p><b>Etape 1</b> a Selon votre système d'exploitation, définissez le tiroir ou le chargeur à partir des Préférences d'impression ou de la boîte de dialogue Imprimer. b Relancez la tâche d'impression.</p> <p>Des rayures horizontales apparaissent-elles sur les impressions ?</p>	Passez à l'étape 2.	Le problème est résolu.
<p><b>Etape 2</b> A partir du panneau de commandes de l'imprimante, définissez le type et le grammage du papier dans le menu Papier de manière à ce qu'ils correspondent au papier chargé dans le tiroir.</p> <p>Le type et le grammage du papier correspondent-ils à ceux du papier chargé dans le tiroir ?</p>	Passez à l'étape 3.	Modifiez le type et le grammage du papier de manière à ce qu'ils correspondent à ceux du papier chargé dans le tiroir.

Action	Oui	Non
<p><b>Etape 3</b></p> <p><b>a</b> Chargez du papier provenant d'une nouvelle ramette.</p> <p><b>Remarque :</b> Le papier a été exposé à un taux d'humidité élevé. Conservez le papier dans son emballage d'origine jusqu'à utilisation.</p> <p><b>b</b> Relancez la tâche d'impression.</p> <p>Des rayures horizontales apparaissent-elles sur les impressions ?</p>	Passez à l'étape 4.	Le problème est résolu.
<p><b>Etape 4</b></p> <p><b>a</b> Réinstallez l'unité de traitement d'images.</p> <p><b>1</b> Retirez la cartouche de toner, puis l'unité de traitement d'images.</p> <p><b>Attention — Dommages potentiels :</b> N'exposez pas l'unité de traitement d'images à la lumière directe pendant plus de dix minutes. Une exposition prolongée à la lumière pourrait provoquer des problèmes de qualité d'impression.</p> <p><b>2</b> Installez l'unité de traitement d'images, puis la cartouche.</p> <p><b>b</b> Relancez la tâche d'impression.</p> <p>Des rayures horizontales apparaissent-elles sur les impressions ?</p>	Passez à l'étape 5.	Le problème est résolu.
<p><b>Etape 5</b></p> <p>Remplacez l'unité de traitement d'images, puis envoyez à nouveau le travail d'impression.</p> <p>Des rayures horizontales apparaissent-elles sur les impressions ?</p>	Contact <a href="#">assistance clientèle</a> .	Le problème est résolu.

## Des rayures verticales apparaissent sur les impressions

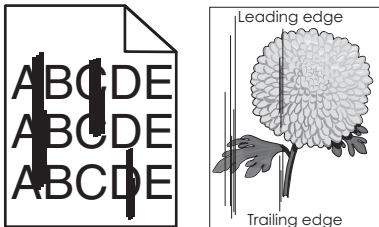

Action	Oui	Non
<p><b>Etape 1</b></p> <p><b>a</b> Selon votre système d'exploitation, définissez le type, la texture et le grammage du papier à partir des Préférences d'impression ou de la boîte de dialogue Imprimer.</p> <p><b>b</b> Relancez la tâche d'impression.</p> <p>Des rayures verticales apparaissent-elles sur les impressions ?</p>	Passez à l'étape 2.	Le problème est résolu.

Action	Oui	Non
<p><b>Etape 2</b></p> <p>A partir du panneau de commandes de l'imprimante, définissez la texture, le type et le grammage du papier dans le menu Papier de manière à ce qu'ils correspondent au papier chargé dans le tiroir.</p> <p>La texture, le type et le grammage du papier correspondent-ils à ceux du papier chargé dans le tiroir ?</p>	Passez à l'étape 3.	<p>Essayez une ou plusieurs des solutions suivantes :</p> <ul style="list-style-type: none"> <li>• Spécifiez la texture, le type et le grammage du papier dans les paramètres du tiroir de manière à ce qu'ils correspondent à ceux du papier chargé dans le tiroir.</li> <li>• Remplacez le papier chargé dans le tiroir de manière à ce qu'il corresponde au type, à la texture et au grammage du papier spécifiés dans les paramètres du tiroir.</li> </ul>
<p><b>Etape 3</b></p> <p><b>a</b> Chargez du papier provenant d'une nouvelle ramette.</p> <p><b>Remarque :</b> Le papier a été exposé à un taux d'humidité élevé. Conservez le papier dans son emballage d'origine jusqu'à utilisation.</p> <p><b>b</b> Relancez la tâche d'impression.</p> <p>Des rayures verticales apparaissent-elles sur les impressions ?</p>	Passez à l'étape 4.	Le problème est résolu.
<p><b>Etape 4</b></p> <p><b>a</b> Réinstallez l'unité de traitement d'images.</p> <p><b>1</b> Retirez la cartouche de toner, puis l'unité de traitement d'images.</p> <p><b>Attention — Dommages potentiels :</b> N'exposez pas l'unité de traitement d'images à la lumière directe pendant plus de dix minutes. Une exposition prolongée à la lumière pourrait provoquer des problèmes de qualité d'impression.</p> <p><b>2</b> Installez l'unité de traitement d'images, puis la cartouche.</p> <p><b>b</b> Relancez la tâche d'impression.</p> <p>Des rayures verticales apparaissent-elles sur les impressions ?</p>	Passez à l'étape 5.	Le problème est résolu.
<p><b>Etape 5</b></p> <p>Remplacez l'unité de traitement d'images, puis envoyez à nouveau le travail d'impression.</p> <p>Des rayures verticales apparaissent-elles sur les impressions ?</p>	Contact <a href="#">assistance clientèle</a> à l'adresse <a href="http://support.lexmark.com">http://support.lexmark.com</a> ou votre technicien.	Le problème est résolu.



## Des blancs horizontaux apparaissent sur les impressions

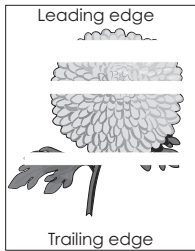

Action	Oui	Non
<p><b>Etape 1</b></p> <p><b>a</b> Assurez-vous que votre programme utilise un motif de remplissage correct.</p> <p><b>b</b> Relancez la tâche d'impression.</p> <p>Des blancs horizontaux apparaissent-ils sur les impressions ?</p>	Passez à l'étape 2.	Le problème est résolu.
<p><b>Etape 2</b></p> <p><b>a</b> Chargez le tiroir ou chargeur spécifié avec un type de papier recommandé.</p> <p><b>b</b> Relancez la tâche d'impression.</p> <p>Des blancs horizontaux apparaissent-ils sur les impressions ?</p>	Passez à l'étape 3.	Le problème est résolu.
<p><b>Etape 3</b></p> <p><b>a</b> Répartissez à nouveau le toner dans l'unité de traitement d'images.</p> <ol style="list-style-type: none"> <li><b>1</b> Retirez la cartouche de toner, puis l'unité de traitement d'images.</li> <li><b>2</b> Secouez fermement l'unité de traitement d'images.</li> </ol> <p><b>Attention — Dommages potentiels :</b> N'exposez pas l'unité de traitement d'images à la lumière directe pendant plus de dix minutes. Une exposition prolongée à la lumière pourrait provoquer des problèmes de qualité d'impression.</p> <ol style="list-style-type: none"> <li><b>3</b> Réinstallez l'unité de traitement d'images, puis la cartouche.</li> </ol> <p><b>b</b> Relancez la tâche d'impression.</p> <p>Des blancs horizontaux apparaissent-ils sur les impressions ?</p>	Passez à l'étape 4.	Le problème est résolu.
<p><b>Etape 4</b></p> <p>Remplacez l'unité de traitement d'images, puis envoyez à nouveau le travail d'impression.</p> <p>Des blancs horizontaux apparaissent-ils sur les impressions ?</p>	Contact <a href="#">assistance clientèle</a> .	Le problème est résolu.

## Des blancs verticaux apparaissent sur les impressions

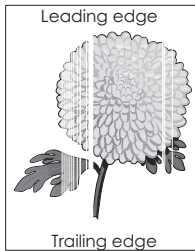

Action	Oui	Non
<p><b>Etape 1</b></p> <p><b>a</b> Assurez-vous que votre programme utilise un motif de remplissage correct.</p> <p><b>b</b> Relancez la tâche d'impression.</p> <p>Des blancs verticaux apparaissent-ils sur les impressions ?</p>	Passez à l'étape 2.	Le problème est résolu.
<p><b>Etape 2</b></p> <p><b>a</b> A partir du panneau de commandes de l'imprimante, définissez le type et le grammage du papier dans le menu Papier de manière à ce qu'ils correspondent au papier chargé dans le tiroir.</p> <p><b>b</b> Relancez la tâche d'impression.</p> <p>Des blancs verticaux apparaissent-ils sur les impressions ?</p>	Passez à l'étape 3.	Le problème est résolu.
<p><b>Etape 3</b></p> <p>Vérifiez si vous utilisez un type de papier recommandé.</p> <p><b>a</b> Chargez le tiroir ou chargeur spécifié avec un type de papier recommandé.</p> <p><b>b</b> Relancez la tâche d'impression.</p> <p>Des blancs verticaux apparaissent-ils sur les impressions ?</p>	Passez à l'étape 4.	Le problème est résolu.
<p><b>Etape 4</b></p> <p><b>a</b> Répartissez à nouveau le toner dans l'unité de traitement d'images.</p> <ol style="list-style-type: none"> <li><b>1</b> Retirez la cartouche de toner, puis l'unité de traitement d'images.</li> <li><b>2</b> Secouez fermement l'unité de traitement d'images.</li> </ol> <p><b>Attention — Dommages potentiels :</b> N'exposez pas l'unité de traitement d'images à la lumière directe pendant plus de dix minutes. Une exposition prolongée à la lumière pourrait provoquer des problèmes de qualité d'impression.</p> <ol style="list-style-type: none"> <li><b>3</b> Réinstallez l'unité de traitement d'images, puis la cartouche.</li> </ol> <p><b>b</b> Relancez la tâche d'impression.</p> <p>Des blancs verticaux apparaissent-ils sur les impressions ?</p>	<p>Contact <a href="#">assistance clientèle</a>.</p> <p><b>Remarque :</b> Il se peut que l'unité de numérisation laser soit défectueuse.</p>	Le problème est résolu.

## Des traces de toner se déposent sur les impressions

Action	Oui	Non
<p>Remplacez l'unité de traitement d'images, puis envoyez à nouveau le travail d'impression.</p> <p>Des traces de toner se déposent-elles sur les impressions ?</p>	Contact <a href="#">assistance clientèle</a> .	Le problème est résolu.

## Effacement du toner

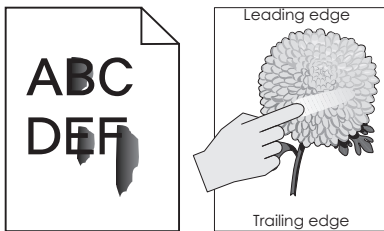

Action	Oui	Non
<p><b>Etape 1</b></p> <p>Dans le menu Papier du panneau de commandes de l'imprimante, vérifiez le type et le grammage du papier.</p> <p>Le type et la texture du papier correspondent-ils à ceux du papier chargé dans le tiroir ?</p>	Passez à l'étape 2.	Spécifiez le type et le grammage du papier dans les paramètres du tiroir de manière à ce qu'ils correspondent à ceux du papier chargé dans le tiroir.
<p><b>Etape 2</b></p> <p>Vérifiez si vous imprimez sur du papier possédant une surface texturée ou grenée.</p> <p>Imprimez-vous sur du papier texturé ou grené ?</p>	Dans le menu Papier du panneau de commandes de l'imprimante, définissez la texture du papier.	Contact <a href="#">assistance clientèle</a> .

## La densité d'impression est inégale

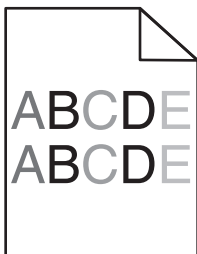

Action	Oui	Non
<p>Remplacez l'unité de traitement d'images, puis envoyez à nouveau le travail d'impression.</p> <p>La densité d'impression est-elle inégale ?</p>	Contact <a href="#">assistance clientèle</a> .	Le problème est résolu.

## Embedded Web Server ne s'ouvre pas

Action	Oui	Non
<p><b>Etape 1</b></p> <p><b>a</b> Mettez l'imprimante sous tension.</p> <p><b>b</b> Ouvrez un navigateur Web, puis tapez l'adresse IP de l'imprimante.</p> <p><b>c</b> Appuyez sur <b>Entrée</b>.</p> <p>Le serveur Web incorporé s'ouvre-t-il ?</p>	Le problème est résolu.	Passez à l'étape 2.
<p><b>Etape 2</b></p> <p>Vérifiez que l'adresse IP de l'imprimante est correcte.</p> <p><b>a</b> Obtenez l'adresse IP de l'imprimante :</p> <ul style="list-style-type: none"> <li>• Depuis la section TCP/IP du menu Réseau/Ports menu</li> <li>• En imprimant une page de configuration réseau ou une page des paramètres du menu, puis en localisant la section TCP/IP</li> </ul> <p><b>Remarque</b> : Une adresse IP apparaît sous la forme de quatre séries de chiffres séparées par des points, par exemple 123.123.123.123.</p> <p><b>b</b> Ouvrez un navigateur Web, puis tapez l'adresse IP.</p> <p><b>Remarque</b> : Selon les paramètres réseau, vous devrez peut-être saisir <b>https://</b> au lieu de <b>http://</b> devant l'adresse IP de l'imprimante pour accéder au serveur Web incorporé.</p> <p><b>c</b> Appuyez sur <b>Entrée</b>.</p> <p>Le serveur Web incorporé s'ouvre-t-il ?</p>	Le problème est résolu.	Passez à l'étape 3.
<p><b>Etape 3</b></p> <p>Vérifiez si le réseau fonctionne.</p> <p><b>a</b> Imprimez une page de configuration réseau.</p> <p><b>b</b> Vérifiez la première section de la page de configuration du réseau et assurez-vous que l'état est Connectée.</p> <p><b>Remarque</b> : Si l'état est Non connectée, il se peut que la connexion soit intermittente ou que le câble réseau soit défectueux. Contactez votre technicien de support système pour trouver une solution, puis imprimez une nouvelle page de configuration du réseau.</p> <p><b>c</b> Ouvrez un navigateur Web, puis tapez l'adresse IP de l'imprimante.</p> <p><b>d</b> Appuyez sur <b>Entrée</b>.</p> <p>Le serveur Web incorporé s'ouvre-t-il ?</p>	Le problème est résolu.	Passez à l'étape 4.
<p><b>Etape 4</b></p> <p>Vérifiez si les branchements des câbles sur l'imprimante et le serveur d'impression sont corrects.</p> <p><b>a</b> Branchez les câbles de manière appropriée. Pour plus d'informations, consultez la documentation d'installation fournie avec l'imprimante.</p> <p><b>b</b> Ouvrez un navigateur Web, puis tapez l'adresse IP de l'imprimante.</p> <p><b>c</b> Appuyez sur <b>Entrée</b>.</p> <p>Le serveur Web incorporé s'ouvre-t-il ?</p>	Le problème est résolu.	Passez à l'étape 5.

Action	Oui	Non
<p><b>Etape 5</b></p> <p>Désactivez temporairement les serveurs proxy Web.</p> <p>Les serveurs proxy peuvent bloquer ou limiter l'accès à certains sites Web, y compris Embedded Web Server.</p> <p>Le serveur Web incorporé s'ouvre-t-il ?</p>	Le problème est résolu.	Contactez votre technicien de support technique.

## Contactez l'assistance clientèle

Lorsque vous contactez l'assistance clientèle, soyez prêt à décrire le problème rencontré, le message affiché sur le panneau de commandes de l'imprimante et les mesures de dépannage prises pour y apporter une solution.

Vous devrez également communiquer le modèle de l'imprimante ainsi que son numéro de série. Pour connaître ces informations, consultez l'étiquette figurant à l'intérieur du capot avant supérieur ou à l'arrière de l'imprimante. Le numéro de série figure également sur la page des paramètres de menus.

Lexmark propose plusieurs pistes de solutions pour vous aider à résoudre vos problèmes d'impression. Consultez la page Lexmark <http://support.lexmark.com> et choisissez l'une des options suivantes :

<b>bibliothèque technique</b>	Vous pouvez parcourir notre bibliothèque de manuels, notre documentation d'assistance, nos pilotes et autres téléchargements pour résoudre les problèmes courants.
<b>Adresse email</b>	Envoyez un email à l'équipe de support de Lexmark en décrivant votre problème. Un technicien répondra à votre demande et vous proposera des pistes de solutions à votre problème.
<b>Assistance en ligne</b>	Vous pouvez discuter directement avec un technicien. Les techniciens pourront fournir leur assistance dans la recherche d'une solution au problème de votre imprimante ou se connecter directement à votre ordinateur et à distance via Internet, installer des mises à jour ou effectuer des tâches pour une utilisation optimale du produit Lexmark.

Le support téléphonique est également disponible. Aux Etats-Unis ou au Canada, appelez le 1-800-539-6275. Pour les autres pays, reportez-vous au site Web de Lexmark à l'adresse suivante : <http://support.lexmark.com>.

# Avis

## Informations sur le produit

Nom du produit :

Lexmark MS410d, MS410dn

Type de machine :

4514

Modèle(s) :

420, 430

## Avis sur l'édition

Août 2012

**Le paragraphe suivant ne s'applique pas aux pays dans lesquels lesdites clauses ne sont pas conformes à la législation en vigueur :** LEXMARK INTERNATIONAL, INC. FOURNIT CETTE PUBLICATION "TELLE QUELLE", SANS GARANTIE D'AUCUNE SORTIE, EXPLICITE OU IMPLICITE, Y COMPRIS, MAIS SANS SE LIMITER AUX GARANTIES IMPLICITES DE COMMERCIALITE OU DE CONFORMITE A UN USAGE SPECIFIQUE. Certains Etats n'admettent pas la renonciation aux garanties explicites ou implicites pour certaines transactions ; c'est pourquoi il se peut que cette déclaration ne vous concerne pas.

Cette publication peut contenir des imprécisions techniques ou des erreurs typographiques. Des modifications sont périodiquement apportées aux informations contenues dans ce document ; ces modifications seront intégrées dans les éditions ultérieures. Des améliorations ou modifications des produits ou programmes décrits dans cette publication peuvent intervenir à tout moment.

Dans la présente publication, les références à des produits, programmes ou services n'impliquent nullement la volonté du fabricant de les rendre disponibles dans tous les pays où celui-ci exerce une activité. Toute référence à un produit, programme ou service n'affirme ou n'implique nullement que seul ce produit, programme ou service puisse être utilisé. Tout produit, programme ou service équivalent par ses fonctions, n'enfreignant pas les droits de propriété intellectuelle, peut être utilisé à la place. L'évaluation et la vérification du fonctionnement en association avec d'autres produits, programmes ou services, à l'exception de ceux expressément désignés par le fabricant, se font aux seuls risques de l'utilisateur.

Pour bénéficier de l'assistance technique de Lexmark, consultez la page <http://support.lexmark.com>.

Pour obtenir des informations sur les consommables et les téléchargements, visitez le site [www.lexmark.com](http://www.lexmark.com).

Si vous ne disposez pas d'un accès à Internet, vous pouvez contacter Lexmark par courrier, à l'adresse suivante :

Lexmark International, Inc.  
Bldg 004-2/CSC  
740 New Circle Road NW  
Lexington, KY 40550  
États-Unis

© 2012 Lexmark International, Inc.

Tous droits réservés.

## GOVERNMENT END USERS

The Software Program and any related documentation are "Commercial Items," as that term is defined in 48 C.F.R. 2.101, "Computer Software" and "Commercial Computer Software Documentation," as such terms are used in 48 C.F.R. 12.212 or 48 C.F.R. 227.7202, as applicable. Consistent with 48 C.F.R. 12.212 or 48 C.F.R. 227.7202-1 through 227.7207-4, as applicable, the Commercial Computer Software and Commercial Software Documentation are licensed to the U.S. Government end users (a) only as Commercial Items and (b) with only those rights as are granted to all other end users pursuant to the terms and conditions herein.

## Marques commerciales

Lexmark et Lexmark accompagné du logo en forme de diamant ainsi que MarkVision sont des marques de Lexmark International, Inc. déposées aux Etats-Unis et/ou dans d'autres pays.

Mac et le logo Mac sont des marques commerciales d'Apple Inc., déposées aux Etats-Unis et dans d'autres pays.

PCL® est une marque déposée de Hewlett-Packard Company. PCL désigne un ensemble de commandes d'imprimante (langage) et de fonctions inclus dans les produits d'imprimante de Hewlett-Packard Company. Cette imprimante est conçue pour être compatible avec le langage PCL. Cela signifie qu'elle reconnaît les commandes PCL utilisées dans divers programmes d'application et qu'elle émule les fonctions correspondant à ces commandes.

Les autres marques commerciales sont la propriété de leurs détenteurs respectifs.

## Industry Canada compliance statement

This Class B digital apparatus meets all requirements of the Canadian Interference-Causing Equipment Standard ICES-003.

## Avis de conformité aux normes de l'industrie du Canada

Cet appareil numérique de classe B est conforme aux exigences de la norme canadienne relative aux équipements pouvant causer des interférences NMB-003.

## Avis sur les composants modulaires

Ce produit peut contenir le(s) composant(s) modulaire(s) suivant(s) :

Modèle/type Lexmark réglementaire LEX-M01-005 ; FCC ID : IYLLEXM01005 ; IC : 2376A-M01005

## Avis relatifs à l'accord de licence

Tous les avis relatifs à l'accord de licence correspondant à ce produit peuvent être consultés à partir du répertoire racine du CD du logiciel d'installation.

## Niveaux d'émission sonore

Les mesures suivantes ont été effectuées conformément à la norme ISO 7779 et exprimées conformément à la norme ISO 9296.

**Remarque :** Il est possible que certains modes ne s'appliquent pas à votre produit.

Pression sonore à un mètre en moyenne, dBA	
Impression	54 dBA
Prêt	N/A

Les valeurs peuvent être modifiées. Pour les valeurs actuelles, accédez au site [www.lexmark.com](http://www.lexmark.com).

## Directive WEEE (Déchets issus d'équipements électriques et électroniques)



Le logo WEEE signale des programmes de recyclage et des procédures destinés aux produits électroniques des pays de l'Union européenne. Nous vous recommandons de recycler vos produits.

Pour toute question concernant les options de recyclage, consultez le site Web de Lexmark à l'adresse [www.lexmark.com](http://www.lexmark.com) pour connaître le numéro de téléphone de votre revendeur local.

## Mise au rebut des produits

Ne mettez pas au rebut l'imprimante et les consommables de la même façon que les déchets ménagers habituels. Veuillez contacter les collectivités locales afin de connaître les solutions de mise au rebut et de recyclage à votre disposition.

## Avis relatif à l'électricité statique



Ce symbole identifie les pièces sensibles à l'électricité statique. Ne touchez pas les zones situées à proximité de ces symboles sans avoir touché au préalable le cadre métallique de l'imprimante.



## ENERGY STAR

Tout produit Lexmark portant l'étiquette ENERGY STAR (sur le produit ou sur un écran de démarrage) est certifié conforme aux exigences de la norme ENERGY STAR définie par l'EPA (Environmental Protection Agency) au moment de sa configuration et de son expédition par Lexmark.



### Informations de température

Température ambiante	16 à 32 °C (60 à 90 °F)
Température de transport et de stockage	-20 à 40 °C (-4 à 104 °F)

### Avis relatif à l'utilisation du laser

Cette imprimante est certifiée conforme aux exigences de la réglementation des Etats-Unis relatives aux produits laser (DHHS 21 CFR Sous-chapitre J pour Classe I (1)). Pour les autres pays, elle est certifiée conforme aux exigences des normes CEI 60825-1 relatives aux produits laser de classe I.

Les produits laser de Classe I ne sont pas considérés comme dangereux. L'imprimante contient un laser de classe IIIb (3b), laser arséniure de gallium 7 milliwatts opérant sur une longueur d'onde de l'ordre de 655 à 675 nanomètres. Le système laser ainsi que l'imprimante ont été conçus de manière à ce que personne ne soit exposé à des rayonnements laser dépassant le niveau de classe I dans le cadre d'un fonctionnement normal, de l'entretien par l'utilisateur ou de la maintenance.

### Etiquette d'avis relatif à l'utilisation de laser

L'étiquette d'avis relatif à l'utilisation de laser suivante doit apparaître sur l'imprimante comme indiqué :

DANGER - Invisible laser radiation when cartridges are removed and interlock defeated. Avoid exposure to laser beam.

PERIGO - Radiação a laser invisível será liberada se os cartuchos forem removidos e o lacre rompido. Evite a exposição aos feixes de laser.

Opasnost - Nevidljivo lasersko zračenje kada su kasete uklonjene i poništena sigurnosna veza. Izbjegavati izlaganje zracima.

NEBEZPEČÍ - Když jsou vyjmuty kazety a je odblokována pojistka, ze zařízení je vysíláno neviditelné laserové záření. Nevystavujte se působení laserového paprsku.

FARE - Usynlig laserstråling, når patroner fjernes, og spærreanordningen er slået fra. Undgå at blive udsat for laserstrålen.

GEVAAR - Onzichtbare laserstraling wanneer cartridges worden verwijderd en een vergrendeling wordt genegeerd. Voorkom blootstelling aan de laser.

DANGER - Rayonnements laser invisibles lors du retrait des cartouches et du déverrouillage des loquets. Eviter toute exposition au rayon laser.

VAARA - Näkymätöntä lasersäteilyä on varottava, kun värikasetit on poistettu ja lukitus on auki. Vältä lasersäteelle altistumista.

GEFAHR - Unsichtbare Laserstrahlung beim Herausnehmen von Druckkassetten und offener Sicherheitssperre. Laserstrahl meiden.

ΚΙΝΔΥΝΟΣ - Εκκλυση αόρατης ακτινοβολίας laser κατά την αφαίρεση των κασετών και την απασφάλιση της μανδάλωσης. Αποφεύγετε την έκθεση στην ακτινοβολία laser.

VESZÉLY - Nem látható lézersugárzás fordulhat elő a patronok eltávolításakor és a zárószervezet felbontásakor. Kerülje a lézersugárnak való kitettséget.

PERICOLO - Emissione di radiazioni laser invisibili durante la rimozione delle cartucce e del blocco. Evitare l'esposizione al raggio laser.

FARE - Usynlig laserstråling når kassetten tas ut og sperren er satt ut av spill. Unngå eksponering for laserstrålen.

NIEBEZPIECZEŃSTWO - niewidzialne promieniowanie laserowe podczas usuwania kaset i blokady. Należy unikać naświetlenia promieniami lasera.

ОПАСНО! Невидимое лазерное излучение при извлеченных картриджах и снятии блокировки. Избегайте воздействия лазерных лучей.

Pozor - Nebezpečnostvo neviditeľného laserového žiarenia pri odobratých kazetách a odblokovanej poistke. Nevystavujte sa lúčom.

PELIGRO: Se producen radiaciones láser invisibles al extraer los cartuchos con el interbloqueo desactivado. Evite la exposición al haz de láser.

FARA - Osynlig laserstrålning när patroner tas ur och spärrmekanismen är upphävd. Undvik exponering för laserstrålen.

危険 - 当移除碳粉盒及互锁失效时会产生看不见的激光辐射, 请避免暴露在激光光束下。

危険 - 移除碳粉匣與安全連續開關失效時會產生看不見的雷射輻射。請避免暴露在雷射光束下。

危険 - カートリッジが取り外され、内部ロックが無効になると、見えないレーザー光が放射されます。このレーザー光に当たらないようにしてください。

## Consommation électrique

### Consommation électrique du produit

Le tableau ci-dessous donne des détails sur les caractéristiques de consommation électrique du produit.

**Remarque :** Il est possible que certains modes ne s'appliquent pas à votre produit.

Mode	Description	Consommation (Watts)
Impression	Le produit génère une impression sur papier à partir de documents électroniques.	560 W
Copier	Le produit génère une impression sur papier à partir de documents d'origine sur papier.	NA
Numériser	Le produit numérise des documents sur papier.	NA
Prêt	Le produit est prêt à imprimer.	8 W
Mode Veille	Le produit est en mode d'économie d'énergie élevé.	5 W
Hibernation	Le produit est en faible mode d'économie d'énergie.	1,0 W
Eteint	Le produit est branché à une prise électrique murale, mais il est éteint.	0,0 W

Les niveaux de consommation indiqués dans le tableau précédent représentent des mesures effectuées sur une durée d'utilisation moyenne. Une consommation électrique instantanée peut donner un résultat supérieur à la moyenne.

Les valeurs peuvent être modifiées. Pour les valeurs actuelles, accédez au site [www.lexmark.com](http://www.lexmark.com).

### Mode Veille

Ce produit est doté d'un mode d'économie d'énergie appelé *mode Veille*. Le mode Veille économise l'énergie en réduisant la consommation électrique pendant de longues périodes d'inactivité. Le mode Veille se déclenche automatiquement lorsque ce produit n'est pas utilisé pendant une certaine période appelée *délai de mise en veille*.

Délai de mise en veille par défaut pour ce produit (en minutes) :	30
---	----

Les menus de configuration de l'imprimante permettent de modifier le délai de mise en veille de 1 à 120 minutes. Attribuer une valeur basse au délai de mise en veille permet de réduire la consommation d'énergie, mais peut augmenter le temps de réponse du produit. Par contre, si la valeur est élevée, le temps de réponse du produit est rapide mais celui-ci utilise plus d'énergie.

## Mode Hibernation

Ce produit est doté d'un mode de fonctionnement à très faible consommation d'énergie appelé *Mode Hibernation*. Lorsqu'ils fonctionnent en mode Hibernation, tous les autres systèmes et périphériques sont éteints en toute sécurité.

Vous pouvez passer en mode Hibernation des façons suivantes :

- Utilisation du délai d'hibernation
- Utilisation des modes de programmation de l'alimentation
- Utilisation du bouton Veille/Hibernation

Délai par défaut de passage en mode Hibernation dans tous les pays ou régions à l'exception de la Suisse et des pays l'Union européenne	Désactivé
Valeur par défaut dans tous les pays ou régions de l'Union européenne et la Suisse	3 jours

La durée entre le traitement d'un travail d'impression et le passage de l'imprimante en mode Hibernation peut être réglé entre une heure et un mois.

## Mode de désactivation

Si ce produit est en mode de désactivation (consommation minimale de courant), vous pouvez complètement l'éteindre en débranchant le cordon d'alimentation de la prise de courant.

## Utilisation d'énergie totale

Il peut s'avérer parfois utile de calculer l'utilisation d'énergie totale du produit. Etant donné que les mesures de consommation d'énergie électrique sont exprimées en Watts, la consommation d'électricité doit être multipliée par la durée que le produit passe dans chaque mode pour calculer l'utilisation d'énergie. L'utilisation d'énergie totale du produit est la somme de l'utilisation d'énergie de chaque mode.

## Conformité aux directives de la Communauté européenne (CE)

Ce produit est conforme aux exigences de protection énoncées par les directives 2004/108/EC, 2006/95/EC et 2009/125/EC du Conseil européen sur le rapprochement et l'harmonisation des lois des Etats membres concernant la compatibilité électromagnétique et la sécurité des équipements électriques conçus pour être utilisés sous certaines limites de tension ainsi que l'éco-conception de produits liés à l'énergie.

Le fabricant de ce produit est : Lexmark International, Inc., 740 West New Circle Road, Lexington, KY, 40550 USA. Le représentant agréé est : Lexmark International Technology Hungária Kft., 8 Lechner Ödön fasor, Millennium Tower III, 1095 Budapest HUNGARY. Une déclaration de conformité aux exigences des Directives est disponible sur demande auprès du Représentant agréé.

Ce produit est conforme aux limites des périphériques de classe B EN 55022 et aux exigences en matière de sécurité EN 60950.

## Avis de réglementation pour les produits sans fil

Cette section contient les informations réglementaires suivantes relatives aux produits sans fil dotés d'émetteurs, notamment, sans s'y limiter, les cartes réseau sans fil ou les lecteurs de carte de proximité.

### Exposition aux radiations de fréquences radio

Le courant de sortie rayonné de cet appareil est bien inférieur aux limites d'exposition aux fréquences radio définies par la FCC et les autres organismes de réglementation. Au minimum 20 cm (8 pouces) doivent séparer l'antenne de toute personne pour que cet appareil réponde aux exigences d'exposition aux fréquences radio de la FCC et d'autres organismes de réglementation.

### Industry Canada (Canada)

This device complies with Industry Canada specification RSS-210. Operation is subject to the following two conditions: (1) this device may not cause interference, and (2) this device must accept any interference, including interference that may cause undesired operation of the device.

This device has been designed to operate only with the antenna provided. Use of any other antenna is strictly prohibited per regulations of Industry Canada.

To prevent radio interference to the licensed service, this device is intended to be operated indoors and away from windows to provide maximum shielding. Equipment (or its transmit antenna) that is installed outdoors is subject to licensing.

The installer of this radio equipment must ensure that the antenna is located or pointed such that it does not emit RF fields in excess of Health Canada limits for the general population; consult Safety Code 6, obtainable from Health Canada's Web site [www.hc-sc.gc.ca/rpb](http://www.hc-sc.gc.ca/rpb).

The term "IC:" before the certification/registration number only signifies that the Industry Canada technical specifications were met.

### Industry Canada (Canada)

Cet appareil est conforme à la norme RSS-210 d'Industry Canada. Son fonctionnement est soumis aux deux conditions suivantes :

(1) cet appareil ne doit pas provoquer d'interférences et (2) il doit accepter toute interférence reçue, y compris celles risquant d'altérer son fonctionnement.

Cet appareil a été conçu pour fonctionner uniquement avec l'antenne fournie. L'utilisation de toute autre antenne est strictement interdite par la réglementation d'Industry Canada.

En application des réglementations d'Industry Canada, l'utilisation d'une antenne de gain supérieur est strictement interdite.

Pour empêcher toute interférence radio au service faisant l'objet d'une licence, cet appareil doit être utilisé à l'intérieur et loin des fenêtres afin de garantir une protection optimale.

Si le matériel (ou son antenne d'émission) est installé à l'extérieur, il doit faire l'objet d'une licence.

L'installateur de cet équipement radio doit veiller à ce que l'antenne soit implantée et dirigée de manière à n'émettre aucun champ HF dépassant les limites fixées pour l'ensemble de la population par Santé Canada. Reportez-vous au Code de sécurité 6 que vous pouvez consulter sur le site Web de Santé Canada [www.hc-sc.gc.ca/rpb](http://www.hc-sc.gc.ca/rpb).

Le terme « IC » précédant le numéro de d'accréditation/inscription signifie simplement que le produit est conforme aux spécifications techniques d'Industry Canada.

## Avis aux utilisateurs résidant en Union européenne

Ce produit est conforme aux exigences de protection énoncées par les directives 2004/108/EC, 2006/95/EC et 1999/5/EC et 2009/125/EC du Conseil européen sur le rapprochement et l'harmonisation des lois des États membres concernant la compatibilité électromagnétique et la sécurité des équipements électriques conçus pour être utilisés sous certaines limites de tension et sur des appareils radio et de télécommunication ainsi que l'éco-conception de produits consommant de l'énergie.

La conformité du produit est indiquée par la mention CE.



Ce produit a été fabriqué par : Lexmark International, Inc., 740 West New Circle Road, Lexington, KY, 40550 ÉTATS-UNIS. Le représentant autorisé est : Lexmark International Technology Hungária Kft., 8 Lechner Ödön fasor, Millennium Tower III, 1095 Budapest HONGRIE. Une déclaration de conformité aux Directives est disponible sur demande auprès du représentant autorisé.

Ce produit est conforme aux limites de classe B EN 55022 et aux exigences de sécurité EN 60950.

Les produits équipés de l'option réseau local sans fil 2,4 GHz sont conformes aux exigences de protection énoncées par les directives 2004/108/EC, 2006/95/EC, 1999/5/EC, et 2009/125/EC du Conseil européen sur le rapprochement et l'harmonisation des lois des États membres concernant la compatibilité électromagnétique et la sécurité des équipements électriques conçus pour être utilisés sous certaines limites de tension et sur des appareils radio et de télécommunication ainsi que l'éco-conception de produits consommant de l'énergie.

La conformité du produit est indiquée par la mention CE.



L'utilisation du produit est autorisée aux États-Unis et dans les pays de l'Association européenne de libre échange mais elle est limitée à une utilisation en intérieur.

Ce produit a été fabriqué par : Lexmark International, Inc., 740 West New Circle Road, Lexington, KY, 40550 ÉTATS-UNIS. Le représentant autorisé est : Lexmark International Technology Hungária Kft., 8 Lechner Ödön fasor, Millennium Tower III, 1095 Budapest HONGRIE. Une déclaration de conformité aux Directives est disponible sur demande auprès du représentant autorisé.

Ce produit peut être utilisé dans les pays répertoriés dans le tableau suivant.

AT	BE	BG	CH	CY	CZ	DE	DK	EE
EL	ES	FI	FR	HR	HU	IE	IS	IT
LI	LT	LU	LV	MT	NL	NO	PL	PT
RO	SE	SI	SK	TR	RU			

Česky	Společnost Lexmark International, Inc. tímto prohlašuje, že výrobek tento výrobek je ve shodě se základními požadavky a dalšími příslušnými ustanoveními směrnice 1999/5/ES.
Dansk	Lexmark International, Inc. erklærer herved, at dette produkt overholder de væsentlige krav og øvrige relevante krav i direktiv 1999/5/EF.
Deutsch	Hiermit erklärt Lexmark International, Inc., dass sich das Gerät dieses Gerät in Übereinstimmung mit den grundlegenden Anforderungen und den übrigen einschlägigen Bestimmungen der Richtlinie 1999/5/EG befindet.
Ελληνική	ΜΕ ΤΗΝ ΠΑΡΟΥΣΑ Η LEXMARK INTERNATIONAL, INC. ΔΗΛΩΝΕΙ ΟΤΙ ΑΥΤΟ ΤΟ ΠΡΟΪΟΝ ΣΥΜΜΟΡΦΩΝΕΤΑΙ ΠΡΟΣ ΤΙΣ ΟΥΣΙΩΔΕΙΣ ΑΠΑΙΤΗΣΕΙΣ ΚΑΙ ΤΙΣ ΛΟΙΠΕΣ ΣΧΕΤΙΚΕΣ ΔΙΑΤΑΞΕΙΣ ΤΗΣ ΟΔΗΓΙΑΣ 1999/5/ΕΚ.
English	Hereby, Lexmark International, Inc., declares that this type of equipment is in compliance with the essential requirements and other relevant provisions of Directive 1999/5/EC.
Español	Por medio de la presente, Lexmark International, Inc. declara que este producto cumple con los requisitos esenciales y cualesquiera otras disposiciones aplicables o exigibles de la Directiva 1999/5/CE.
Eesti	Käesolevaga kinnitab Lexmark International, Inc., et seade see toode vastab direktiivi 1999/5/EÜ põhinõuetele ja nimetatud direktiivist tulenevatele muudele asjakohastele sätetele.
Suomi	Lexmark International, Inc. vakuuttaa täten, että tämä tuote on direktiivin 1999/5/EY oleellisten vaatimusten ja muiden sitä koskevien direktiivin ehtojen mukainen.
Français	Par la présente, Lexmark International, Inc. déclare que ce produit est conforme aux exigences fondamentales et autres dispositions pertinentes de la directive 1999/5/CE.
Magyar	Alulírott, Lexmark International, Inc. nyilatkozom, hogy a termék megfelel a vonatkozó alapvető követelményeknek és az 1999/5/EC irányelv egyéb előírásainak.
Íslenska	Hér með lýsir Lexmark International, Inc. yfir því að þessi vara er í samræmi við grunnkröfur og aðrar kröfur, sem gerðar eru í tilskipun 1999/5/EC.
Italiano	Con la presente Lexmark International, Inc. dichiara che questo prodotto è conforme ai requisiti essenziali ed alle altre disposizioni pertinenti stabilite dalla direttiva 1999/5/CE.
Latviski	Ar šo Lexmark International, Inc. deklarē, ka šis izstrādājums atbilst Direktīvas 1999/5/EK būtiskajām prasībām un citiem ar to saistītajiem noteikumiem.
Lietuvių	Šiuo Lexmark International, Inc. deklaruoja, kad šis produktas atitinka esminius reikalavimus ir kitas 1999/5/EB direktyvos nuostatas.
Malti	Bil-preżenti, Lexmark International, Inc., jiddikjara li dan il-prodott huwa konformi mal-ħtiġijiet essenzjali u ma dispożizzjonijiet oħrajn relevanti li jinsabu fid-Direttiva 1999/5/KE.
Nederlands	Hierbij verklaart Lexmark International, Inc. dat het toestel dit product in overeenstemming is met de essentiële eisen en de andere relevante bepalingen van richtlijn 1999/5/EG.
Norsk	Lexmark International, Inc. erklærer herved at dette produktet er i samsvar med de grunnleggende krav og øvrige relevante krav i direktiv 1999/5/EF.
Polski	Niniejszym Lexmark International, Inc. oświadcza, że niniejszy produkt jest zgodny z zasadniczymi wymogami oraz pozostałymi stosownymi postanowieniami Dyrektywy 1999/5/EC.
Português	A Lexmark International Inc. declara que este produto está conforme com os requisitos essenciais e outras disposições da Diretiva 1999/5/CE.
Slovensky	Lexmark International, Inc. týmto vyhlasuje, že tento produkt spĺňa základné požiadavky a všetky príslušné ustanovenia smernice 1999/5/ES.
Slovensko	Lexmark International, Inc. izjavlja, da je ta izdelek v skladu z bistvenimi zahtevami in ostalimi relevantnimi določili direktive 1999/5/ES.

Svenska	Härmed intygar Lexmark International, Inc. att denna produkt står i överensstämmelse med de väsentliga egenskapskrav och övriga relevanta bestämmelser som framgår av direktiv 1999/5/EG.
---------	---

## Patent acknowledgment

The use of this product or service is subject to the reasonable, non-discriminatory terms in the Intellectual Property Rights (IPR) Disclosure of Certicom Corp. at the IETF for Elliptic Curve Cryptography (ECC) Cipher Suites for Transport Layer Security (TLS) implemented in the product or service.

The use of this product or service is subject to the reasonable, non-discriminatory terms in the Intellectual Property Rights (IPR) Disclosure of Certicom Corp. at the IETF for TLS Elliptic Curve Cipher Suites with SHA-256/382 and AES Galois Counter Mode (GCM) implemented in the product or service.

The use of this product or service is subject to the reasonable, non-discriminatory terms in the Intellectual Property Rights (IPR) Disclosure of Certicom Corp. at the IETF for TLS Suite B Profile for Transport Layer Security (TLS) implemented in the product or service.

The use of this product or service is subject to the reasonable, non-discriminatory terms in the Intellectual Property Rights (IPR) Disclosure of Certicom Corp. at the IETF for Addition of the Camellia Cipher Suites to Transport Layer Security (TLS) implemented in the product or service.

The use of certain patents in this product or service is subject to the reasonable, non-discriminatory terms in the Intellectual Property Rights (IPR) Disclosure of Certicom Corp. at the IETF for AES-CCM ECC Cipher Suites for TLS implemented in the product or service.

The use of this product or service is subject to the reasonable, non-discriminatory terms in the Intellectual Property Rights (IPR) Disclosure of Certicom Corp. at the IETF for IKE and IKEv2 Authentication Using the Elliptic Curve Digital Signature Algorithm (ECDSA) implemented in the product or service.

The use of this product or service is subject to the reasonable, non-discriminatory terms in the Intellectual Property Rights (IPR) Disclosure of Certicom Corp. at the IETF for Suite B Cryptographic Suites for IPsec implemented in the product or service.

The use of this product or service is subject to the reasonable, non-discriminatory terms in the Intellectual Property Rights (IPR) Disclosure of Certicom Corp. at the IETF for Algorithms for Internet Key Exchange version 1 (IKEv1) implemented in the product or service.

## DECLARATION DE GARANTIE LIMITEE POUR IMPRIMANTES LASERS LEXMARK, IMPRIMANTES LED LEXMARK ET IMPRIMANTES LASER MULTIFONCTIONS LEXMARK

### Lexmark International, Inc., Lexington, KY

This limited warranty applies to the United States and Canada. For customers outside the U.S., refer to the country-specific warranty information that came with your product.

This limited warranty applies to this product only if it was originally purchased for your use, and not for resale, from Lexmark or a Lexmark Remarketer, referred to in this statement as "Remarketer."

### Garantie limitée

Lexmark warrants that this product:

—Is manufactured from new parts, or new and serviceable used parts, which perform like new parts

—Is, during normal use, free from defects in material and workmanship

If this product does not function as warranted during the warranty period, contact a Remarketer or Lexmark for repair or replacement (at Lexmark's option).

If this product is a feature or option, this statement applies only when that feature or option is used with the product for which it was intended. To obtain warranty service, you may be required to present the feature or option with the product.

If you transfer this product to another user, warranty service under the terms of this statement is available to that user for the remainder of the warranty period. You should transfer proof of original purchase and this statement to that user.

### **Conditions de garantie limitée**

The warranty period starts on the date of original purchase as shown on the purchase receipt and ends 12 months later provided that the warranty period for any supplies and for any maintenance items included with the printer shall end earlier if it, or its original contents, are substantially used up, depleted, or consumed. Fuser Units, Transfer/Transport Units, Paper Feed items, if any, and any other items for which a Maintenance Kit is available are substantially consumed when the printer displays a "Life Warning" or "Scheduled Maintenance" message for such item.

To obtain warranty service you may be required to present proof of original purchase. You may be required to deliver your product to the Remarketer or Lexmark, or ship it prepaid and suitably packaged to a Lexmark designated location. You are responsible for loss of, or damage to, a product in transit to the Remarketer or the Lexmark designated location.

When warranty service involves the exchange of a product or part, the item replaced becomes the property of the Remarketer or Lexmark. The replacement may be a new or repaired item.

The replacement item assumes the remaining warranty period of the original product.

Replacement is not available to you if the product you present for exchange is defaced, altered, in need of a repair not included in warranty service, damaged beyond repair, or if the product is not free of all legal obligations, restrictions, liens, and encumbrances.

Dans le cadre de la garantie et/ou du remplacement, Lexmark peut mettre à jour le microcode de votre imprimante en installant sa version la plus récente. Les mises à jour du microcode sont susceptibles de modifier les paramètres de l'imprimante et d'interrompre le fonctionnement de produits, de consommables, de pièces, de matériaux (tels que le toner ou l'encre), de logiciel ou d'interfaces non autorisées ou de contrefaçon. Les produits authentiques distribués par Lexmark ne sont pas touchés par cette modification du fonctionnement.

Before you present this product for warranty service, remove all print cartridges, programs, data, and removable storage media (unless directed otherwise by Lexmark).

For further explanation of your warranty alternatives and the nearest Lexmark authorized servicer in your area contact Lexmark on the World Wide Web.

Remote technical support is provided for this product throughout its warranty period. For products no longer covered by a Lexmark warranty, technical support may not be available or only be available for a fee.

### **Etendue de la garantie limitée**

Lexmark does not warrant uninterrupted or error-free operation of any product or the durability or longevity of prints produced by any product.

Warranty service does not include repair of failures caused by:

—Modification or unauthorized attachments



- Accidents, misuse, abuse or use inconsistent with Lexmark user's guides, manuals, instructions or guidance
- Unsuitable physical or operating environment
- Maintenance by anyone other than Lexmark or a Lexmark authorized servicer
- Operation of a product beyond the limit of its duty cycle
- Use of printing media outside of Lexmark specifications
- Refurbishment, repair, refilling or remanufacture by a third party of products, supplies or parts
- Products, supplies, parts, materials (such as toners and inks), software, or interfaces not furnished by Lexmark

**TO THE EXTENT PERMITTED BY APPLICABLE LAW, NEITHER LEXMARK NOR ITS THIRD PARTY SUPPLIERS OR REMARKETERS MAKE ANY OTHER WARRANTY OR CONDITION OF ANY KIND, WHETHER EXPRESS OR IMPLIED, WITH RESPECT TO THIS PRODUCT, AND SPECIFICALLY DISCLAIM THE IMPLIED WARRANTIES OR CONDITIONS OF MERCHANTABILITY, FITNESS FOR A PARTICULAR PURPOSE, AND SATISFACTORY QUALITY. ANY WARRANTIES THAT MAY NOT BE DISCLAIMED UNDER APPLICABLE LAW ARE LIMITED IN DURATION TO THE WARRANTY PERIOD. NO WARRANTIES, EXPRESS OR IMPLIED, WILL APPLY AFTER THIS PERIOD. ALL INFORMATION, SPECIFICATIONS, PRICES, AND SERVICES ARE SUBJECT TO CHANGE AT ANY TIME WITHOUT NOTICE.**

### **Limite de responsabilité**

Your sole remedy under this limited warranty is set forth in this document. For any claim concerning performance or nonperformance of Lexmark or a Remarketer for this product under this limited warranty, you may recover actual damages up to the limit set forth in the following paragraph.

Lexmark's liability for actual damages from any cause whatsoever will be limited to the amount you paid for the product that caused the damages. This limitation of liability will not apply to claims by you for bodily injury or damage to real property or tangible personal property for which Lexmark is legally liable. **IN NO EVENT WILL LEXMARK BE LIABLE FOR ANY LOST PROFITS, LOST SAVINGS, INCIDENTAL DAMAGE, OR OTHER ECONOMIC OR CONSEQUENTIAL DAMAGES.** This is true even if you advise Lexmark or a Remarketer of the possibility of such damages. Lexmark is not liable for any claim by you based on a third party claim.

This limitation of remedies also applies to claims against any Suppliers and Remarketers of Lexmark. Lexmark's and its Suppliers' and Remarketers' limitations of remedies are not cumulative. Such Suppliers and Remarketers are intended beneficiaries of this limitation.

### **Droits supplémentaires**

Some states do not allow limitations on how long an implied warranty lasts, or do not allow the exclusion or limitation of incidental or consequential damages, so the limitations or exclusions contained above may not apply to you.

This limited warranty gives you specific legal rights. You may also have other rights that vary from state to state.

# Index

- [  
 [31.xy] Réinstaller l'unité de traitement d'images manquante ou qui ne répond pas 125  
 [31.xy] Réinstaller la cartouche manquante ou qui ne répond pas 125  
 [32.xy] Remplacer l'unité de traitement d'images non prise en charge 126  
 [32.xy] Remplacer la cartouche non prise en charge 125  
 [38] Mémoire saturée 123  
 [41.xy] Cart., unité mise image inadap. 117  
 [42.xy] Remplacer cartouche, zone impr. inadaptée 124  
 [84.xy] Niveau unité de traitement d'images bas 118  
 [84.xy] Niveau unité de traitement d'images presque bas 117  
 [84.xy] Remplacer l'unité de traitement d'images, nombre de pages restantes estimé 0 125  
 [88.xy] Niv. cartouche presque bas 117  
 [88.xy] Niveau cartouche bas 117  
 [88.xy] Remplacer cartouche, nombre de pages restantes estimé 0 124  
 [type fourniture] non-Lexmark, reportez-vous au Guide de l'utilisateur [33.xy] 123
- A**  
 à partir du serveur Web incorporé 12  
 accès à la carte contrôleur 14  
 alertes 159, 160, 161, 162, 163, 164, 165  
 Alimentation par défaut, menu 55  
 Alimenter [alimentation papier] avec [format du papier] [orientation] 121  
 Alimenter [alimentation papier] avec [nom du type personnalisé] [orientation] 121
- annulation  
 travail d'impression, depuis l'ordinateur 54  
 annulation d'un travail d'impression  
 à partir d'un ordinateur 54  
 à partir du panneau de commandes de l'imprimante 53  
 annulation du chaînage des bacs 40  
 AppleTalk, menu 69  
 assistant de configuration sans fil utilisation 28  
 attribution de types de papier personnalisé 42  
 avis FCC 164  
 avis sur les émissions 159, 163, 164, 165
- B**  
 bac en option  
 chargement 32  
 installation 19  
 bac standard  
 chargement 32  
 bacs  
 annulation du chaînage 40  
 chargement 32  
 connexion 40  
 bacs chaînés 40  
 Bourrage papier, tiroir [x] [24y.xx] 114  
 Bourrage, chargeur multifonction [250.xx] 115  
 Bourrage, porte arrière [20y.xx] 111  
 Bourrage, porte avant [20y.xx] 108  
 Bourrage, réceptacle standard [20y.xx] 112  
 Bourrage, tirez tiroir 1. Baissez rabat bleu [23y.xx] 113  
 bourrages  
 accès 106  
 compréhension des messages 106  
 prévention 105  
 bourrages papier  
 prévention 105  
 bourrages papier, élimination Chargeur multifonction 115
- Dans la zone d'impression recto verso 113  
 dans le réceptacle standard 112  
 dans le tiroir 1 114  
 dans le tiroir 2 114  
 derrière la porte arrière 111  
 derrière la porte avant 108  
 bourrages, élimination Chargeur multifonction 115  
 Dans la zone d'impression recto verso 113  
 dans le réceptacle standard 112  
 dans le tiroir 1 114  
 dans le tiroir 2 114  
 derrière la porte arrière 111  
 derrière la porte avant 108  
 butée de support, utilisation 31
- C**  
 câbles  
 Ethernet 20  
 parallèle 20  
 USB 20  
 carte en option  
 installation 17  
 carte logique  
 accès 14  
 carte mémoire  
 dépannage 132  
 installation 15  
 Carte réseau active, menu 64  
 Carte réseau, menu 66  
 cartes  
 chargeur multifonction, chargement 37  
 conseils 46  
 cartouche de toner  
 remplacement 96  
 cartouches de toner  
 commande 93  
 recyclage 88  
 Changer [alimentation papier] par [chaîne personnalisée]. Charger [orientation]. 118  
 Changer [alimentation papier] par [nom du type personnalisé]. Charger [orientation]. 118

- Changer [alimentation papier] par [type de papier] [format de papier]
  - Charger [orientation]. 119
  - Changer [alimentation] par [format de papier]. Charger [orientation]. 118
  - Changer format, menu 58
  - chargement
    - bacs 32
    - chargeur multifonction 37
  - Chargement du bac en option 32
  - Chargement du papier, menu 61
  - chargement du tiroir standard 32
  - Charger [alimentation papier] avec [chaîne personnalisée] [orientation] 121
  - Charger [source du papier] avec [type de papier] [format du papier] [orientation] 121
  - Charger le chargeur MF avec [chaîne personnalisée] [orientation] 122
  - Charger le chargeur MF avec [format du papier] [orientation] 122
  - Charger le chargeur MF avec [nom type perso] [orientation] 122
  - Charger le chargeur MF avec [type de papier] [format du papier] [orientation] 122
  - chargeur multifonction
    - chargement 37
  - choix d'un emplacement pour l'imprimante 8
  - Choix du papier 44
  - code PIN du panneau de commandes de l'imprimante
    - création 104
  - commande
    - unité de mise en images 95
  - commande de fournitures
    - cartouches de toner 93
  - configuration
    - notifications de fournitures, cartouche de toner 102
    - notifications de fournitures, unité de traitement d'images 102
    - plusieurs imprimantes 103
  - Configuration
    - adresse TCP/IP 66
    - format de papier 30
    - Format papier Universel 31
    - type de papier 30
  - configuration de l'imprimante
    - sur un réseau Ethernet (Macintosh uniquement) 24
    - sur un réseau Ethernet (Windows uniquement) 24
  - configuration de types de papier personnalisé 41
  - configuration des notifications d'alimentation 102
  - configuration Ethernet
    - préparation 23
  - configuration réseau sans fil
    - à partir du serveur Web incorporé 28
  - Configuration SMTP, menu 70
  - Configuration Universel, menu 63
  - Configuration, menu 76
  - configurations
    - imprimante 9
  - configurations des imprimantes
    - modèle configuré 9
    - modèle de base 9
  - connexion à un réseau sans fil
    - à partir du serveur Web incorporé 28
    - utilisation de la méthode PBC (Push Button Configuration, configuration des boutons de commande) 26
    - utilisation de la méthode PIN (Personal Identification Number, numéro d'identification personnel) 26
  - connexion des câbles 20
  - conseils
    - cartes 46
    - étiquettes, papier 47
    - papier à en-tête 47
    - sur l'utilisation des enveloppes transparents 48
  - conseils sur l'utilisation des enveloppes 46
  - consignes de sécurité 5, 6
  - consultation de l'écran virtuel
    - à partir du serveur Web incorporé 101
  - contacter l'assistance clientèle 157
  - création du code PIN du panneau de commandes de l'imprimante 104
- ## D
- de publications
    - emplacement 7
  - déclaration relative à la volatilité 90
  - définition du Délai d'hibernation 87
  - Délai d'hibernation
    - Configuration 87
  - dépannage
    - contacter l'assistance clientèle 157
    - impossible d'ouvrir Embedded Web Server 156
    - résolution de base, problèmes d'imprimante 127
    - vérification d'une imprimante qui ne répond pas 127
  - dépannage de l'impression
    - bourrages papier fréquents 132
    - des caractères incorrects s'impriment 136
    - des sauts de page inattendus se produisent 137
    - impression depuis un bac inapproprié 135
    - impression lente 134
    - impression sur du papier inadéquat 135
    - l'impression prend plus de temps que prévu 135
    - la fonction de chaînage des bacs ne fonctionne pas 136
    - les pages bloquées ne sont pas réimprimées 133
    - les travaux ne s'impriment pas 133
    - les travaux volumineux ne sont pas assemblés 137
    - marges incorrectes sur les impressions 142
    - papier recourbé 143
  - dépannage, alimentation du papier
    - message affiché après le dégagement du bourrage 133
  - dépannage, écran
    - L'écran de l'imprimante n'affiche rien 129
  - dépannage, impression
    - bourrages papier fréquents 132
    - des caractères incorrects s'impriment 136

- des sauts de page inattendus se produisent 137
- impression depuis un bac inapproprié 135
- impression lente 134
- impression sur du papier inadéquat 135
- l'impression prend plus de temps que prévu 135
- la fonction de chaînage des bacs ne fonctionne pas 136
- les pages bloquées ne sont pas réimprimées 133
- les travaux ne s'impriment pas 133
- les travaux volumineux ne sont pas assemblés 137
- marges incorrectes sur les impressions 142
- papier recourbé 143
- dépannage, qualité d'impression
  - bords des caractères irréguliers 138
  - des blancs horizontaux apparaissent sur les impressions 153
  - des défauts d'impression répétés apparaissent sur les impressions 145
  - des images ombrées apparaissent sur les impressions 141
  - des rayures horizontales apparaissent sur les impressions 150
  - des traces de toner se déposent sur les impressions 155
  - effacement du toner 155
  - impression de travers 149
  - irrégularités d'impression 144
  - l'impression est trop claire 147
  - l'impression est trop sombre 146
  - l'imprimante imprime des pages noires 149
  - la densité d'impression est inégale 155
  - la qualité d'impression des transparents laisse à désirer 150
  - le fond des impressions est gris 141
  - pages ou images tronquées 139
  - pages vierges 138
  - rayures blanches sur une page 154
  - rayures verticales 151
  - déplacement de l'imprimante 8, 99, 100
  - des blancs apparaissent 154
  - des blancs verticaux apparaissent 154
  - des défauts d'impression répétés apparaissent sur les impressions 145
  - des rayures apparaissent 154
  - des rayures horizontales apparaissent sur les impressions 150
  - des rayures verticales apparaissent sur les impressions 151
  - documents, impression
    - sous Macintosh 52
    - sous Windows 52
  - données confidentielles
    - informations sur la sécurisation 91
- E**
  - économie de fournitures 84
  - écran virtuel
    - consultation, à l'aide d'Embedded Web Server 101
  - effacement de la mémoire non volatile 91
  - effacement de la mémoire volatile 91
  - éléments
    - utilisation de véritables cartouches de marque Lexmark 93
    - vérification des statuts 92
- Embedded Web Server
  - accès 12
  - copie des paramètres de l'imprimante sur d'autres imprimantes 103
  - fonctions 12
  - modification des paramètres d'impression confidentielle 102
  - paramètres administrateur 101
  - paramètres de mise en réseau 101
  - problème d'accès 156
  - utilisation 12
- Emul PCL, menu 81
- enveloppes
  - chargeur multifonction, chargement 37
  - conseils sur l'utilisation 46
- Erreur réseau, port [x] [54] 123
- Erreur réseau, port standard [54] 126
- étiquettes en papier
  - chargeur multifonction, chargement 37
  - étiquettes, papier conseils 47
- F**
  - Fermer la porte avant 119
  - Finition, menu 77
  - format de papier
    - Configuration 30
  - Format papier Universel
    - Configuration 31
  - Format/Type papier, menu 56
  - formats de papier
    - prise en charge par l'imprimante 48
  - formats de papier pris en charge 48
  - fournitures
    - économie 84
    - stockage 95
    - utilisation de papier recyclé 84
    - utilisation de véritables cartouches de marque Lexmark 93
    - vérification des statuts 92
  - fournitures, commande
    - cartouches de toner 93
    - unité de mise en images 95
- G**
  - Grammage du papier, menu 60
  - Guide de l'administrateur du serveur Web incorporé
    - emplacement 91, 101
  - Guide de mise en réseau
    - emplacement 101
- I**
  - Imposs. assembler doc. volum. [37] 120
  - Imposs. défrag. mém. flash [37] 120

impossible d'ouvrir Embedded Web Server 156

impression

- exemples de polices 53
- page de configuration du réseau 29
- page des paramètres 29
- sous Macintosh 52
- sous Windows 52

impression d'un document 52

imprimante

- choix d'un emplacement 8
- configurations 9
- déplacement 8, 99, 100
- espace minimum 8
- expédition 100

imprimante, résolution des

problèmes de base 127

informations de configuration

- réseau sans fil 25

informations sur l'imprimante

- emplacement 7

Insérer le tiroir [x] 120

installation

- bac en option 19

installation d'une carte en

option 17

installation de l'imprimante sur un réseau

- Réseau Ethernet 24

installation du logiciel

- utilitaire Paramètres de l'imprimante locale 22

installation du logiciel

d'imprimante 21

- ajout d'options 22

installation du tiroir en option 19

installation réseau Ethernet

- à l'aide de Macintosh 24
- à l'aide de Windows 24

intensité du toner

- réglage 52

IPv6, menu 68

irrégularités d'impression 144

## L

l'imprimante imprime des pages vierges 138

la densité d'impression est inégale 155

liste des échantillons de polices, impression 53

liste des menus 55

logiciel de l'imprimante

installation 21

## M

Mém flash saturée [52] 124

Mém. flash défectueuse [51] 119

Mém. flash non formatée [53] 127

mémoire

- types installés sur l'imprimante 90

Mémoire faible, pas Eco ress

[35] 120

mémoire non volatile 90

- effacement 91

mémoire volatile 90

- effacement 91

Menu Configurer MF 58

menu Définir la date et l'heure 72

Menu Journal d'audit de

sécurité 71

menus

- Alimentation par défaut 55

- AppleTalk 69

- Carte réseau 66

- Changer format 58

- Chargement du papier 61

- Configuration 76

- Configuration générale 63

- Configuration SMTP, menu 70

- Configurer l'MP 58

- dans l'utilitaire Paramètres de

- l'imprimante locale 13

- Définir la date et l'heure 72

- Emul PCL 81

- Fini 77

- Format/Type papier 56

- Grammage du papier 60

- IPv6 68

- Journal d'audit de sécurité 71

- liste des 55

- NIC actif 64

- Paramètres généraux 73

- PostScript 80

- Qualité 79

- Rapports 64

- Rapports réseau 66

- Réseau [x] 65

- Réseau standard 65

- Sans fil 68

- TCP/IP 66

- Texture du papier 58

- Types personnalisés 62

USB standard 69

Utilitaires 80

XPS 80

messages de l'imprimante

- [31.xy] Réinstaller l'unité de traitement d'images manquante ou qui ne répond pas 125

- [31.xy] Réinstaller la cartouche manquante ou qui ne répond pas 125

- [32.xy] Remplacer l'unité de traitement d'images non prise en charge 126

- [32.xy] Remplacer la cartouche non prise en charge 125

- [38] Mémoire saturée 123

- [41.xy] Cart., unité mise image inadap. 117

- [42.xy] Remplacer cartouche, zone impr. inadaptée 124

- [84.xy] Niveau unité de traitement d'images bas 118

- [84.xy] Niveau unité de traitement d'images presque bas 117

- [84.xy] Remplacer l'unité de traitement d'images, nombre de pages restantes estimé 0 125

- [88.xy] Niv. cartouche presque bas 117

- [88.xy] Niveau cartouche bas 117

- [88.xy] Remplacer cartouche, nombre de pages restantes estimé 0 124

- [type fourniture] non-Lexmark, reportez-vous au Guide de l'utilisateur [33.xy] 123

- Alimenter [alimentation papier] avec [format du papier]

- [orientation] 121

- Alimenter [alimentation papier]

- avec [nom du type personnalisé] [orientation] 121

- Bourrage papier, tiroir [x]

- [24y.xx] 114

- Bourrage, chargeur multifonction

- [250.xx] 115

- Bourrage, porte arrière

- [20y.xx] 111

- Bourrage, porte avant

- [20y.xx] 108

- Bourrage, réceptacle standard

- [20y.xx] 112

- Changer [alimentation papier] par [chaîne personnalisée]. Charger [orientation]. 118
- Changer [alimentation papier] par [nom du type personnalisé]. Charger [orientation]. 118
- Changer [alimentation papier] par [type de papier] [format de papier] Charger [orientation]. 119
- Changer [alimentation] par [format de papier]. Charger [orientation]. 118
- Charger [alimentation papier] avec [chaîne personnalisée] [orientation] 121
- Charger [source du papier] avec [type de papier] [format du papier] [orientation] 121
- Charger le chargeur MF avec [chaîne personnalisée] [orientation] 122
- Charger le chargeur MF avec [format du papier] [orientation] 122
- Charger le chargeur MF avec [nom type perso] [orientation] 122
- Charger le chargeur MF avec [type de papier] [format du papier] [orientation] 122
- Erreur réseau, port [x] [54] 123
- Erreur réseau, port standard [54] 126
- Fermer la porte avant 119
- Imposs. assembler doc. volum. [37] 120
- Imposs. défrag. mém. flash [37] 120
- Insérer le tiroir [x] 120
- Mém flash saturée [52] 124
- Mém. flash défectueuse [51] 119
- Mém. flash non formatée [53] 127
- Mémoire faible, pas Eco ress [35] 120
- Niveau cartouche très bas, ombre de pages restantes estimé [x] [88.xy] 117
- Niveau de l'unité de traitement d'images très bas, nombre de pages restantes estimé [x] [84.xy] 118
- niveaux du volume sonore 159
- nom de type de papier personnalisé configuration 41
- nom Nom personnalisé [x] configuration 41
- nombre de pages restantes estimation 93
- notifications de fournitures configuration 102
- O**
- options  
carte mémoire 15  
cartes mémoire 14
- Papier trop court [34] 119
- Port parallèle désact. [56] 126
- Port USB arr. désact. [56] 126
- Réc plein Retirez du papier. 126
- Redémar. imprim. Vérif. travail. 124
- Risque d'erreur d'impression de page complexe [39] 119
- Trop tiroirs. En retirer. [58] 126
- messages papier  
Bourrage, tirez tiroir 1. Baissez rabat bleu [23y.xx] 113
- méthode de configuration des boutons de commande utilisation 26
- méthode Numéro d'identification personnel utilisation 26
- mise à jour des options dans le pilote de l'imprimante 22
- mode Hibernation utilisation 85
- Mode veille réglage 86
- N**
- nettoyage  
partie externe de l'imprimante 92
- nettoyage de l'imprimante 92
- Niveau cartouche très bas, ombre de pages restantes estimé [x] [88.xy] 117
- Niveau de l'unité de traitement d'images très bas, nombre de pages restantes estimé [x] [84.xy] 118
- niveaux du volume sonore 159
- nom de type de papier personnalisé configuration 41
- nom Nom personnalisé [x] configuration 41
- nombre de pages restantes estimation 93
- notifications de fournitures configuration 102
- P**
- mise à jour du pilote de l'imprimante 22
- options de l'imprimante, dépannage  
carte mémoire 132  
option interne non détectée 130  
problèmes de bac 131  
options internes disponibles 14
- page de configuration du réseau impression 29
- page des paramètres impression 29
- Page Web sécurité emplacement 91
- panneau de commandes de l'imprimante  
boutons 11  
paramètres usine, restauration 103  
utilisation 11  
voyant 11, 12  
Voyant du bouton Veille 12
- panneau de commandes de l'imprimante, écran virtuel à partir du serveur Web incorporé 101
- panneau de commandes, imprimante  
boutons 11  
utilisation 11  
voyant 11, 12  
Voyant du bouton Veille 12
- papier  
caractéristiques 43  
chargeur multifonction, chargement 37  
déconseillé 44  
formulaires préimprimés 45  
papier à en-tête 45  
paramètre Format Universel 31  
recyclé 45, 84  
sélection 44  
stockage 48  
papier à en-tête  
chargeur multifonction, chargement 37  
conseils sur l'utilisation 47  
papier déconseillé 44  
papier recyclé  
utilisation 45, 84

Papier trop court [34] 119  
 paramètre Mode Eco 85  
 paramètres administrateur  
   Embedded Web Server 101  
 paramètres de conservation  
   Délai d'hibernation 87  
   économie de fournitures 84  
   mode Eco 85  
   mode Hibernation 85  
   Mode veille 86  
   Progr. modes alim. 87  
 paramètres de menu  
   chargement sur plusieurs  
   imprimantes 103  
 paramètres du réseau  
   Embedded Web Server 101  
 paramètres écologiques  
   Délai d'hibernation 87  
   mode Eco 85  
   mode Hibernation 85  
   Progr. modes alim. 87  
 paramètres environnementaux  
   Délai d'hibernation 87  
   économie de fournitures 84  
   mode Eco 85  
   mode Hibernation 85  
   Mode veille 86  
   Progr. modes alim. 87  
 Paramètres généraux, menu 73  
 paramètres usine, restauration 103  
 partie externe de l'imprimante  
   nettoyage 92  
 port Ethernet 20  
 port parallèle 20  
 Port parallèle désact. [56] 126  
 port USB 20  
 Port USB arr. désact. [56] 126  
 PostScript, menu 80  
 préparation de la configuration de  
 l'imprimante sur un réseau  
 Ethernet 23  
 prévention des risques de bourrage  
 papier 105  
 Progr. modes alim.  
   utilisation 87

## Q

qualité d'impression, dépannage  
 bords des caractères  
   irréguliers 138

des blancs horizontaux  
 apparaissent sur les  
 impressions 153  
 des défauts d'impression répétés  
 apparaissent sur les  
 impressions 145  
 des images ombrées apparaissent  
 sur les impressions 141  
 des rayures horizontales  
 apparaissent sur les  
 impressions 150  
 des traces de toner se déposent  
 sur les impressions 155  
 effacement du toner 155  
 impression de travers 149  
 irrégularités d'impression 144  
 l'impression est trop claire 147  
 l'impression est trop sombre 146  
 l'imprimante imprime des pages  
 noires 149  
 la densité d'impression est  
 inégale 155  
 la qualité d'impression des  
 transparents laisse à désirer 150  
 le fond des impressions est  
 gris 141  
 pages ou images tronquées 139  
 pages vierges 138  
 rayures blanches 154  
 rayures verticales 151  
 Qualité, menu 79

## R

rapports  
 visionnage 101  
 Rapports réseau, menu 66  
 Rapports, menu 64  
 Réc plein Retirez du papier. 126  
 réceptacle standard, utilisation 31  
 recherche d'informations  
 supplémentaires sur l'imprimante 7  
 recyclage  
   cartouches de toner 88  
   emballage Lexmark 88  
   produits Lexmark 88  
 Redémarr. imprim. Vérif.  
 travail. 124  
 réduction des risques de  
 bourrage 48  
 réglage de l'intensité du toner 52  
 réglage du mode veille 86

remplacement  
 cartouche de toner 96  
 unité de mise en images 97  
 Réseau [x], menu 65  
 réseau Ethernet  
   Macintosh 24  
   préparation de la configuration  
   pour l'impression Ethernet 23  
   Windows 24  
 réseau sans fil  
   informations de configuration 25  
 Réseau standard, menu 65  
 restauration des paramètres par  
 défaut 103  
 Risque d'erreur d'impression de  
 page complexe [39] 119

## S

Sans fil, menu 68  
 sécurité  
   modification des paramètres  
   d'impression confidentielle 102  
 sécurité de l'imprimante  
 informations 91  
 stockage  
   fournitures 95  
   papier 48

## T

TCP/IP, menu 66  
 Texture du papier, menu 58  
 transparents  
   chargeur multifonction,  
   chargement 37  
   conseils 48  
 transport de l'imprimante 100  
 travail d'impression  
   annulation depuis le panneau de  
   commandes de l'imprimante 53  
   annulation, à partir de  
   l'ordinateur 54  
 travaux confidentiels  
   modification des paramètres  
   d'impression 102  
 Trop tiroirs. En retirer. [58] 126  
 type de papier  
   Configuration 30  
 Type de papier personnalisé  
 attribution en cours 42  
 configuration 41

- types de papier
  - chargement 50
  - prise en charge des impressions
    - recto verso 50
  - prise en charge par l'imprimante 50
- types et grammages de papier pris en charge 50
- Types personnalisés, menu 62

## U

- unité de mise en images
  - commande 95
  - remplacement 97
- USB standard, menu 69
- utilisation
  - assistant de configuration sans fil 28
  - Wireless Setup Utility (Utilitaire de configuration sans fil) 27
- utilisation de l'option Progr. modes alim. 87
- utilisation du mode Hibernation 85
- utilitaire Paramètres de l'imprimante locale
  - installation 22
  - utilisation 13
- Utilitaires, menu 80

## V

- vérification d'une imprimante qui ne répond pas 127
- vérification de l'état des pièces et des fournitures 92
- verrouillage de la sécurité 90
- verrouillage, sécurité 90
- visionnage
  - rapports 101
- volatilité
  - déclaration 90

## W

- Wireless Setup Utility (Utilitaire de configuration sans fil)
  - utilisation 27

## X

- XPS, menu 80