



Thinking of you
Electrolux



EKC6450COS

FR CUISINIÈRE

NOTICE D'UTILISATION



SOMMAIRE

1. CONSIGNES DE SÉCURITÉ	3
2. INSTRUCTIONS DE SÉCURITÉ	4
3. DESCRIPTION DE L'APPAREIL	7
4. AVANT LA PREMIÈRE UTILISATION	8
5. TABLE DE CUISSON - UTILISATION QUOTIDIENNE	9
6. TABLE DE CUISSON - CONSEILS	9
7. TABLE DE CUISSON - ENTRETIEN ET NETTOYAGE	10
8. FOUR - UTILISATION QUOTIDIENNE	11
9. FOUR - FONCTIONS DE L'HORLOGE	13
10. FOUR - CONSEILS	14
11. FOUR - ENTRETIEN ET NETTOYAGE	26
12. EN CAS D'ANOMALIE DE FONCTIONNEMENT	29
13. INSTALLATION	30

NOUS PENSONS À VOUS

Merci d'avoir choisi ce produit Electrolux. Avec ce produit, vous bénéficiez de dizaines d'années d'expérience professionnelle et d'innovation. Ingénieux et élégant, il a été conçu sur mesure pour vous. Grâce à cet appareil, vous savez que chaque utilisation vous apportera satisfaction.

Bienvenue chez Electrolux.

Visitez notre site Internet pour :



Obtenir des conseils d'utilisation, des brochures, de l'aide, des informations :
www.electrolux.com



Enregistrer votre produit pour obtenir un meilleur service :
www.electrolux.com/productregistration



Acheter des accessoires, consommables et pièces de rechange d'origine pour votre appareil :
www.electrolux.com/shop

SERVICE APRÈS-VENTE

N'utilisez que des pièces de rechange d'origine.

Avant de contacter le service, assurez-vous de disposer des informations suivantes :

Vous trouverez ces informations sur la plaque signalétique. Modèle, PNC, numéro de série.



Avertissement/Attention : consignes de sécurité.



Informations générales et conseils



Informations écologiques

Sous réserve de modifications.

1. CONSIGNES DE SÉCURITÉ

Avant d'installer et d'utiliser cet appareil, lisez soigneusement les instructions fournies. Le fabricant ne peut être tenu pour responsable des dommages et blessures liés à une mauvaise installation ou utilisation. Conservez toujours cette notice avec votre appareil pour vous y référer ultérieurement.

1.1 Sécurité des enfants et des personnes vulnérables



AVERTISSEMENT

Risque d'asphyxie, de blessure ou d'invalidité permanente.

- Cet appareil peut être utilisé par des enfants de plus de 8 ans, ainsi que des personnes dont les capacités physiques, sensorielles et mentales sont réduites ou dont les connaissances et l'expérience sont insuffisantes, à condition d'être surveillés par une personne responsable de leur sécurité.
- Ne laissez pas les enfants jouer avec l'appareil.
- Ne laissez pas les emballages à la portée des enfants.
- Tenez les enfants et les animaux éloignés de l'appareil lorsqu'il est en cours de fonctionnement ou lorsqu'il refroidit. Les parties accessibles sont chaudes.
- Si l'appareil est équipé d'un dispositif de sécurité enfants, nous vous recommandons de l'activer.
- Les enfants ne doivent pas nettoyer ni entreprendre une opération de maintenance sur l'appareil sans surveillance.

1.2 Sécurité générale

- L'appareil et ses parties accessibles deviennent chauds pendant son fonctionnement. Ne touchez pas les éléments chauffants.

- Ne faites pas fonctionner l'appareil avec un minuteur externe ou un système de commande à distance.
- Il peut être dangereux de laisser chauffer de la graisse ou de l'huile sans surveillance sur une table de cuisson car cela pourrait provoquer un incendie.
- N'essayez jamais d'éteindre un feu avec de l'eau. Mettez à l'arrêt l'appareil puis couvrez les flammes, par exemple avec un couvercle ou une couverture ignifuge.
- N'entrez rien sur les surfaces de cuisson.
- N'utilisez pas de nettoyeur vapeur pour nettoyer l'appareil.
- Ne posez pas d'objets métalliques tels que couteaux, fourchettes, cuillères ou couvercles sur la table de cuisson car ils pourraient chauffer.
- N'utilisez pas de produits abrasifs ni de racloirs pointus en métal pour nettoyer la porte en verre car ils peuvent rayer sa surface, ce qui peut briser le verre.
- Soyez prudent lorsque vous manipulez le tiroir de rangement. Il peut devenir chaud.
- Pour retirer les supports de grille, tirez d'abord sur l'avant de ceux-ci, puis sur l'arrière, pour les écarter des parois extérieures. Installez les supports de grille selon la même procédure, mais dans l'ordre inverse.
- Si la surface vitrocéramique est fissurée, mettez à l'arrêt l'appareil pour éviter tout risque d'électrocution.

2. INSTRUCTIONS DE SÉCURITÉ

2.1 Installation



AVERTISSEMENT

L'appareil doit être installé uniquement par un professionnel qualifié.

- Retirez l'intégralité de l'emballage.
- N'installez pas et ne branchez pas un appareil endommagé.
- Suivez scrupuleusement les instructions d'installation fournies avec l'appareil.
- Soyez toujours vigilants lorsque vous déplacez l'appareil car il est lourd. Portez toujours des gants de sécurité.
- Ne tirez jamais l'appareil par la poignée.
- Respectez l'espacement minimal requis par rapport aux autres appareils et éléments.

- Vérifiez que l'appareil est installé sous et à proximité de structures sûres.
- Les côtés de l'appareil doivent rester à côté d'appareils ou d'éléments ayant la même hauteur.
- N'installez pas l'appareil sur un socle.
- N'installez pas l'appareil près d'une porte ou sous une fenêtre. Les récipients chauds risqueraient de tomber de l'appareil lors de l'ouverture de celles-ci.



AVERTISSEMENT

Veillez toujours à installer des stabilisateurs afin d'éviter que l'appareil ne bascule. Reportez-vous au chapitre « Installation ».

Branchement électrique



AVERTISSEMENT

Risque d'incendie ou d'électrocution.

- L'ensemble des branchements électriques doit être effectué par un technicien qualifié.
- L'appareil doit être relié à la terre.
- Vérifiez que les données électriques figurant sur la plaque signalétique correspondent à celles de votre réseau. Si ce n'est pas le cas, contactez un électricien.
- Utilisez toujours une prise antichoc correctement installée.
- L'appareil ne doit pas être raccordé à l'aide d'un prolongateur, d'une prise multiple ou d'un raccordement multiple (risque d'incendie).
- Veillez à ne pas endommager la fiche secteur ni le câble d'alimentation. Contactez un professionnel qualifié ou un électricien pour remplacer le câble d'alimentation s'il est endommagé.
- Ne laissez pas les câbles d'alimentation secteur entrer en contact avec la porte de l'appareil, particulièrement lorsque la porte est chaude.
- La protection contre les chocs des parties sous tension et isolées doit être fixée de telle manière qu'elle ne peut pas être enlevée sans outils.
- Ne branchez la fiche d'alimentation à la prise de courant qu'à la fin de l'installation. Assurez-vous que la prise de cou-

rant est accessible une fois l'appareil installé.

- Si la prise de courant est lâche, ne branchez pas la fiche d'alimentation secteur.
- Ne tirez jamais sur le câble d'alimentation pour débrancher l'appareil. Tirez toujours sur la fiche.
- N'utilisez que des systèmes d'isolation appropriés : des coupe-circuits, des fusibles (les fusibles à visser doivent être retirés du support), un disjoncteur différentiel et des contacteurs.
- L'installation électrique doit être équipée d'un dispositif d'isolement à coupure omnipolaire. Le dispositif d'isolement doit présenter une distance d'ouverture des contacts d'au moins 3 mm.

2.2 Utilisation



AVERTISSEMENT

Risque de blessures, de brûlures ou d'électrocution.

- Utilisez cet appareil dans un environnement domestique.
- Ne modifiez pas les caractéristiques de cet appareil.
- Assurez-vous que les orifices de ventilation ne sont pas bouchés.
- Ne laissez jamais l'appareil sans surveillance pendant son fonctionnement.
- Éteignez l'appareil après chaque utilisation.
- L'intérieur de l'appareil devient chaud lorsqu'il est en fonctionnement. Ne touchez pas les éléments chauffants se trouvant dans l'appareil. Utilisez toujours des gants de cuisine pour retirer ou enfourner des accessoires ou des plats allant au four.
- Soyez prudent lors de l'ouverture de la porte de l'appareil lorsque celui-ci est en fonctionnement. De l'air brûlant peut s'en échapper.
- N'utilisez jamais cet appareil avec les mains mouillées ou lorsqu'il est en contact avec de l'eau.
- N'exercez jamais de pression sur la porte ouverte.
- Ne faites pas fonctionner l'appareil avec un minuteur externe ou un système de commande à distance.

- Maintenez toujours la porte de l'appareil fermée lorsque l'appareil est en fonctionnement.
- Ne posez pas de couverts ou de couvercles sur les zones de cuisson. Elles sont chaudes.
- Éteignez les zones de cuisson après chaque utilisation.
- N'utilisez jamais l'appareil comme plan de travail ou comme plan de stockage.
- Si la surface de l'appareil présente des fêlures, débranchez immédiatement l'appareil pour éviter tout risque d'électrocution.
- Ne placez jamais de feuilles d'aluminium directement sur le fond de l'appareil.
- ne versez jamais d'eau directement dans l'appareil lorsqu'il est chaud.
- une fois la cuisson terminée, ne laissez jamais d'aliments ou de plats humides à l'intérieur de l'appareil.
- faites attention lorsque vous retirez ou remettez en place les accessoires.



AVERTISSEMENT

Risque d'explosion ou d'incendie.

- Les graisses et l'huile chaudes peuvent dégager des vapeurs inflammables. Tenez les flammes ou les objets chauds éloignés des graisses et de l'huile lorsque vous vous en servez pour cuisiner.
- Les vapeurs dégagées par l'huile très chaude peuvent provoquer une combustion spontanée.
- L'huile qui a servi contient des restes d'aliments pouvant provoquer un incendie à température plus faible que l'huile n'ayant jamais servi.
- Ne placez pas de produits inflammables ou d'éléments imbibés de produits inflammables à l'intérieur ou à proximité de l'appareil, ni sur celui-ci.
- Ne laissez pas des étincelles ou des flammes nues entrer en contact avec l'appareil lorsque vous ouvrez la porte.
- Ouvrez prudemment la porte de l'appareil. Si vous utilisez des ingrédients contenant de l'alcool, un mélange d'alcool et d'air facilement inflammable peut éventuellement se former.
- Ne tentez pas d'éteindre un incendie avec de l'eau. Débranchez l'appareil et couvrez les flammes à l'aide d'un couvercle ou d'une couverture à incendie.
- La décoloration de l'émail est sans effet sur les performances de l'appareil. Il ne s'agit pas d'un défaut dans le cadre de la garantie.
- Utilisez un plat à rôtir pour obtenir des gâteaux moelleux. Les jus de fruits causent des taches qui peuvent être permanentes.
- Ne laissez pas de récipients chauds sur le bandeau de commande.
- Ne laissez pas le contenu des récipients de cuisson s'évaporer complètement.
- Prenez soin de ne pas laisser tomber d'objets ou de récipients sur l'appareil. Sa surface risque d'être endommagée.
- Ne faites jamais fonctionner les zones de cuisson avec des récipients de cuisson vides ou sans aucun récipient de cuisson.
- Ne placez jamais de papier aluminium sur l'appareil.
- N'utilisez pas de récipients en fonte ou en aluminium, ni de récipients dont le fond est endommagé et rugueux. Ils risqueraient de rayer la surface vitrocéramique. Soulevez toujours ces objets lorsque vous devez les déplacer sur la surface de cuisson.



AVERTISSEMENT

Risque d'endommagement de l'appareil.

- Pour éviter tout endommagement ou décoloration de l'émail :
 - Ne mettez pas de plats allant au four ni aucun autre objet directement sur le fond de l'appareil.

2.3 Entretien et nettoyage



AVERTISSEMENT

Risque de blessure corporelle, d'incendie ou de dommage matériel à l'appareil.

- Avant toute opération d'entretien, mettez à l'arrêt l'appareil et débranchez la fiche de la prise secteur.
- Vérifiez que l'appareil est froid. Les panneaux de verre risquent de se briser.

- Remplacez immédiatement les vitres de la porte si elles sont endommagées. Contactez le service de maintenance.
- Soyez prudent lorsque vous ôtez la porte de l'appareil. Elle est lourde.
- Nettoyez régulièrement l'appareil afin de maintenir le revêtement en bon état.
- Des graisses ou de la nourriture restant dans l'appareil peuvent provoquer un incendie.
- Nettoyez l'appareil avec un chiffon doux humide. Utilisez uniquement des produits de lavage neutres. N'utilisez pas de produits abrasifs, de tampons à récurer, de solvants ou d'objets métalliques.
- Si vous utilisez un spray pour four, suivez les consignes de sécurité figurant sur l'emballage.
- N'utilisez aucun produit détergent pour nettoyer l'émail catalytique (le cas échéant).

2.4 Éclairage interne

- Les ampoules classiques ou halogènes utilisées dans cet appareil sont desti-

nées uniquement à un usage avec des appareils ménagers. Ne l'utilisez pas pour éclairer votre logement.



AVERTISSEMENT

Risque d'électrocution.

- Avant de changer l'ampoule, débranchez l'appareil de la prise secteur.
- N'utilisez que des ampoules ayant les mêmes spécifications.

2.5 Mise au rebut



AVERTISSEMENT

Risque de blessure ou d'asphyxie.

- Débranchez l'appareil de l'alimentation électrique.
- Coupez le câble d'alimentation au ras de l'appareil et mettez-le au rebut.
- Retirez le dispositif de verrouillage de la porte pour empêcher les enfants et les animaux de s'enfermer dans l'appareil.

3. DESCRIPTION DE L'APPAREIL

3.1 Vue d'ensemble

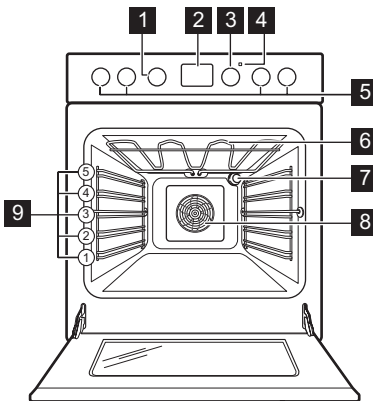

- 1 Manette de sélection des fonctions du four
- 2 Programmateur électronique
- 3 Manette du thermostat
- 4 Indicateur de température
- 5 Manettes de la table de cuisson
- 6 Résistance
- 7 Éclairage du four
- 8 Ventilateur et résistance
- 9 Positions des grilles

3.2 Description de la table de cuisson

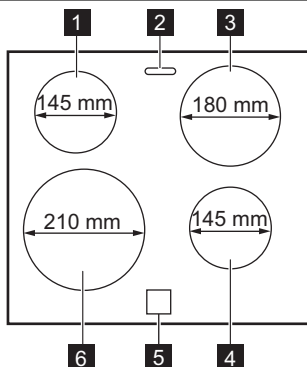

- 1 Zone de cuisson 1200 W
- 2 Sortie de la vapeur
- 3 Zone de cuisson 1800 W
- 4 Zone de cuisson 1200 W
- 5 Voyant de chaleur résiduelle
- 6 Zone de cuisson 2300 W

3.3 Accessoires

• Grille

Permet de poser des plats (rôtis, gratins) et des moules à gâteau/pâtisserie.

• Plateau multi-usages

Pour la cuisson de gâteaux et de biscuits/gâteaux secs.

• Lèche-frite

Pour cuire et griller ou à utiliser comme lèche-frite pour recueillir la graisse.

• Tiroir de rangement

Le tiroir de rangement se trouve sous le four.

4. AVANT LA PREMIÈRE UTILISATION



AVERTISSEMENT

Reportez-vous aux chapitres concernant la sécurité.

4.1 Premier nettoyage

- Retirez tous les accessoires et les supports de grille amovibles (si présents).
- Nettoyez l'appareil avant de l'utiliser pour la première fois.



Reportez-vous au chapitre « Entretien et nettoyage ».

4.2 Réglage de l'heure



Vous devez régler l'heure avant de mettre le four en marche.



Lorsque vous branchez l'appareil à l'alimentation électrique ou après une coupure de courant, l'indicateur de la fonction Heure clignote.

Appuyez sur la touche + ou - pour régler l'heure.





Au bout d'environ 5 secondes, le clignotement s'arrête et l'écran indique l'heure réglée.



Pour modifier l'heure, appuyez sur  à plusieurs reprises jusqu'à ce que l'indicateur de la fonction Heure clignote. La fonction Durée  ou Fin  ne doit pas être réglée en même temps.

4.3 Préchauffage

Préchauffez le four à vide afin de faire brûler les résidus de graisse.

1. Sélectionnez la fonction  et la température maximale.
2. Laissez l'appareil en fonctionnement pendant une heure.
3. Sélectionnez la fonction  et la température maximale.
4. Laissez l'appareil en fonctionnement pendant dix minutes.

5. Sélectionnez la fonction  et la température maximale.
6. Laissez l'appareil en fonctionnement pendant dix minutes.

Les accessoires peuvent devenir plus chauds que d'habitude. L'appareil peut émettre une odeur et de la fumée. C'est normal. Assurez-vous que la ventilation est suffisante.

5. TABLE DE CUISSON - UTILISATION QUOTIDIENNE



AVERTISSEMENT

Reportez-vous aux chapitres concernant la sécurité.

5.1 Niveau de cuisson

Sélec- teur	Fonction
	Maintien au chaud
0	Position Arrêt
1-9	Niveaux de cuisson (1 - niveau de puissance minimal ; 9 - niveau de puissance maximal)

1. Tournez la manette sur le niveau de cuisson souhaité.

2. Pour arrêter la cuisson, tournez la manette sur la position **0**.



Utilisez la chaleur résiduelle pour réduire la consommation d'énergie. Désactivez la zone de cuisson environ 5-10 minutes avant la fin de la cuisson.

5.2 Voyant de chaleur résiduelle

Le voyant de chaleur résiduelle s'allume lorsqu'une zone de cuisson est chaude.



AVERTISSEMENT

Il y a risque de brûlures par la chaleur résiduelle.

6. TABLE DE CUISSON - CONSEILS



AVERTISSEMENT

Reportez-vous aux chapitres concernant la sécurité.

6.1 Ustensiles de cuisson



- Le fond de l'ustensile de cuisson doit être aussi plat et épais que possible.
- Les récipients de cuisson avec un fond en émail, en aluminium ou en cuivre peuvent causer une décoloration des zones de cuisson vitrocéramiques.

6.2 Économies d'énergie



- Si possible, couvrez toujours les récipients de cuisson avec un couvercle pendant la cuisson.
- Déposez toujours le récipient sur la zone de cuisson avant de mettre celle-ci en fonctionnement.
- Désactivez les zones de cuisson avant la fin du temps de cuisson pour utiliser la chaleur résiduelle.

- Veillez à ce que le fond du plat de cuisson corresponde à la dimension de la zone de cuisson.

6.3 Exemples de cuisson

Les valeurs figurant dans le tableau suivant sont fournies à titre indicatif.

Niveau de cuisson	Utilisation :	Durée	Conseils
1	Maintenir au chaud les plats que vous venez de cuire	selon les besoins.	Mettez un couvercle sur le plat de cuisson
1-2	Sauce hollandaise, faire fondre : du beurre, du chocolat, de la gélatine	5-25 min	Remuez de temps en temps
1-2	Solidifier : omelettes baveuses, œufs au plat	10-40 min	Couvrez pendant la cuisson.
2-3	Cuire à feu doux le riz et les plats à base de produits laitiers ; réchauffage des plats cuisinés	25-50 min	Ajoutez au moins deux fois plus d'eau que de riz. Remuez car les aliments à base de lait se séparent durant la cuisson.
3-4	Cuire les légumes, le poisson, la viande à la vapeur	20-45 min	Ajoutez quelques cuillerées à soupe de liquide
4-5	Cuire des pommes de terre à la vapeur	20-60 min	Utilisez max. ¼ l d'eau pour 750 g de pommes de terre.
4-5	Cuire de grandes quantités d'aliments, ragoûts et soupes	60-150 min	Ajoutez jusqu'à 3 l de liquide, plus les ingrédients.
6-7	Poêler à feu doux : escalopes, cordons bleus de veau, côtelettes, rissoles, saucisses, foie, roux, œufs, crêpes, beignets	au besoin	Retournez à la moitié du temps
7-8	Poêler à feu vif des pommes de terre rissolées, filets, steaks	5-15 min	Retournez à la moitié du temps
9	Faire bouillir de grandes quantités d'eau, cuire des pâtes, griller la viande (goulasch, bœuf braisé), cuire des frites.		

7. TABLE DE CUISSON - ENTRETIEN ET NETTOYAGE



AVERTISSEMENT

Reportez-vous aux chapitres concernant la sécurité.

Nettoyez l'appareil après chaque utilisation.

Utilisez toujours un plat de cuisson dont le fond est propre.



Les égratignures ou les taches sombres sur la vitrocéramique n'ont aucune incidence sur le fonctionnement de l'appareil.

Pour enlever les salissures :

1. – **Enlevez immédiatement** : plastique fondu, films plastiques et ali-

ments contenant du sucre. Sinon, la saleté pourrait endommager l'appareil. Utilisez un racloir spécial pour la vitre. Tenez le racloir incliné sur la surface vitrée et faites glisser la lame du racloir pour enlever les salissures.

- **Une fois que l'appareil a suffisamment refroidi, enlevez :** tra-

ces de calcaire et d'eau, projections de graisse et décolorations métalliques luisantes. Utilisez un agent de nettoyage pour vitrocéramique ou acier inoxydable.

2. Nettoyez l'appareil à l'aide d'un chiffon humide et d'un peu de détergent.
3. Enfin, **frottez l'appareil avec un chiffon propre.**

8. FOUR - UTILISATION QUOTIDIENNE



AVERTISSEMENT

Reportez-vous aux chapitres concernant la sécurité.

8.1 Ventilateur de refroidissement

Lorsque le four fonctionne, le ventilateur de refroidissement se met automatiquement en marche pour refroidir les surfaces de l'appareil. Lorsque le four est mis à l'arrêt, le ventilateur de refroidissement continue à fonctionner jusqu'à ce que l'appareil refroidisse.

2. Tournez la manette du thermostat pour sélectionner la température souhaitée.



L'indicateur de température s'allume lorsque la température du four augmente.





3. Pour éteindre l'appareil, tournez la manette de sélection des fonctions du four et celle du thermostat sur la position Arrêt.

8.2 Activation et désactivation de l'appareil

1. Tournez la manette de sélection des fonctions du four sur la fonction souhaitée.

8.3 Fonctions du four

Fonction du four		Utilisation
0	Position Arrêt	L'appareil est éteint.
	Chaleur tournante	Pour cuire ou rôtir simultanément sur plusieurs niveaux des aliments nécessitant une température de cuisson identique, sans que les saveurs ne se mélangent. Diminuez les températures du four de 20 à 40 °C par rapport à la cuisson traditionnelle.
	Convection naturelle	Pour cuire et rôtir sur un seul niveau du four. Les résistances supérieure et inférieure fonctionnent en même temps.
	Sole pulsée	Pour cuire une pizza, une quiche ou une tarte. Diminuez les températures du four de 20 à 40 °C par rapport à la cuisson traditionnelle.

Fonction du four		Utilisation
	Turbo gril	Pour cuire de gros morceaux de viande. Le gril et le ventilateur du four fonctionnent en alternance pour faire circuler de l'air chaud autour des aliments.
	Gril fort	Pour griller des aliments peu épais en grandes quantités. Pour faire griller du pain. Le gril complet fonctionne.
	Cuisson légère	Pour cuire dans des moules et déshydrater à basse température sur un seul niveau.
	Décongélation	Pour décongeler des aliments surgelés.
	Éclairage du four	Pour allumer l'éclairage du four même si aucune fonction de cuisson n'est sélectionnée.

8.4 Installation des accessoires du four

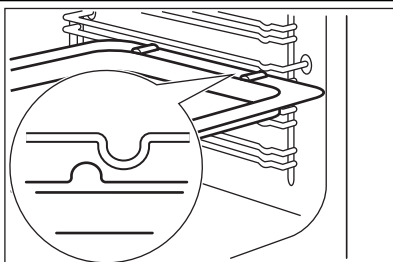

La lèche-frite et la grille possèdent des rebords latéraux. Ces rebords, ainsi que la forme des guides d'insertion, empêchent les récipients de glisser.

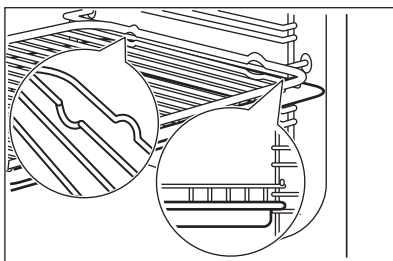

Installation simultanée de la grille et de la lèche-frite

Posez la grille sur la lèche-frite. Poussez la lèche-frite entre les guides de l'un des niveaux.

9. FOUR - FONCTIONS DE L'HORLOGE

9.1 Programmateur électronique

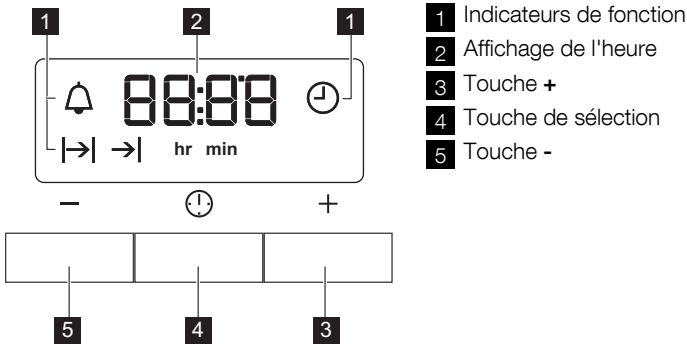

Fonction de l'horloge		Utilisation
🕒	Heure	Pour régler, modifier ou vérifier l'heure du jour.
🔔	Minuteur	Pour régler un décompte. Cette fonction est sans effet sur le fonctionnement du four.
I->	Durée	Pour régler la durée de fonctionnement de l'appareil.
>I	Fin	Pour régler l'heure à laquelle l'appareil s'éteint.

i Vous pouvez utiliser simultanément les fonctions Durée et Fin pour définir l'heure à laquelle l'appareil doit s'allumer et s'éteindre. Réglez d'abord la fonction Durée, puis la fonction Fin.

9.2 Réglage des fonctions de l'horloge

1. Pour les fonctions Durée I-> et Fin >I, réglez une fonction du four et une température. Ce n'est pas nécessaire pour la fonction Minuterie 🔔.
2. Appuyez plusieurs fois sur la touche de sélection jusqu'à ce que le symbole de la fonction souhaitée clignote.

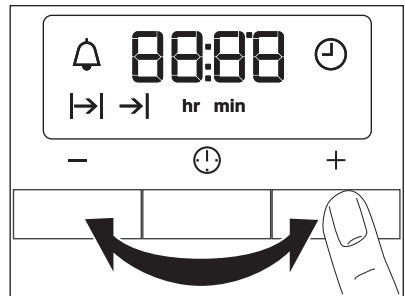

3. Appuyez sur + ou - pour régler la fonction de l'horloge souhaitée. L'indicateur de la fonction de l'horloge que vous avez définie s'affiche. Lorsque la durée programmée s'est écoulée, l'indicateur clignote et un signal sonore retentit pendant deux minutes.

- i** Avec les fonctions Durée I-> et Fin >I, le four se met à l'arrêt automatiquement.
4. Appuyez sur n'importe quelle touche pour arrêter le signal.

5. Tournez la manette des fonctions du four et la manette du thermostat sur la position Arrêt.

9.3 Annulation des fonctions de l'horloge

1. Appuyez sur la touche de sélection à plusieurs reprises jusqu'à ce que le voyant approprié clignote.

2. Appuyez sur la touche - et maintenez-la enfoncée.

La fonction de l'horloge s'éteint au bout de quelques secondes.

10. FOUR - CONSEILS



AVERTISSEMENT

Reportez-vous aux chapitres concernant la sécurité.



La température et les temps de cuisson indiqués sont fournis uniquement à titre indicatif. Ils varient en fonction des recettes, de la qualité et de la quantité des ingrédients utilisés.



ATTENTION

Pour faire cuire des gâteaux très juteux, utilisez une lèchefrite. Les jus de fruits laissent des taches qui sont ensuite indélébiles sur l'émail.

- Avec des temps de cuisson plus longs, vous pouvez éteindre le four environ 10 minutes avant la fin du temps de cuisson afin de profiter de la chaleur résiduelle.

Lorsque des aliments surgelés sont déposés à même le plateau multi-usages, celui-ci peut se déformer en cours de cuisson. Une fois refroidi, le plateau retrouvera sa forme d'origine.

Conseils relatifs aux tableaux de cuisson

- Nous vous recommandons de régler la valeur de la température la plus basse lors de la première utilisation.
- Si vous ne trouvez pas d'informations concrètes pour l'une de vos recettes personnelles, prenez exemple sur un aliment à la cuisson similaire.
- La cuisson de gâteaux sur plusieurs niveaux peut prolonger la durée de cuisson de 10 à 15 minutes.
- Les gâteaux placés sur plusieurs niveaux peuvent commencer à brunir avec une rapidité différente. Dans ce cas, ne modifiez pas la température. Les différences s'estompent pendant le processus de cuisson.

10.1 Cuire

Informations générales

- Votre nouveau four peut cuire les aliments d'une manière complètement différente par rapport à votre ancien appareil. Adaptez vos réglages habituels (température, temps de cuisson, etc.) et les positions des grilles aux recommandations fournies dans les tableaux suivants.

10.2 Conseils de cuisson

Résultats de cuisson	Cause probable	Solution
Le fond du gâteau n'a pas suffisamment brun.	Mauvaise position de la grille.	Placez le gâteau sur un gradin inférieur.
Le gâteau s'effrite (il est pâteux, plein de grumeaux, juteux).	Température de cuisson trop élevée.	Réglez une température de cuisson légèrement inférieure la prochaine fois.

Résultats de cuisson	Cause probable	Solution
Le gâteau s'effrite (il est pâteux, plein de grumeaux, juteux).	Durée de cuisson trop courte.	Réglez un temps de cuisson plus long. Les durées de cuisson ne peuvent pas être réduites en réglant des températures plus élevées.
Le gâteau s'effrite (il est pâteux, plein de grumeaux, juteux).	Le mélange est trop liquide.	Diminuez la quantité de liquide. Attention aux temps de malaxage, notamment si vous utilisez un robot ménager.
Le gâteau est trop sec.	Température de cuisson trop basse.	Réglez une température de cuisson supérieure la prochaine fois.
Le gâteau est trop sec.	Durée de cuisson trop longue.	Réglez un temps de cuisson inférieur la prochaine fois.
La coloration du gâteau n'est pas homogène.	Température du four trop élevée et durée de cuisson trop courte.	Diminuez la température du four et allongez le temps de cuisson.
La coloration du gâteau n'est pas homogène.	La préparation est mal répartie.	Étalez la préparation de façon homogène sur le plateau de cuisson.
Le gâteau n'est pas cuit à la fin de la durée de cuisson.	Température de cuisson trop basse.	Réglez une température de cuisson légèrement supérieure la prochaine fois.

10.3 Cuisson légère



Conseils d'utilisation de la fonction Cuisson légère :

- Utilisez cette fonction pour cuire dans des moules et déshydrater à basse température sur un seul niveau.
- Faites cuire un seul moule ou plateau à la fois.
- Si vous souhaitez préchauffer le four, utilisez .

Type de cuisson	Température en °C	Durée en minutes
Biscuits	180 – 190	10 - 20 ¹⁾
Viennoiseries : Choux	180 – 190	30 - 40 ¹⁾
Viennoiseries : Pâte salée	180 - 190	25 - 35 ¹⁾
Meringues	80-100	120 - 150

1) Préchauffez le four.

10.4 Chaleur tournante

Cuisson sur un seul niveau

Cuisson dans des moules

Type de cuisson	Position de la grille	Température en °C	Durée en min
Kouglof ou brioche	2	150 - 160	50 - 70
Gâteau de madère/cake aux fruits	1 - 2	140 - 160	50 - 90
Fatless sponge cake	3	150 - 160 ¹⁾	25 - 40
Fond de tarte – pâte brisée	2	170-180 ¹⁾	10 - 25
Fond de tarte – génoise	2	150 - 170	20 - 25
Apple pie (2 moules de 20 cm de diamètre, décalés en diagonale)	2 - 3	160	60 - 90

1) Préchauffez le four.

Gâteaux/viennoiseries/pains sur plateaux de cuisson

Type de cuisson	Position de la grille	Température en °C	Durée en min
Gâteaux avec garniture de type crumble (sec)	3	150 - 160	20 - 40
Gâteau aux fruits (pâte levée / génoise) ¹⁾	3	150	35 - 55
Gâteau aux fruits (pâte brisée)	3	160 - 170	40 - 80

1) Utilisez la lèchefrite

Biscuits

Type de cuisson	Position de la grille	Température en °C	Durée en min
Biscuits sablés	3	150 - 160	10 - 20
Short bread / Pastry Stripes	3	140	20 - 35
Biscuits à base de génoise	3	150 - 160	15 - 20

Type de cuisson	Position de la grille	Température en °C	Durée en min
Pâtisseries à base de blancs d'œufs, meringues	3	80 - 100	120 - 150
Macarons	3	100 - 120	30 - 50
Biscuits à pâte levée	3	150 - 160	20 - 40
Pâtisseries feuilletées	3	170 - 180 1)	20 - 30
Petits pains	3	160 1)	10 - 35
Small cakes (20 par plaque)	3	150 1)	20 - 35

1) Préchauffez le four.

Tableau des soufflés et gratins

Plat	Position de la grille	Température en °C	Durée en min
Baguettes garnies de fromage fondu	1	160 - 170 1)	15 - 30
Légumes farcis	1	160 - 170	30 - 60

1) Préchauffez le four.

Cuisson sur plusieurs gradins

Gâteaux/viennoiseries/pains sur plateaux de cuisson

Type de cuisson	Position de la grille 2 niveaux	Température en °C	Durée en min
Choux à la crème/éclairs	2/4	160 - 180 1)	25 - 45
Crumble sec	2/4	150 - 160	30 - 45

1) Préchauffez le four.

Biscuits/small cakes/viennoiseries/petits pains

Type de cuisson	Position de la grille 2 niveaux	Température en °C	Durée en min
Biscuits sablés	2/4	150 - 160	20 - 40
Biscuits sablés	2/4	140	25 - 45
Biscuits à base de génoise	2/4	160 - 170	25 - 40

Type de cuisson	Position de la grille	Température en °C	Durée en min
	2 niveaux		
Biscuits à base de blancs d'œufs, meringues	2/4	80 - 100	130 - 170
Macarons	2/4	100 - 120	40 - 80
Biscuits à pâte levée	2/4	160 - 170	30 - 60
Pâtisseries feuilletées	2/4	170 - 180 ¹⁾	30 - 50
Petits pains	2/4	180 ¹⁾	25 - 40
Small cakes (20 par plaque)	2/4	150 ¹⁾	20 - 40

¹⁾ Préchauffez le four.

10.5 Cuisson par convection naturelle sur un niveau

Cuisson dans des moules

Type de cuisson	Position de la grille	Température en °C	Durée en min
Kouglof ou brioche	2	160 - 180	50 - 70
Gâteau de madère/cake aux fruits	1 - 2	150 - 170	50 - 90
Fatless sponge cake	3	170 ¹⁾	25 - 40
Fond de tarte – pâte brisée	2	190 - 210 ¹⁾	10 - 25
Fond de tarte – génoise	2	170 - 190	20 - 25
Apple pie (2 moules de 20 cm de diamètre, décalés en diagonale)	1 - 2	180	60 - 90
Tarte salée (par ex., quiche lorraine)	1	180 - 220	35 - 60
Gâteau au fromage	1 - 2	160 - 180	60 - 90

¹⁾ Préchauffez le four.

Gâteaux/viennoiseries/pains sur plateaux de cuisson

Type de cuisson	Position de la grille	Température en °C	Durée en min
Tresse/couronne de pain	2	170 - 190	40 - 50
Brioche de Noël aux fruits (Stollen)	2	160 - 180 1)	50 - 70
Pain (pain de seigle) :			
1. Première partie du processus de cuisson.	1 - 2	1. 230 1)	1. 20
2. Deuxième partie du processus de cuisson.		2. 160 - 180 1)	2. 30 - 60
Choux à la crème/éclairs	3	190 - 210 1)	20 - 35
Gâteau roulé	3	180 - 200 1)	10 - 20
Gâteaux avec garniture de type crumble (sec)	3	160 - 180	20 - 40
Gâteau au beurre et aux amandes / tartes au sucre	3	190 - 210 1)	20 - 30
Gâteau aux fruits (pâte levée / génoise) 2)	3	170	35 - 55
Gâteau aux fruits (pâte brisée)	3	170 - 190	40 - 60
Gâteaux à pâte levée avec garniture délicate (par exemple fromage blanc, crème, crème anglaise)	3	160 - 180 1)	40 - 80
Pizza (bien garnie) 2)	1 - 2	190 - 210 1)	30 - 50
Pizza (pâte fine)	1 - 2	220 - 250 1)	15 - 25
Pain sans levain	1	230 - 250	10 - 15
Tartes (Suisse)	1	210 - 230	35 - 50

1) Préchauffez le four.

2) Utilisez la lèchefrite

Biscuits

Type de cuisson	Position des grâdins	Température en °C	Durée en min
Biscuits sablés	3	170 - 190	10 - 20
Short bread/ Pastry Stripes	3	160 1)	20 - 35
Biscuits à base de génoise	3	170 - 190	20 - 30
Pâtisseries à base de blancs d'œufs, meringues	3	80 - 100	120- 150
Macarons	3	120 - 130	30 - 60
Biscuits à pâte levée	3	170 - 190	20 - 40
Pâtisseries feuilletées	3	190 - 210 1)	20 - 30
Petits pains	3	190 - 210 1)	10 - 55
Small cakes (20 par plaque)	3 - 4	170 1)	20 - 30

1) Préchauffez le four.

Tableau des soufflés et gratins

Plat	Position des grâdins	Température en °C	Durée en min
Gratin de pâtes	1	180 - 200	45 - 60
Lasagnes	1	180 - 200	35 - 50
Gratin de légumes	1	180 - 200 1)	15 - 30
Baguettes garnies de fromage fondu	1	200 - 220 1)	15 - 30
Gratins sucrés	1	180 - 200	40 - 60
Gratins de poisson	1	180 - 200	40 - 60
Légumes farcis	1	180 - 200	40 - 60

1) Préchauffez le four.

10.6 Réglage Pizza

Type de cuisson	Position de la grille	Température en °C	Durée en min
Pizza (pâte fine) 1)	1 - 2	200 - 230 2)	10 - 20

Type de cuisson	Position de la grille	Température en °C	Durée en min
Pizza (bien garnie) 1)	1 - 2	180 - 200	20 - 35
Tartes	1 - 2	170 - 200	35 - 55
Quiche aux épinards	1 - 2	160 - 180	45 - 60
Quiche Lorraine (tarte salée)	1 - 2	170 - 190	45 - 55
Flan suisse	1 - 2	170 - 200	35 - 55
Gâteau au fromage	1 - 2	140 - 160	60 - 90
Gâteau aux pommes, couvert	1 - 2	150 - 170	50 - 60
Tourte aux légumes	1 - 2	160 - 180	50 - 60
Pain sans levain	2 - 3	230 - 250 2)	10 - 20
Quiche à pâte feuilletée	2 - 3	160 - 180 2)	45 - 55
Flammekuche	2 - 3	230 - 250 2)	12 - 20
Piroggen (version russe de la calzone)	2 - 3	180 - 200 2)	15 - 25

1) Utilisez la lèchefrite

2) Préchauffez le four.

10.7 Rôtissage

Plats à rôtir

- Utilisez des plats résistant à la chaleur pour rôtir (veuillez lire les consignes du fabricant).
- Vous pouvez cuire de gros rôtis directement dans la lèchefrite (si présente) ou

sur la grille métallique en plaçant la lèchefrite en dessous.

- Faites rôtir les viandes maigres dans une cocotte munie d'un couvercle. La viande sera ainsi plus succulente.
- Tous les types de viandes pouvant être dorées ou grillées peuvent être rôties dans le plat sans couvercle.

10.8 Rôtissage avec la convection naturelle

Bœuf

Type de viande	Quantité	Position de la grille	Température en °C	Durée en min
Bœuf braisé	1-1,5 kg	1	200 - 230	105 - 150
Rôti ou filet de bœuf : saignant	par cm d'épaisseur	1	230 - 250 1)	6 - 8

Type de viande	Quantité	Position de la grille	Température en °C	Durée en min
Rôti ou filet de bœuf : A point	par cm d'épaisseur	1	220 - 230	8 - 10
Rôti ou filet de bœuf : bien cuit	par cm d'épaisseur	1	200 - 220	10 - 12

1) Préchauffez le four.

Porc

Type de viande	Quantité	Position de la grille	Température en °C	Durée en min
Épaule, collier, jambon à l'os	1-1,5 kg	1	210 - 220	90 - 120
Côtelette, côte	1-1,5 kg	1	180 - 190	60 - 90
Pâté à la viande	750 g-1 kg	1	170 - 190	50 - 60
Jarret de porc (pré-cuit)	750 g-1 kg	1	200 - 220	90 - 120

Viande de veau

Type de viande	Quantité	Position de la grille	Température en °C	Durée en min
Rôti de veau ¹⁾	1 kg	1	210 - 220	90 - 120
Jarret de veau	1,5-2 kg	1	200 - 220	150 - 180

1) utilisez un plat à rôtir couvert

Agneau

Type de viande	Quantité	Position de la grille	Température en °C	Durée en min
Gigot d'agneau, rôti d'agneau	1- 1,5 kg	1	210 - 220	90 - 120
Selle d'agneau	1- 1,5 kg	1	210 - 220	40 - 60

Gibier

Type de viande	Quantité	Position de la grille	Température en °C	Durée en min
Râble de lièvre, cuisse de lièvre	jusqu'à 1 kg	1	220 - 240 ¹⁾	30 - 40
Selle de chevreuil	1,5-2 kg	1	210 - 220	35 - 40

Type de viande	Quantité	Position de la grille	Température en °C	Durée en min
Cuissot de chevreuil	1,5-2 kg	1	200 - 210	90 - 120

1) Préchauffez le four.

Volaille

Type de viande	Quantité	Position de la grille	Température en °C	Durée en min
Morceaux de volaille	200-250 g chacun	1	220 - 250	20 - 40
Demi-poulet	400-500 g chacun	1	220 - 250	35 - 50
Poulet, poularde	1-1,5 kg	1	220 - 250	50 - 70
Canard	1,5-2 kg	1	210 - 220	80 - 100
Oie	3,5-5 kg	1	200 - 210	150 - 180
Dinde	2,5-3,5 kg	1	200 - 210	120 - 180
Dinde	4-6 kg	1	180 - 200	180 - 240

Poisson

Type de viande	Quantité	Position de la grille	Température en °C	Durée en min
Poisson entier	1-1,5 kg	1	210 - 220	40 - 70

10.9 Rôtissage au turbo grill

Bœuf

Type de viande	Quantité	Position de la grille	Température en °C	Durée en min
Rôti ou filet de bœuf : saignant	par cm d'épaisseur	1	190 - 200 1)	5 - 6
Rôti ou filet de bœuf : A point	par cm d'épaisseur	1	180 - 190	6 - 8
Rôti ou filet de bœuf : bien cuit	par cm d'épaisseur	1	170 - 180	8 - 10

1) Préchauffez le four.

Porc

Type de viande	Quantité	Position de la grille	Température en °C	Durée en min
Épaule, collier, jambon à l'os	1-1,5 kg	1	160 - 180	90 - 120
Côtelette, côte	1-1,5 kg	1	170 - 180	60 - 90
Pâté à la viande	750 g-1 kg	1	160 - 170	50 - 60
Jarret de porc (pré-cuit)	750 g-1 kg	1	150 - 170	90 - 120

Viande de veau

Type de viande	Quantité	Position de la grille	Température en °C	Durée en min
Rôti de veau	1 kg	1	160 - 180	90 - 120
Jarret de veau	1,5-2 kg	1	160 - 180	120 - 150

Agneau

Type de viande	Quantité	Position de la grille	Température en °C	Durée en min
Gigot d'agneau, rôti d'agneau	1-1,5 kg	1	150 - 170	100 - 120
Selle d'agneau	1-1,5 kg	1	160 - 180	40 - 60

Volaille

Type de viande	Quantité	Position de la grille	Température en °C	Durée en min
Morceaux de volaille	200-250 g chacun	1	200 - 220	30 - 50
Demi-poulet	400-500 g chacun	1	190 - 210	35 - 50
Poulet, poularde	1-1,5 kg	1	190 - 210	50 - 70
Canard	1,5-2 kg	1	180 - 200	80 - 100
Oie	3,5-5 kg	1	160 - 180	120 - 180
Dinde	2,5-3,5 kg	1	160 - 180	120 - 150
Dinde	4-6 kg	1	140 - 160	150 - 240

10.10 Gril

Utilisez toujours la fonction Gril avec le réglage de température maximum



Fermez toujours la porte du four lorsque vous grillez un aliment



Préchauffez toujours le four à vide pendant 5 minutes avec les fonctions du gril.

- Placez la grille au niveau recommandé dans le tableau de gril.
- Placez toujours la lèchefrite au premier niveau pour récupérer la graisse.
- Ne faites griller que des morceaux plats de viande ou de poisson.

L'espace pour griller se trouve au centre de la grille

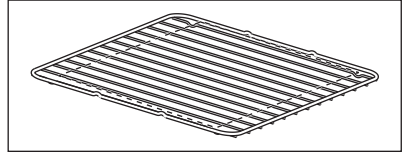

Gril

Types d'aliments à griller	Position de la grille	Température en °C	Durée de grillade en min	
			1re face	2ème face
Burgers	4	max ¹⁾	9 - 15	8 - 13
Filet de porc	4	max	10 - 12	6 - 10
Saucisses	4	max	10 - 12	6 - 8
Tournedos, steaks de veau	4	max	7 - 10	6 - 8
Toasts	4 - 5	max ¹⁾	1 - 4	1 - 4
Toasts avec garniture	4	max	6 - 8	-

¹⁾ Préchauffez le four.

10.11 Décongélation

Retirez l'emballage des aliments. Disposez les aliments sur une assiette.

Ne les couvrez pas d'un bol ni d'une assiette. Cela peut prolonger le temps de décongélation.

Utilisez le premier niveau de la grille, c'est-à-dire celui du bas.

Plat	Durée de décongélation en min	Durée supplémentaire de décongélation en min	Description
Volaille, 1 000 g	100 - 140	20 - 30	Placez le poulet sur une soucoupe retournée, placée dans une grande assiette, retournez à la moitié du temps de décongélation
Viande, 1 000 g	100 - 140	20 - 30	Retournez à la moitié du temps
Viande, 500 g	90 - 120	20 - 30	Retournez à la moitié du temps
Truite, 150 g	25 - 35	10 - 15	-
Fraises, 300 g	30 - 40	10 - 20	-
Beurre, 250 g	30 - 40	10 - 15	-

Plat	Durée de décongélation en min	Durée supplémentaire de décongélation en min	Description
Crème, 2 x 200 g	80 - 100	10 - 15	La crème fraîche peut être battue même si elle n'est pas complètement décongelée
Gâteau, 1 400 g	60	60	-

11. FOUR - ENTRETIEN ET NETTOYAGE



AVERTISSEMENT

Reportez-vous aux chapitres concernant la sécurité.

- Nettoyez la façade du four à l'aide d'une éponge humide additionnée d'eau savonneuse.
- Utilisez les produits spécifiques vendus dans le commerce pour l'entretien des surfaces en métal
- Nettoyez l'intérieur du four après chaque utilisation. Les salissures s'éliminent alors plus facilement et ne risquent pas de brûler.
- En cas de salissures importantes, nettoyez à l'aide d'un nettoyeur pour four.
- Après chaque utilisation, lavez tous les accessoires du four et séchez-les. Utilisez un chiffon doux additionné d'eau savonneuse tiède.
- Si vous avez des accessoires anti-adhérents, ne les nettoyez pas avec des produits agressifs, des objets pointus ni au lave-vaisselle. Vous risqueriez de détruire le revêtement anti-adhérent.



Appareils en acier inoxydable ou en aluminium

Nettoyez la porte uniquement avec une éponge humidifiée. Séchez-la avec un chiffon doux. N'utilisez jamais de produits abrasifs ou corrosifs, d'éponges métalliques, de substances acides ou d'objets tranchants qui susceptibles d'endommager le revêtement du four. Nettoyez le bandeau de commandes du four en observant ces mêmes recommandations.

11.1 Parois et voûte catalytiques

Les parois et la voûte équipées d'un revêtement catalytique sont auto-nettoyantes. Elles absorbent la graisse qui s'accumule lorsque l'appareil est en fonctionnement.

Pour faciliter ce procédé d'auto-nettoyage, chauffez régulièrement le four à vide :

- Allumez l'éclairage du four.
- Retirez les accessoires du four.
- Sélectionnez une fonction du four.
- Réglez la température du four sur 250 °C et laissez le four fonctionner pendant 1 heure.
- Nettoyez la cavité du four à l'aide d'une éponge douce humide.



AVERTISSEMENT

Ne tenez pas de nettoyer la surface catalytique à l'aide de sprays pour four, de produits abrasifs, de savon ni d'autres produits de nettoyage. Vous risqueriez d'endommager la surface catalytique.



La décoloration de la surface catalytique est sans effet sur les propriétés catalytiques.

11.2 Support de grille

Les supports de grille sont amovibles, pour permettre le nettoyage du four.

Retrait des supports de grille

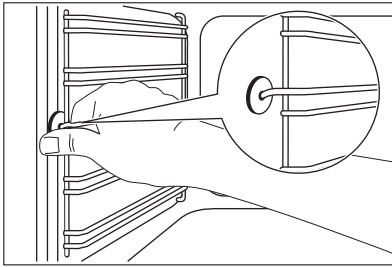

1. Écartez l'avant du support de grille de la paroi latérale.

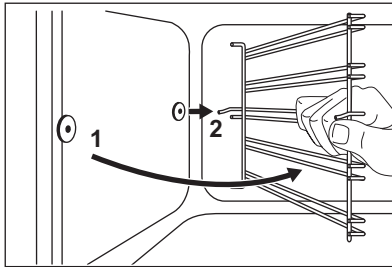

2. Écartez l'arrière de la glissière de la paroi latérale et retirez-la.

Remontage des supports de grille

Installez les supports de grille en suivant la même procédure, mais dans l'ordre inverse.



Remarque concernant les glissières télescopiques :

Les tiges de retenue des glissières télescopiques doivent pointer vers l'avant !



ATTENTION

Assurez-vous que le plus long fil de fixation se trouve sur le devant. L'extrémité des deux fils doit être tournée vers l'arrière. Une mauvaise installation peut causer des dommages à l'émail.



AVERTISSEMENT

Assurez-vous que les panneaux de verre sont froids avant de nettoyer la vitre de la porte. Le verre risque de se briser.



AVERTISSEMENT

Lorsque les panneaux en verre de la porte sont endommagés ou s'ils présentent des rainures, la vitre s'affaiblit et peut se briser. Pour éviter cela, vous devez alors les remplacer. Pour obtenir des instructions supplémentaires, veuillez contacter votre service après-vente.

11.3 Nettoyage de la porte du four

Pour faciliter le nettoyage, démontez la porte du four.

Retrait de la porte :

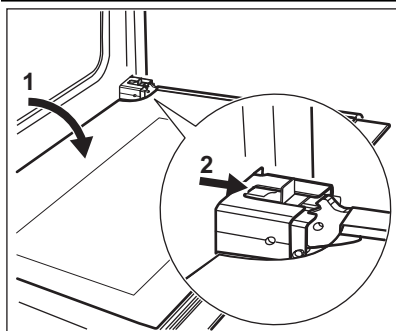

1. Ouvrez complètement la porte.
2. Déplacez la glissière jusqu'à ce que vous entendiez un clic.
3. Fermez la porte jusqu'à ce que la glissière se verrouille.
4. Retirez la porte.

i Pour retirer la porte, tirez-la d'abord vers l'extérieur d'un côté, puis de l'autre.

Une fois le nettoyage terminé, remontez la porte du four en répétant la procédure dans l'ordre inverse. Assurez-vous d'entendre un clic lorsque vous insérez la porte. Forcez si nécessaire.

11.4 Panneaux de verre du four

i Le panneau de verre de la porte de votre appareil peut être de type et de forme différents des exemples illustrés. Le nombre de panneaux de verre peut également varier.

Retrait et nettoyage des vitres de la porte

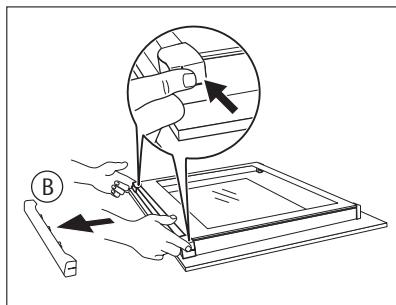

1. Saisissez les deux côtés du cache (B) situé sur l'arête supérieure de la porte et poussez-le vers l'intérieur pour permettre le déverrouillage du système de fermeture.

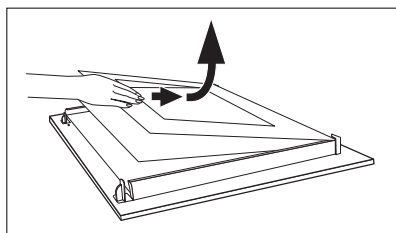

2. Retirez le cache de la porte en le tirant vers l'avant.
3. Saisissez un panneau de verre à la fois par son bord supérieur et dégagez-le du guide en le soulevant.
4. Nettoyez les panneaux de verre de la porte.

Pour mettre en place les panneaux, suivez les étapes ci-dessus dans l'ordre inverse.

**ATTENTION**

Les panneaux de verre comportent un marquage sur l'un de leurs côtés. Assurez-vous que ce marquage se trouve dans le coin supérieur gauche.

11.5 Éclairage du four



AVERTISSEMENT

Soyez prudent lorsque vous changez l'éclairage du four. Risque de choc électrique.

Avant de remplacer l'éclairage du four :

- Éteignez le four.
- Retirez les fusibles de la boîte à fusibles ou coupez le disjoncteur.



Placez un chiffon sur la sole du four afin de protéger l'éclairage du four et le diffuseur en verre.

Remplacement de l'éclairage du four

1. Le diffuseur de l'éclairage se trouve dans le fond de l'intérieur du four.
Retirez le diffuseur en verre de l'ampoule en le tournant vers la gauche.
2. Nettoyez le diffuseur en verre.
3. Remplacez l'éclairage du four par une ampoule résistante à une température de 300 °C.



Utilisez le même type d'ampoule.

4. Installez le diffuseur en verre.

11.6 Retrait du tiroir

Le tiroir situé sous le four peut être retiré pour pouvoir être nettoyé plus facilement.

1. Tirez le tiroir jusqu'à la butée.

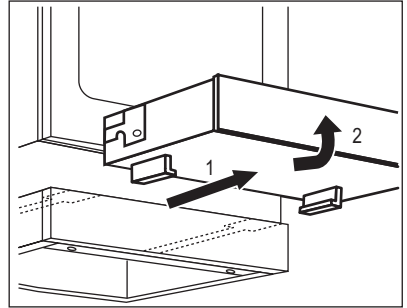

2. Soulevez le tiroir en le mettant légèrement en angle et retirez-le des glissières.

Insertion du tiroir

1. Placez le tiroir sur ses glissières. Assurez-vous que les prises s'engagent correctement dans les glissières.
2. Baissez le tiroir en position horizontale et poussez-le.



AVERTISSEMENT

Lorsque le four fonctionne, de la chaleur peut s'accumuler dans le tiroir. N'y rangez pas de produits inflammables (tels que des produits nettoyants, des sacs en plastique, des gants de cuisine, du papier, des aérosols de nettoyage, etc.).

12. EN CAS D'ANOMALIE DE FONCTIONNEMENT



AVERTISSEMENT

Reportez-vous aux chapitres concernant la sécurité.

Problème	Cause probable	Solution
La table de cuisson ne fonctionne pas.	Le niveau de cuisson n'a pas été réglé.	Réglez le niveau de cuisson.
Le four ne chauffe pas.	Le four n'est pas en fonctionnement	Allumez le four
Le four ne chauffe pas.	L'horloge n'est pas réglée	Réglez l'horloge.
Le four ne chauffe pas.	Les réglages nécessaires n'ont pas été effectués	Vérifiez les réglages

Problème	Cause probable	Solution
Le four ne chauffe pas.	Le fusible de la boîte à fusibles a disjoncté.	Vérifiez le fusible. Si les fusibles disjonctent plusieurs fois, faites appel à un électricien qualifié.
L'éclairage du four ne fonctionne pas.	L'éclairage du four est défectueux.	Remplacez l'éclairage du four
De la vapeur et de l'eau de condensation se déposent sur les aliments et dans la cavité du four	Le plat est resté trop longtemps dans le four.	Une fois la cuisson terminée, ne laissez jamais les plats dans le four plus de 15 à 20 minutes
L'affichage indique « 12.00 ».	Coupure d'électricité	Réglez l'horloge.
Le voyant indicateur de chaleur résiduelle ne s'allume pas.	La zone de cuisson n'est pas chaude parce qu'elle n'a fonctionné que peu de temps.	Si la zone de cuisson est censée être chaude, faites appel à votre service après-vente.

Si vous ne trouvez pas de solution au problème, veuillez contacter votre revendeur ou le service après-vente.

Les informations à fournir au service après-vente figurent sur la plaque signalé-

tique. La plaque signalétique se trouve sur le cadre avant de la cavité du four.

Nous vous recommandons de noter ces informations ici :

Modèle (MOD.)
 Numéro du produit (PNC)
 Numéro de série (S.N.)

13. INSTALLATION



AVERTISSEMENT

Reportez-vous aux chapitres concernant la sécurité.

Dimensions	
Hauteur	847 - 867 mm
Largeur	596 mm
Profondeur	600 mm
Capacité du four	74 l

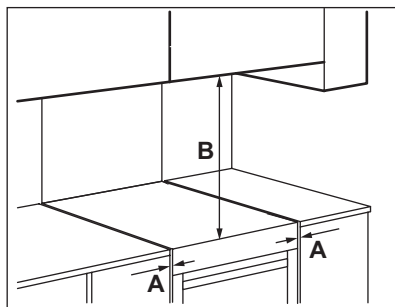

13.1 Emplacement de l'appareil

Vous pouvez installer votre appareil avec des meubles d'un côté, des deux côtés ou dans un angle.

Distances minimales

Dimen- sion	mm
A	2

Dimension	mm
B	685

13.2 Mise à niveau

Utilisez les petits pieds situés sous l'appareil pour mettre la surface supérieure de l'appareil de niveau avec les autres surfaces environnantes.

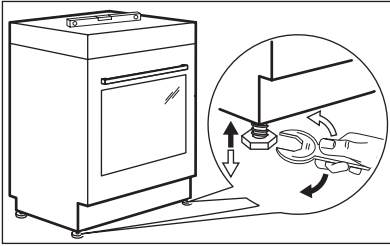

13.3 Protection anti-bascule :



ATTENTION

Vous devez installer la protection anti-bascule. Si vous ne l'installez pas, l'appareil peut basculer. Votre appareil dispose du symbole illustré ci-dessous (si applicable) afin de vous rappeler d'installer la protection anti-bascule.



Assurez-vous d'installer la protection anti-bascule à la bonne hauteur.

1. Réglez la hauteur et l'emplacement de l'appareil avant de commencer à fixer la protection anti-basculément.
2. Installez la protection anti-bascule 77 mm en dessous de la surface supérieure de l'appareil et à 49 mm à côté gauche de l'appareil, dans l'orifice circulaire situé sur un support (voir la figure). Vissez-la dans un matériau solide ou utilisez un renfort adapté (mur).
3. L'orifice se trouve sur le côté gauche, à l'arrière de l'appareil (voir figure).

Soulevez l'avant de l'appareil (1) et placez-le au milieu de l'espace entre les meubles (2). Si l'espace entre les meubles est supérieur à la largeur de l'appareil, vous devez ajuster la mesure latérale si vous souhaitez centrer l'appareil.

Vérifiez que la surface derrière l'appareil est lisse.

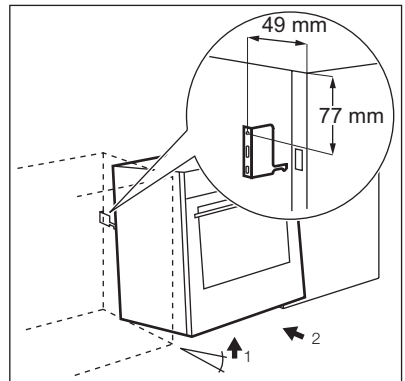

13.4 Installation électrique





Le fabricant ne pourra être tenu pour responsable si vous ne respectez pas les précautions de sécurité du chapitre « Consignes de sécurité ».

L'appareil est fourni sans câble d'alimentation, ni fiche électrique.

Types de câbles applicables : H07 RN-F, H05 RN-F, H05 RRF, H05 VV-F, H05 V2V2-F (T90), H05 BB-F.

14. EN MATIÈRE DE PROTECTION DE L'ENVIRONNEMENT

Recyclez les matériaux portant le symbole . Déposez les emballages dans les conteneurs prévus à cet effet. Contribuez à la protection de l'environnement et à votre sécurité, recyclez vos produits électriques et

électroniques. Ne jetez pas les appareils portant le symbole  avec les ordures ménagères. Emmenez un tel produit dans votre centre local de recyclage ou contactez vos services municipaux.

www.electrolux.com/shop



892950827-A-372012