

SCB92PRW8

classica

SMEG ELITE

Centre de cuisson, 90 cm, bordeaux, double four
dont 1 pyrolyse, porte froide, chaleur tournante
Classe énergétique :
A Grand Four - A Petit Four

EAN13: 8017709149703

Plan de cuisson gaz :

5 brûleurs dont :

Avant gauche : 3,00 kW

Arrière gauche : 1,80 kW

Central : ultra-rapide 3,50 kW

Arrière droit : 1,80 kW

Avant droit : 1,00 kW

Puissance nominale gaz : 11,10 kW

Grilles en fonte

Chapeaux de brûleurs émaillés fonte

Allumage électronique intégré aux manettes

Sécurité **thermocouples** rapides

Brûleurs démontables réglés au gaz naturel

Injecteurs gaz butane/propane fournis

Accès aisé pour changement injecteurs

Cuvette antidébordement

Grand four électrique multifonction, pyrolyse:



10 fonctions

Programmateur électronique durée et fin de cuisson

Thermostat réglable de 50° à 260°C

Fonction de cuisson ECO consommation réduite, **chaleur tournante turbo et Gril**

Nettoyage par pyrolyse

Verrouillage de la porte pendant la pyrolyse

Porte intérieure plein verre démontable

Voûte mobile

Email "Ever Clean" de couleur grise

Volume net 70 litres, brut 79 litres



Supports latéraux en métal

5 niveaux de cuisson

Dimensions nettes cavité :
(H x L x P) : 360 x 444 x 425 mm

Double éclairage halogène

Porte froide quatre vitres

Puissance gril fort: 2,70 kW

Consommation d'énergie en convection
forcée: 0,89 kW/h

Consommation d'énergie en convection
naturelle: 1,09 kW/h

Accessoires:

1 lèchefrite (profondeur 40 mm)

1 lèchefrite (profondeur 20 mm) avec
grille intégrée

1 grille

Petit four électrique, statique, émail lisse:



4 modes de cuisson

Nettoyage manuel easy-to-clean

Thermostat réglable de 50° à 260°C

Volume net 35 litres, brut 36 litres

4 niveaux de cuisson

Dimensions nettes cavité :
(H x L x P) : 311 x 206 x 418 mm

Porte intérieure plein verre démontable

Porte tempérée triple vitre

Puissance gril: 2,00 kW

Consommation d'énergie en convection
naturelle: 0,74 kW

Accessoires :

1 lèchefrite avec grille intégrée

1 grille

Ventilation forcée de refroidissement

Compartment de rangement abattant

4 pieds en acier inox réglables en hauteur

Puissance nominale électrique : 5,20 kW

Fonctions



Options

- **KIT90PX** - Crédence murale inox
- **PARMA** - Grille viande en fonte

- **PPX6090** - Plaque teppan yaki en inox
- **GT1T-2** - Kit rails télescopiques à sortie totale
- **PRTX** - Pierre à pizza ronde avec poignées
- **KITPDQ** - Kit pieds inox pour hauteur 85 cm
- **KITH95** - Kit pieds inox pour hauteur 95 cm
- **WOKGHU** - Support WOK en fonte

Versions

- **SCB92PX8** - Inox
- **SCB92PN8** - Noir brillant

SMEG France
9, Rue Linus Carl Pauling
CS 80548
76131 MONT SAINT AIGNAN Cedex
Tél.: +33 (0)2 35 12 14 14
Fax : +33 (0)2 35 60 70 77

Centre de cuisson 90 cm
 type de plan: Gaz
 5

 Double cavité
 type de four: Pyrolyse
 90 cm
 bordeaux
 classe énergétique AA

Four principal

Résistances gril ou sole + turbine (cuisson eco):

Cette fonction alterne l'utilisation de différents éléments et est particulièrement indiquée pour les grillades de petites dimensions tout en apportant la plus basse consommation d'énergie pendant la cuisson.

Résistances voûte + sole (cuisson traditionnelle):

La chaleur provenant simultanément du haut et du bas permet de cuire n'importe quel type d'aliment. La cuisson traditionnelle, appelée aussi statique ou convectionnelle, est indiquée pour cuire un seul plat à la fois. Idéale pour rôtis de tout type, pain, tarte; elle est aussi particulièrement indiquée pour les viandes grasses comme l'oie ou le canard.

Résistances gril central (gril moyen):

Cette fonction permet un rayonnement de chaleur plus limité et est particulièrement indiqué pour griller des petites portions d'aliments comme des brochettes ou des légumes : poivrons, courgettes ou aubergines.

Résistances gril large (gril fort):

En sélectionnant cette fonction, la chaleur qui provient du serpentin supérieur de forte puissance permet d'obtenir de très bonnes grillades. La combinaison avec le tournebroche (selon le modèle) donne aussi une coloration uniforme en fin de cuisson. Idéale pour griller une grande portion d'aliment comme un roastbeef ou un gigot.

Turbine + Résistances voûte + sole chaleur brassée:

Le fonctionnement de la turbine unie à la cuisson traditionnelle assurent des cuissons homogènes même pour des recettes compliquées. Idéale pour biscuits et tartes cuits en même temps sur plusieurs niveaux.

Turbine + Résistances gril large (gril fort ventilé):

L'air produit par la turbine adoucit la chaleur engendrée par le gril pour des grillades optimales même pour des viandes de grosse épaisseur.

Turbine + Résistances sole (cuisson délicate):

Pour compléter la cuisson plus rapidement. Conseillée pour stériliser ou terminer la cuisson d'aliments déjà bien cuits en surface mais pas à l'intérieur et qui demandent donc une chaleur supplémentaire modérée. Idéale pour tout type d'aliment.

Turbine + Résistances circulaire (cuisson chaleur tournante):

Pour la cuisson d'aliments différents sur plusieurs niveaux à la condition qu'ils demandent la même température et le même type de cuisson. La circulation d'air chaud assure une répartition de la chaleur instantanée et uniforme. Par exemple, on pourra faire cuire en même temps du poisson, des légumes et des gâteaux sans aucun mélange d'odeurs et de goûts.

Turbine + Résistances circulaire + voûte + sole (cuisson turboventilée):

Cuisson ventilée + cuisson traditionnelle pour cuisiner très rapidement des aliments différents sur plusieurs niveaux sans aucun mélange d'odeurs et de goûts. Idéale pour les aliments demandant une cuisson forte.

Pyrolyse:

 En choisissant cette fonction, le four atteint une température de 500°C, détruisant toutes les particules de graisse qui se forment sur les parois internes.

Four auxiliaire



Résistances voûte + sole (cuisson traditionnelle):

La chaleur provenant simultanément du haut et du bas permet de cuire n'importe quel type d'aliment. La cuisson traditionnelle, appelée aussi statique ou convectionnelle, est indiquée pour cuire un seul plat à la fois. Idéale pour rôtis de tout type, pain, tarte; elle est aussi particulièrement indiquée pour les viandes grasses comme l'oie ou le canard.



Résistances sole (cuisson finale):

La chaleur provenant uniquement du bas permet de compléter la cuisson des aliments qui demandent une température de base plus élevée, sans conséquences sur leur coloration. Idéale pour tartes sucrées ou salées et pizza.



Résistances gril central (gril moyen):

Cette fonction permet un rayonnement de chaleur plus limité et est particulièrement indiqué pour griller des petites portions d'aliments comme des brochettes ou des légumes : poivrons, courgettes ou aubergines.



Résistances gril large (gril fort):

En sélectionnant cette fonction, la chaleur qui provient du serpentin supérieur de forte puissance permet d'obtenir de très bonnes grillades. La combinaison avec le tournebroche (selon le modèle) donne aussi une coloration uniforme en fin de cuisson. Idéale pour griller une grande portion d'aliment comme un roastbeef ou un gigot.



SCB92PRW8

classica

Centre de cuisson 90 cm

type de plan: Gaz

5

Double cavité

type de four: Pyrolyse

90 cm

bordeaux

classe énergétique AA

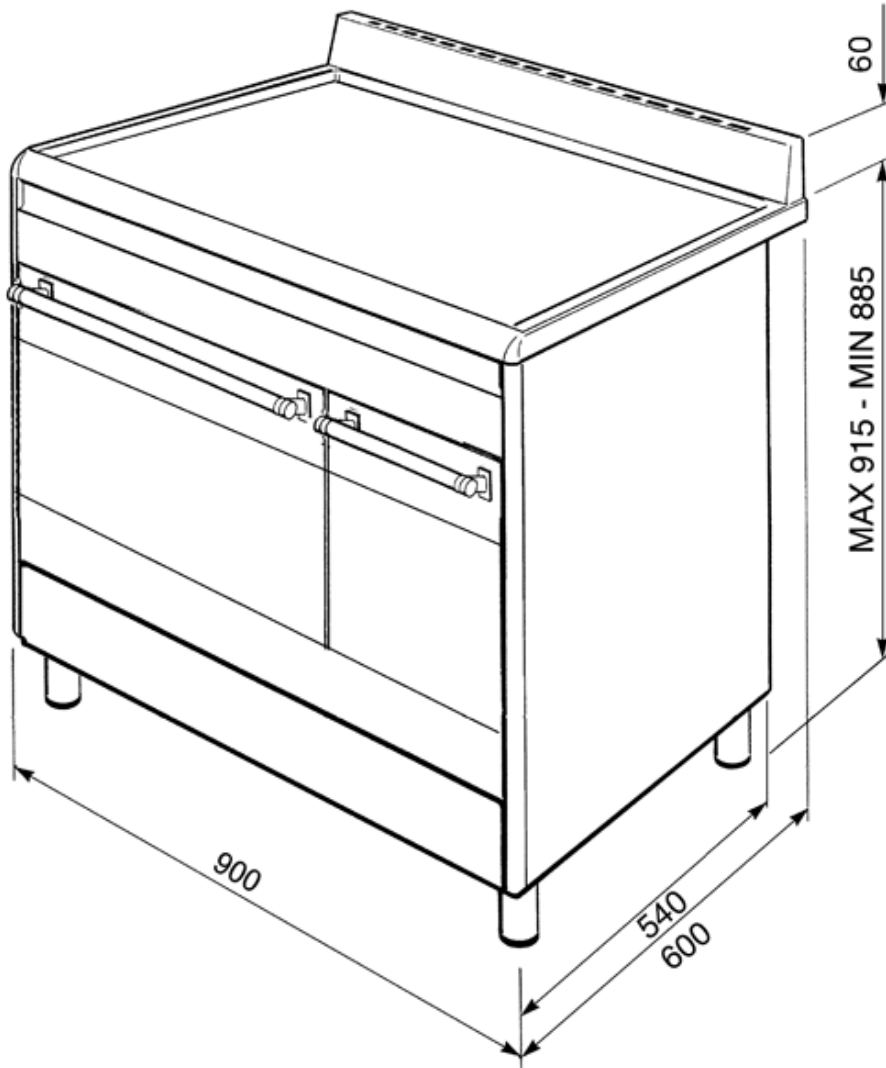

SMEG France
9, Rue Linus Carl Pauling
CS 80548
76131 MONT SAINT AIGNAN Cedex
Tél.: +33 (0)2 35 12 14 14
Fax : +33 (0)2 35 60 70 77